





"DAP-MED-PROJECT" DOMINIKA PULIKOWSKA

ul. Dąbrowskiego 316, 60-406 Poznań  
tel./ fax 61 843-20-96  
e-mail: info@dap.pl

NIP: 778-131-00-57  
REGON: 300068537

DAP-MED-PROJECT  
DOMINIKA PULIKOWSKA



<p><i>Investor:</i></p>	 <p><b>GMINA PIŁA</b> Pl. Stanisława Staszica 10 64-920 Piła tel. 67 212-62-10; fax 67 212-35-66</p>
<p><i>Generalny projektant:</i></p>	 <p><b>"DAP-MED-PROJECT"</b> DOMINIKA PULIKOWSKA UL. KRÓLEWNY ŚNIEŻKI 4 60-193 POZNAŃ TEL./ FAX (61) 843-20-96</p> 
<p><i>Tytuł opracowania:</i></p>	<p>BUDOWA SYGNALIZACJI ŚWIETLNEJ WZBUDZANEJ NA PRZEJŚCIU DLA PIESZYCH PRZY SZKOLE PODSTAWOWEJ NR 12 W M. PIŁA (SKRZYŻOWANIE ULIC LELEWELA – ŚWIERKOWA)</p>
<p><i>Rodzaj opracowania:</i></p>	<p><b>SPECYFIKACJE TECHNICZNE WYKONANIA I ODBIORU ROBÓT BUDOWLANYCH</b></p>
<p><i>Opracował:</i></p>	<p>mgr inż. Andrzej Pulikowski</p> <p>Podpis: </p>
<p><i>Miejscowość i data:</i></p>	<p>POZNAŃ, SIERPIEŃ 2011 R.</p>



**SPECYFIKACJE TECHNICZNE WYKONANIA  
I ODBIORU ROBÓT BUDOWLANYCH**

**D - 00.00.00**

## 1. Określenie przedmiotu zamówienia

### 1.1. Przedmiot STWiORB

Przedmiotem niniejszej Specyfikacji Technicznej Wykonania i Odbioru Robót Budowlanych (zwanej dalej STWiORB) są wymagania dotyczące wykonania i odbioru w związku z budową „Sygnalizacji świetlnej wzbudzonej na przejściu dla pieszych przy Szkole Podstawowej nr 12 w miejscowości Piła (skrzyżowanie ulic Lelewela – Świerkowa)”.

### 1.2. Uczestnicy procesu inwestycyjnego

1) Zamawiający

Gmina Piła

Pl. Stanisława Staszica 10

64-920 Piła

2) Organ nadzoru budowlanego

Powiatowy Inspektorat Nadzoru Budowlanego w Pile

Ul. Śródmiejska 20/2

64-920 Piła

3) Wykonawca

Wyłoniony w przetargu

### 1.3. Charakterystyka przedsięwzięcia

#### 1.3.1. Przeznaczenie obiektów i rozwiązanie funkcjonalno-użytkowe

Niniejsze opracowanie obejmuje projekt wykonawczy dotyczący budowy sygnalizacji świetlnej.

#### 1.3.2. Ogólny zakres robót

Projekt swym zakresem obejmuje:

- Roboty w zakresie budowy sygnalizacji świetlnej
- Roboty w zakresie oznakowania poziomego i pionowego

### 1.4. Dokumentacja techniczna określająca przedmiot zamówienia i stanowiąca podstawę do realizacji robót

#### 1.4.1 Zgodność robót z dokumentacją techniczną

Wykonawca jest odpowiedzialny za jakość prac i ich zgodność z dokumentacją kontraktową i techniczną, specyfikacjami technicznymi i instrukcjami zarządzającego realizacją umowy.

Wykonawca jest zobowiązany wykonywać wszystkie roboty ściśle według otrzymanej dokumentacji technicznej. Jeśli jednak w czasie realizacji robót okaże się, że dokumentacja projektowa dostarczona przez zamawiającego wymaga uzupełnień wykonawca przygotowuje na własny koszt niezbędne rysunki i przedłoży je w czterech kopiach do akceptacji inspektorowi nadzoru.

#### 1.4.2 Spis szczegółowych specyfikacji

D.00.00.00 – Ogólna specyfikacja techniczna

E.01.01.01 – Roboty elektryczne

D.07.01.01 – Oznakowanie poziome

D.07.02.01 – Oznakowanie pionowe

### 1.5. Definicje i skróty

Użyte w STWiORB wymienione poniżej określenia należy rozumieć w każdym przypadku następująco:

**1.5.1.** Budowla drogowa - obiekt budowlany, nie będący budynkiem, stan. całość techniczno-użytkową (droga).

**1.5.2.** Chodnik - wyznaczony pas terenu przy jezdni lub odsunięty od jezdni, przeznaczony do ruchu pieszych.

**1.5.3.** Droga - wydzielony pas terenu przeznaczony do ruchu lub postoju pojazdów oraz ruchu pieszych wraz z wszelkimi urządzeniami technicznymi związanymi z prowadzeniem i zabezpieczeniem ruchu.

**1.5.4.** Droga tymczasowa (montażowa) - droga specjalnie przygotowana, przeznaczona do ruchu pojazdów obsługujących zadanie budowlane na czas jego wykonania, przewidziana do usunięcia po jego zakończeniu.

**1.5.5.** Dziennik budowy – zeszyt z ponumerowanymi stronami, opatrzony pieczęcią organu wydającego, wydany zgodnie z obowiązującymi przepisami, stanowiący urzędowy dokument przebiegu robót budowlanych, służący do notowania zdarzeń i okoliczności zachodzących w toku wykonywania robót, rejestrowania dokonywanych odbiorów robót, przekazywania poleceń i innej korespondencji technicznej pomiędzy Inspektorem nadzoru budowlanego, Wykonawcą i projektantem.

**1.5.6.** Inspektor nadzoru – osoba wymieniona w danych kontraktowych (wyznaczona przez Zamawiającego, o której wyznaczeniu poinformowany jest Wykonawca), odpowiedzialna za nadzorowanie robót.

**1.5.7.** Jezdnia - część korony drogi przeznaczona do ruchu pojazdów.

**1.5.8.** Kierownik budowy - osoba wyznaczona przez Wykonawcę, upoważniona do kierowania robotami i do występowania w jego imieniu w sprawach realizacji kontraktu.

**1.5.9.** Korona drogi - jezdnia (jezdnie) z poboczami lub chodnikami, zatokami, pasami awaryjnego postoju i pasami dzielącymi jezdnie.

**1.5.10.** Konstrukcja nawierzchni - układ warstw nawierzchni wraz ze sposobem ich połączenia.

**1.5.11.** Konstrukcja nośna (przęsło lub przęsła obiektu mostowego) - część obiektu oparta na podporach mostowych, tworząca ustrój niosący dla przeniesienia ruchu pojazdów lub pieszych.

**1.5.12.** Korpus drogowy - nasyp lub ta część wykopu, która jest ograniczona koroną drogi i skarpami rowów.

**1.5.13.** Koryto - element uformowany w korpusie drogowym w celu ułożenia w nim konstrukcji nawierzchni.

**1.5.14.** Książka obmiarów - akceptowany przez Inspektora nadzoru budowlanego zeszyt z ponumerowanymi stronami, służący do wpisywania przez Wykonawcę obmiaru dokonywanych robót w formie wyliczeń, szkiców i ew. dodatkowych załączników. Wpisy w książce obmiarów podlegają potwierdzeniu przez Inspektora nadzoru budowlanego.

**1.5.15.** Laboratorium - drogowe lub inne laboratorium badawcze, zaakceptowane przez Zamawiającego, niezbędne do przeprowadzenia wszelkich badań i prób związanych z oceną jakości materiałów oraz robót.

**1.5.16.** Materiały - wszelkie tworzywa niezbędne do wykonania robót, zgodne z dokumentacją projektową specyfikacjami technicznymi, zaakceptowane przez Inspektora nadzoru budowlanego/ Kierownika projektu.

**1.5.17.** Nawierzchnia - warstwa lub zespół warstw służących do przejmowania i rozkładania obciążeń od ruchu na podłoże gruntowe i zapewniających dogodne warunki dla ruchu.

a) Warstwa ścieralna - górna warstwa nawierzchni poddana bezpośrednio oddziaływaniu ruchu i czynników atmosferycznych.

b) Warstwa wiążąca - warstwa znajdująca się między warstwą ścieralną a podbudową, zapewniająca lepsze rozłożenie naprężeń w nawierzchni i przekazywanie ich na podbudowę.

c) Warstwa wyrównawcza - warstwa służąca do wyrównania nierówności podbudowy lub profilu istniejącej nawierzchni.

d) Podbudowa - dolna część nawierzchni służąca do przenoszenia obciążeń od ruchu na podłoże. Podbudowa może składać się z podbudowy zasadniczej i podbudowy pomocniczej.

e) Podbudowa zasadnicza - górna część podbudowy spełniająca funkcje nośne w konstrukcji nawierzchni. Może ona składać się z jednej lub dwóch warstw.

f) Podbudowa pomocnicza - dolna część podbudowy spełniająca, obok funkcji nośnych, funkcje zabezpieczenia nawierzchni przed działaniem wody, mrozu i przenikaniem cząstek podłoża. Może zawierać warstwę mrozoochronną, odsączającą lub odcinającą.

g) Warstwa mrozoochronna - warstwa, której głównym zadaniem jest ochrona nawierzchni przed skutkami działania mrozu.

h) Warstwa odcinająca - warstwa stosowana w celu uniemożliwienia przenikania cząstek drobnego gruntu do warstwy nawierzchni leżącej powyżej.

i) Warstwa odsączająca - warstwa służąca do odprowadzenia wody przedostającej się do nawierzchni.

**1.5.18.** Niweleta - wysokościowe i geometryczne rozwinięcie na płaszczyźnie pionowego przekroju w osi drogi lub obiektu mostowego.

**1.5.19.** Objazd tymczasowy - droga specjalnie przygotowana i odpowiednio utrzymana do przeprowadzenia ruchu publicznego na okres budowy.

**1.5.20.** Odpowiednia (bliska) zgodność - zgodność wykonywanych robót z dopuszczonymi tolerancjami, a jeśli przedział tolerancji nie został określony - z przeciętnymi tolerancjami, przyjmowanymi zwyczajowo dla danego rodzaju robót budowlanych.

**1.5.21.** Pas drogowy - wydzielony liniami granicznymi pas terenu przeznaczony do umieszczania w nim drogi i związanych z nią urządzeń oraz drzew i krzewów. Pas drogowy może również obejmować teren przewidziany do rozbudowy drogi i budowy urządzeń chroniących ludzi i środowisko przed uciążliwościami powodowanymi przez ruch na drodze.

**1.5.22.** Pobocze - część korony drogi przeznaczona do chwilowego postoju pojazdów, umieszczenia urządzeń organizacji i bezpieczeństwa ruchu oraz do ruchu pieszych, służąca jednocześnie do bocznego oparcia konstrukcji nawierzchni.

**1.5.23.** Podłoże nawierzchni - grunt rodzimy lub nasypowy, leżący pod nawierzchnią do głębokości przemarzania.

**1.5.24.** Podłoże ulepszone nawierzchni - górna warstwa podłoża, leżąca bezpośrednio pod nawierzchnią, ulepszona w celu umożliwienia przejścia ruchu budowlanego i właściwego wykonania nawierzchni.

**1.5.25.** Polecenie Inspektora - wszelkie polecenia przekazane Wykonawcy przez Inspektora nadzoru budowlanego projektu, w formie pisemnej, dotyczące sposobu realizacji robót lub innych spraw związanych z prowadzeniem budowy.

**1.5.26.** Projektant - uprawniona osoba prawna lub fizyczna będąca autorem dokumentacji projektowej.

## **1.6. Ogólne wymagania dotyczące prowadzenia robót**

### **1.6.1. Ogólne zasady wykonania robót**

Wykonawca jest odpowiedzialny za prowadzenie robót zgodnie z umową i ściśle przestrzeganie harmonogramu robót oraz za jakość zastosowanych materiałów i wykonywanych robót, za ich zgodność z projektem wykonawczym, wymaganiami specyfikacji technicznych i programu zapewnienia jakości, projektu organizacji robót oraz poleceniami inspektora nadzoru.

**Wykonawca ponosi odpowiedzialność za dokładne wytyczenie w planie i wyznaczenie wysokości wszystkich elementów robót zgodnie z wymiarami i rzędnymi określonymi w dokumentacji projektowej lub przekazanymi na piśmie przez inspektora nadzoru.**

Następstwa jakiegokolwiek błędu spowodowanego przez wykonawcę w wytyczeniu i wyznaczeniu robót, jeśli wymagać tego będzie zarządzającego realizacją umowy, zostaną poprawione przez wykonawcę na własny koszt. Sprawdzenie wytyczenia robót lub wyznaczenia wysokości przez zarządzającego realizacją umowy nie zwalnia wykonawcy od odpowiedzialności za ich dokładność.

Wykonawca zatrudni uprawnionego geodetę w odpowiednim wymiarze godzin pracy, który w razie potrzeby będzie służył pomocą Inspektorowi nadzoru przy sprawdzaniu lokalizacji i rzędnych wyznaczonych przez wykonawcę.

Stabilizacja sieci punktów odwzorowania założonej przez geodetę będzie zabezpieczona przez wykonawcę, zaś w przypadku uszkodzenia lub usunięcia punktów przez personel wykonawcy, zostaną one założone ponownie na jego koszt, również w przypadkach gdy roboty budowlane wymagają ich usunięcia. Wykonawca w odpowiednim czasie powiadomi o potrzebie ich usunięcia i będzie zobowiązany do przeniesienia tych punktów.

Odprowadzenie wody z terenu budowy i odwodnienie wykopów należy do obowiązków wykonawcy i uważa się, że ich koszty zostały uwzględnione w kosztach jednostkowych pozostałych robót.

Decyzje Inspektora nadzoru dotyczące akceptacji lub odrzucenia materiałów i elementów robót będą oparte na wymaganiach sformułowanych w umowie, projekcie wykonawczym i szczegółowych specyfikacjach technicznych, a także w normach i wytycznych wykonania i odbioru robót. Przy podejmowaniu decyzji Inspektor nadzoru uwzględni wyniki badań materiałów i jakości robót, dopuszczalne niedokładności normalnie występujące przy produkcji i przy badaniach materiałów, doświadczenia z przeszłości, wyniki badań naukowych oraz inne czynniki wpływające na rozważaną kwestię.

Polecenia Inspektora nadzoru będą wykonywane nie później niż w czasie przez niego wyznaczonym, po ich otrzymaniu przez wykonawcę, pod groźbą wstrzymania robót. Skutki finansowe z tego tytułu poniesie wykonawca.

### **1.6.2. Koordynacja z władzami odpowiedzialnymi za urządzenia podziemne i napowietrzne**

Wykonawca odpowiada za ochronę instalacji na powierzchni ziemi i za urządzenia podziemne, takie jak rurociągi, kable itp. oraz uzyska od odpowiednich władz będących właścicielami (lub administratorami) tych urządzeń potwierdzenie informacji dostarczonych mu przez Zamawiającego w ramach planu ich lokalizacji. Wykonawca zapewni właściwe oznaczenie i zabezpieczenie przed uszkodzeniem tych instalacji i urządzeń w czasie trwania budowy.

Przed przystąpieniem do robót, które mogą kolidować z urządzeniami podziemnymi i napowietrznymi należy powiadomić o tym odpowiednie instytucje (służby).

Przed przystąpieniem do przebudowy urządzeń obcych należy poinformować o tym ich właścicieli (lub zarządzających). Warunkiem rozpoczęcia robót jest uzgodnienie z zarządzającym czasu przeprowadzonych robót i uzyskanie zgody na ich rozpoczęcie. Roboty związane z usunięciem kolizji (przebudową urządzeń obcych) należy prowadzić w taki sposób, aby spowodować jak najmniejsze przerwy w ich eksploatacji i utrudnienia dla ich użytkowników.

### 1.6.3. Stosowanie się do prawa i innych przepisów

Wykonawca zobowiązany jest znać wszystkie zarządzenia wydane przez władze centralne i miejscowe oraz inne przepisy, regulaminy i wytyczne, które są w jakikolwiek sposób związane z wykonywanymi robotami i będzie w pełni odpowiedzialny za przestrzeganie tych postanowień podczas prowadzenia robót.

Wykonawca będzie przestrzegać praw patentowych i będzie w pełni odpowiedzialny za wypełnienie wszelkich wymagań prawnych odnośnie znaków firmowych, nazw lub innych chronionych praw w odniesieniu do sprzętu materiałów lub urządzeń użytych lub związanych z wykonywaniem robót i w sposób ciągły będzie informować Inspektora nadzoru budowlanego o swoich działaniach, przedstawiając kopie zezwoleń i inne odnośne dokumenty. Wszelkie straty, koszty postępowania, obciążenia i wydatki wynikłe z lub związane z naruszeniem jakichkolwiek praw patentowych pokryje Wykonawca, z wyjątkiem przypadków, kiedy takie naruszenie wyniknie z wykonania projektu lub specyfikacji dostarczonej przez Zamawiającego.

### 1.6.4. Równoważność norm i zbiorów przepisów prawnych

Gdziekolwiek w dokumentach kontraktowych powołane są konkretne normy i przepisy, które spełniać mają materiały, sprzęt i inne towary oraz wykonane i zbadane roboty będą obowiązywać postanowienia najnowszego wydania lub poprawionego wydania powołanych norm i przepisów o ile w warunkach kontraktu nie postanowiono inaczej. W przypadku, gdy powołane normy i przepisy są państwowe lub odnoszą się do konkretnego kraju lub regionu, mogą być również stosowane inne odpowiednie normy lub przepisy, pod warunkiem ich sprawdzenia i pisemnego zatwierdzenia przez Inspektora nadzoru. Różnice pomiędzy powołanymi normami a ich proponowanymi zamiennikami muszą być dokładnie opisane przez Wykonawcę i przedłożone Inspektorowi do zatwierdzenia.

## 1.7. Teren budowy

### 1.7.1. Przekazanie terenu budowy

Zamawiający protokolarnie przekazuje wykonawcy teren budowy w czasie i na warunkach określonych w ogólnych warunkach umowy.

Zaplecze budowy należy usytuować na terenie działek objętych inwestycją. Szczegółową organizację robót i zaplecze opracuje i wskaże wykonawca.

### 1.7.2. Ochrona i utrzymanie terenu budowy

Wykonawca będzie odpowiedzialny za ochronę placu budowy oraz wszystkich materiałów i elementów wyposażenia użytych do realizacji robót od chwili rozpoczęcia do ostatecznego odbioru robót. Przez cały ten okres urządzenia lub ich elementy będą utrzymane w sposób satysfakcjonujący zarządzającego realizacją umowy. Może on wstrzymać realizację robót jeśli w jakimkolwiek czasie wykonawca zaniedbuje swoje obowiązki konserwacyjne.

W trakcie realizacji robót wykonawca dostarczy, zainstaluje i utrzyma wszystkie niezbędne, tymczasowe zabezpieczenia ruchu i urządzenia takie żeby zapewnić bezpieczeństwo całego ruchu kołowego i pieszego. Wszystkie znaki drogowe, bariery i inne urządzenia zabezpieczające muszą być zaakceptowane przez Inspektora nadzoru. Wykonawca będzie także odpowiedzialny do czasu zakończenia robót za utrzymanie wszystkich reperów i innych znaków geodezyjnych istniejących na terenie budowy i w razie ich uszkodzenia lub zniszczenia do odbudowy na własny koszt.

Przed rozpoczęciem robót wykonawca poda ten fakt do wiadomości zainteresowanych użytkowników terenu w sposób ustalony z zarządzającym realizacją umowy. Wykonawca umieści, w miejscach i ilościach określonych przez zarządzającego, tablice podające informacje o zawartej umowie zgodnie z rozporządzeniem z 15 grudnia 1995 wydanym przez Ministra Gospodarki Przestrzennej i Budownictwa.

### 1.7.3. Ochrona i zabezpieczenie chodników i jezdni

W miejscach przylegających do dróg otwartych dla ruchu Wykonawca ogrodzi lub wyraźnie oznakuje teren budowy w sposób uzgodniony z Inspektorem nadzoru.

W trakcie realizacji robót wykonawca dostarczy, zainstaluje i utrzyma wszystkie niezbędne, tymczasowe zabezpieczenia ruchu i urządzenia takie żeby zapewnić bezpieczeństwo całego ruchu kołowego i pieszego. Wszystkie znaki drogowe, bariery i inne urządzenia zabezpieczające muszą być zaakceptowane przez Inspektora nadzoru. Wykonawca będzie także odpowiedzialny do czasu zakończenia robót za utrzymanie wszystkich reperów i innych znaków geodezyjnych istniejących na terenie budowy i w razie ich uszkodzenia lub zniszczenia do odbudowy na własny koszt.

Wjazdy i wyjazdy z terenu budowy przeznaczone dla pojazdów i maszyn pracujących przy realizacji robót Wykonawca odpowiednio oznakuje w sposób uzgodniony z Inspektorem nadzoru.



#### 1.7.4. Ochrona własności i urządzeń

Wykonawca jest odpowiedzialny za ochronę istniejących instalacji naziemnych i podziemnych urządzeń znajdujących się w obrębie placu budowy, takich jak rurociągi i kable etc. Przed rozpoczęciem robót wykonawca potwierdzi u odpowiednich władz, które są właścicielami instalacji i urządzeń, informacje podane na planie zagospodarowania terenu dostarczonego przez zamawiającego. Wykonawca spowoduje żeby te instalacje i urządzenia zostały właściwie oznaczone i zabezpieczone przed uszkodzeniem w trakcie realizacji robót.

W przypadku gdy wystąpi konieczność przeniesienia instalacji i urządzeń podziemnych w granicach placu budowy, Wykonawca ma obowiązek poinformować zarządzającego realizacją umowy o zamiarze rozpoczęcia takiej pracy.

Wykonawca natychmiast informuje zarządzającego realizacją umowy o każdym przypadkowym uszkodzeniu tych urządzeń lub instalacji i będzie współpracował przy naprawie udzielając wszelkiej możliwej pomocy, która może być potrzebna dla jej przeprowadzenia.

Wykonawca będzie odpowiedzialny za jakiegokolwiek szkody, spowodowane przez jego działania, w instalacjach naziemnych i podziemnych pokazanych na planie zagospodarowania terenu dostarczonego przez zamawiającego.

#### 1.7.5. Ochrona środowiska w trakcie realizacji robót

W trakcie realizacji robót wykonawca jest zobowiązany znać i stosować się do przepisów zawartych we wszystkich regulacjach prawnych w zakresie ochrony środowiska. W okresie realizacji, do czasu zakończenia robót, wykonawca będzie podejmował wszystkie sensowne kroki żeby stosować się do wszystkich przepisów i normatywów w zakresie ochrony środowiska na placu budowy i poza jego terenem, unikać działań szkodliwych dla innych jednostek występujących na tym terenie w zakresie zanieczyszczeń, hałasu lub innych czynników powodowanych jego działalnością. Wykonawca jest zobowiązany do zapoznania z Polityką Systemu Zarządzania Zamawiającego oraz Wykazem Znaczących Aspektów Środowiskowych i do uwzględnienia tych zapisów przy realizacji przedmiotu umowy. W przypadku gdy konsekwencją realizacji przedmiotu umowy będzie powstanie odpadów, Wykonawca postępować będzie zgodnie z postanowieniami ustawy z dnia 27 kwietnia 2001r. o odpadach.

#### 1.7.6. Ochrona przeciwpożarowa

Wykonawca będzie przestrzegać przepisy ochrony przeciwpożarowej.

Wykonawca będzie utrzymywać sprawny sprzęt przeciwpożarowy, wymagany na podstawie odpowiednich przepisów, na terenie baz produkcyjnych, w pomieszczeniach biurowych, mieszkalnych i magazynach oraz w maszynach i pojazdach.

Materiały łatwopalne będą składowane w sposób zgodny z odpowiednimi przepisami i zabezpieczone przed dostępem osób trzecich.

Wykonawca będzie odpowiedzialny za wszelkie straty spowodowane pożarem wywołanym jako rezultat realizacji robót albo przez personel Wykonawcy.

#### 1.7.7. Zapewnienie bezpieczeństwa i ochrony zdrowia

Wykonawca dostarczy na budowę i będzie utrzymywał wyposażenie konieczne dla zapewnienia bezpieczeństwa. Zapewni wyposażenia w urządzenia socjalne, oraz odpowiednie wyposażenie i odzież wymaganą dla ochrony życia i zdrowia personelu zatrudnionego na placu budowy. Uważa się, że koszty zachowania zgodności z wspomnianymi powyżej przepisami bezpieczeństwa i ochrony zdrowia są wliczone w cenę umowną.

Wykonawca będzie stosował się do wszystkich przepisów prawnych obowiązujących w zakresie bezpieczeństwa przeciwpożarowego. Będzie stale utrzymywał wyposażenie przeciwpożarowe w stanie gotowości, zgodnie z zaleceniami przepisów bezpieczeństwa przeciwpożarowego, na placu budowy, we wszystkich urządzeniach maszynach i pojazdach oraz pomieszczeniach magazynowych. Materiały łatwopalne będą przechowywane zgodnie z przepisami przeciwpożarowymi, w bezpiecznej odległości od budynków i składowisk, w miejscach niedostępnych dla osób trzecich. Wykonawca będzie odpowiedzialny za wszelkie straty powstałe w wyniku pożaru, który mógłby powstać w okresie realizacji robót lub został spowodowany przez któregokolwiek z jego pracowników.

Użycie materiałów, które wpływają na trwałe zmiany środowiska, ani materiałów emitujących promieniowanie w ilościach wyższych niż zalecane w projekcie nie będzie akceptowane. Jakikolwiek materiały z odzysku lub pochodzące z recyklingu i mające być użyte do robót muszą być poświadczane przez odpowiednie urzędy i władze jako bezpieczne dla środowiska. Materiały, które są niebezpieczne tylko w czasie budowy (a po zakończeniu budowy ich charakter niebezpieczny zanika, np. materiały pyłące) mogą być dozwolone, pod warunkiem, że będą spełnione wymagania techniczne dotyczące ich wbudowania. Przed użyciem takich materiałów Zamawiający musi uzyskać aprobatę od odpowiednich władz administracji państwowej, jeśli wymagają tego odpowiednie przepisy.

### 1.7.8. Zaplecze dla potrzeb wykonawcy

Wykonawca w ramach prac przygotowawczych do realizacji robót jest zobowiązany opracować i przedstawić do akceptacji projekt zaplecza robót.

Wykonawca przygotowuje – oczyści teren pod zaplecze, zainstaluje wszystkie niezbędne urządzenia i instalacje, wykona pomieszczenia biurowe oraz place manewrowe i składowe oraz inne pomieszczenia potrzebne Wykonawcy przy realizacji robót. Należy wykonać wszystkie niezbędne drogi dojazdowe i wewnętrzne, potrzebne Wykonawcy. Po zakończeniu robót należy usunąć wszystkie urządzenia, instalacje, biura, drogi dojazdowe i wewnętrzne oraz place i następnie oczyścić teren i doprowadzić teren do stanu pierwotnego.

## 1.8. Projekt organizacji robót wraz z towarzyszącymi dokumentami

### 1.8.1. Przygotowanie dokumentów wchodzących w skład projektu organizacji robót

Zgodnie z umową, w ramach prac przygotowawczych, przed przystąpieniem do wykonania zasadniczych robót, wykonawca jest zobowiązany do opracowania i przekazania Inspektorowi nadzoru do akceptacji następujących dokumentów:

- 1) projekt organizacji robót,
- 2) plan bezpieczeństwa i ochrony zdrowia,
- 3) szczegółowy harmonogram robót i finansowania,
- 4) program zapewnienia jakości.

### 1.8.2. Projekt organizacji robót

Opracowany przez wykonawcę projekt organizacji robót musi być dostosowany do charakteru i zakresu przewidywanych do wykonania robót. Ma on zapewnić zaplanowany sposób realizacji robót, w oparciu o zasoby techniczne, ludzkie i organizacyjne, które zapewnią realizację robót zgodnie z dokumentacją projektową, specyfikacjami technicznymi i instrukcjami Inspektora nadzoru oraz harmonogramem robót. Powinien zawierać:

- organizację wykonania robót, w tym terminy i sposób prowadzenia robót
- projekt zagospodarowania zaplecza wykonawcy
- organizację ruchu na budowie wraz z oznakowaniem dróg
- wykaz zespołów roboczych, ich kwalifikacje i przygotowanie praktyczne
- wykaz osób odpowiedzialnych za jakość i terminowość wykonania poszczególnych elementów robót.

Szczegółowy projekt organizacji robót przygotowuje wykonawca.

### 1.8.3. Program zapewnienia bezpieczeństwa i ochrony zdrowia

W trakcie realizacji robót wykonawca będzie stosował się do wszystkich obowiązujących przepisów i wymagań w zakresie bezpieczeństwa i ochrony zdrowia. W tym celu, w ramach prac przygotowawczych do realizacji robót, zgodnie z wymogami ustawy – Prawo budowlane jest zobowiązany opracować i przedstawić do akceptacji zarządzającemu realizacją umowy, program zapewnienia bezpieczeństwa i ochrony zdrowia. Na jego podstawie musi zapewnić, żeby personel nie pracował w warunkach, które są niebezpieczne, szkodliwe dla zdrowia i nie spełniają odpowiednich wymagań sanitarnych.

### 1.8.4. Program zapewnienia jakości.

Wykonawca jest w pełni odpowiedzialny za jakość robót. W tym celu przygotowuje program zapewnienia jakości i uzyska jego zatwierdzenie przez zarządzającego realizacją umowy. Program zapewnienia jakości będzie zawierał:

a) część ogólną opisującą:

- system (sposób i procedurę) proponowanej kontroli i sterowania jakością wykonywanych robót,
- wyposażenie w sprzęt i urządzenia do pomiarów i kontroli (opis laboratorium własnego lub wytypowanego do wykonania badań zleconych przez wykonawcę),
- sposób oraz formę gromadzenia wyników badań laboratoryjnych, zapis pomiarów,
- ustawienia mechanizmów sterujących, a także wyciąganych wniosków i zastosowanych korekt w procesie technologicznym, proponowany sposób i formę przekazywania tych informacji zarządzającemu realizacją umowy;

b) część szczegółową opisującą dla każdego asortymentu robót:

- wykaz maszyn i urządzeń stosowanych na budowie z ich parametrami technicznymi oraz wyposażeniem w mechanizmy do sterowania i urządzenia do magazynowania i załadunku materiałów.
- sposób zabezpieczenia i ochrony materiałów i urządzeń przed utratą ich właściwości w czasie transportu i przechowywania na budowie



- sposób i procedurę pomiarów i badań (rodzaj i częstotliwość badań, pobieranie próbek legalizacja i sprawdzanie urządzeń, itp.) prowadzonych podczas dostaw materiałów,
- wytwarzanie mieszanek i wykonywanie poszczególnych elementów robót,
- sposób postępowania z materiałami i robotami nie odpowiadającymi wymaganiom umowy.

## 1.9. Dokumenty budowy

### 1.9.1. Dziennik budowy

Dziennik budowy jest obowiązującym dokumentem budowy prowadzonym przez kierownictwo budowy na bieżąco, zarówno dla potrzeb zamawiającego jak i wykonawcy w okresie od chwili formalnego przekazania wykonawcy placu budowy aż do zakończenia robót. Wykonawca jest odpowiedzialny za prowadzenie dziennika budowy zgodnie z obowiązującymi przepisami (Rozporządzenie Ministra Infrastruktury z dn. 19.11.01). Zapisy do dziennika budowy będą czynione na bieżąco i powinny odzwierciedlać postęp robót, stan bezpieczeństwa ludzi i budynków oraz stan techniczny i wszystkie kwestie związane z zarządzaniem budową.

Każdy zapis do dziennika budowy powinien zawierać jego datę, nazwisko i stanowisko oraz podpis osoby, która go dokonuje. Wszystkie zapisy powinny być czytelne i dokonywane w porządku chronologicznym jeden po drugim, nie pozostawiając pustych między nimi, w sposób uniemożliwiający wprowadzanie późniejszych dopisków.

Wszystkie protokoły i inne dokumenty załączane do dziennika budowy powinny być przejrzysto numerowane, oznaczane i datowane przez zarówno wykonawcę jak i zarządzającego realizacją umowy.

W szczególności w dzienniku budowy powinny być zapisywane następujące informacje:

- data przejęcia przez wykonawcę placu budowy;
- dzień dostarczenia dokumentacji projektowej przez zamawiającego;
- zatwierdzenie przez zarządzającego realizacją umowy dokumentów wymaganych w p.2.3.1, przygotowanych przez wykonawcę,
- daty rozpoczęcia i zakończenia realizacji poszczególnych elementów robót;
- postęp robót, problemy i przeszkody napotkane podczas realizacji robót;
- daty, przyczyny i okresy trwania wszystkich opóźnień lub przerw w robotach
- komentarze i instrukcje zarządzającego realizacją umowy;
- daty, okresy trwania i uzasadnienie jakiegokolwiek zawieszenia realizacji robót z polecenia zarządzającego realizacją umowy
- daty zgłoszenia robót do częściowych i końcowych odbiorów oraz przyjęcia, odrzucenia lub wykonania robót zamiennych;
- wyjaśnienia, komentarze i sugestie wykonawcy;
- warunki pogodowe i temperatura otoczenia w okresie realizacji robót mające wpływ na czasowe ich ograniczenia lub spełnienia szczególnych wymagań wynikających z warunków klimatycznych;
- dane na temat prac geodezyjnych wykonanych przed i w trakcie realizacji robót,
- szczególnie w odniesieniu do wytyczania obiektów w terenie ;
- dane na temat sposobu zapewnienia bezpieczeństwa i ochrony zdrowia na budowie;
- dane na temat jakości materiałów, poboru próbek i wyników badań z określeniem przez kogo zostały przeprowadzone i pobrane;
- wyniki poszczególnych badań z określeniem przez kogo zostały przeprowadzone;
- inne istotne informacje o postępie robót.

Wszystkie wyjaśnienia, komentarze lub propozycje wpisane do dziennika budowy przez wykonawcę powinny być na bieżąco przedstawiane do wiadomości i akceptacji zarządzającemu realizacją umowy. Wszystkie decyzje zarządzającego realizacją umowy, wpisane do dziennika budowy, muszą być podpisane przez przedstawiciela wykonawcy, który je akceptuje lub się do nich odnosi.

Inspektor nadzoru jest także zobowiązany przedstawić swoje stanowisko na temat każdego zapisu dokonanego w dzienniku budowy przez przedstawiciela nadzoru autorskiego.

### 1.9.2. Książka obmiaru robót

Książka obmiaru robót jest dokumentem, w którym rejestruje się ilościowy postęp każdego elementu realizowanych robót. Szczegółowe obmiary wykonanych robót robione są na bieżąco i zapisywane do książki obmiaru robót, wykorzystując opis pozycji i jednostki użyte w wycenionym przez wykonawcę i wyceniony przedmiar robót, stanowiący załącznik do umowy.

### 1.9.3. Inne istotne dokumenty budowy

Oprócz dokumentów wyszczególnionych w punktach 1.4.1 i 1.4.2, dokumenty budowy zawierają też:

- Pozwolenie na budowę ;
- Protokoły przekazania placu budowy wykonawcy ;

- Umowy cywilno-prawne ze osobami trzecimi i inne umowy i porozumienia cywilno-prawne;
- Instrukcje zarządzającego realizacją umowy oraz sprawozdania ze spotkań i narad na budowie;
- Protokoły odbioru robót,
- Opinie ekspertów i konsultantów,
- Korespondencja dotycząca budowy.

#### 1.9.4. Przechowywanie dokumentów budowy

Wszystkie dokumenty budowy będą przechowywane na placu budowy we właściwie zabezpieczonym miejscu. Wszystkie dokumenty zagubione będą natychmiast odtworzone zgodnie ze stosownymi wymaganiami prawa. Wszystkie dokumenty budowy będą stale dostępne do wglądu zarządzającego realizacją umowy zarządzającego realizacją umowy oraz upoważnionych przedstawicieli zamawiającego w dowolnym czasie i na każde żądanie.

### 1.10. Dokumenty przygotowywane przez Wykonawcę w trakcie trwania budowy

#### 1.10.1. Informacje ogólne

W trakcie trwania budowy i przed zakończeniem robót wykonawca jest zobowiązany do dostarczania na polecenie Inspektora nadzoru następujących dokumentów:

- Rysunki robocze
- Aktualizacja harmonogramu robót i finansowania
- Dokumentacja powykonawcza

Przedkładane dane winny być na tyle szczegółowe, aby można było ustalić ich zgodność z dokumentami wchodzącymi w skład umowy. Sprawdzenie, przyjęcie i zatwierdzenie harmonogramów, rysunków roboczych, wykazów materiałów oraz procedur złożonych lub wnioskowanych przez wykonawcę nie będą miały wpływu na kwotę kontraktu i wszelkie wynikające stąd koszty ponoszone będą wyłącznie przez wykonawcę.

#### 1.10.2. Rysunki robocze

Elementy, urządzenia i materiały, dla których Inspektor nadzoru wyda polecenie przedłożenia wykazów, rysunków lub opisów nie będą wykonywane, używane ani instalowane dopóki nie otrzyma on niezbędnych dokumentów oraz odpowiednio oznaczonych ostatecznych rysunków roboczych. Inspektor nadzoru sprawdza rysunki jedynie w zakresie ogólnych warunków projektowania i w żadnym wypadku nie zwalnia to Wykonawcy z odpowiedzialności za omyłki lub braki w nich zawarte.

Inspektor nadzoru zajmie się przedłożonymi materiałami możliwie jak najszybciej, zatwierdzi i przekaże je wykonawcy w terminie przewidzianym w umowie. Zwłoka wynikająca z ewentualnej konieczności ponownego składania dokumentów nie powoduje przedłużenia terminów określonych w umowie.

Wykonawca przedkłada Inspektorowi nadzoru do sprawdzenia po cztery (4) egzemplarze wszystkich dokumentów w formacie A4 lub A3. W przypadku większych rysunków, które nie mogą być łatwo reprodukowane przy użyciu standardowej kserokopiarki, wykonawca złoży trzy (3) kopie dokumentu lub dostarczy jego zapis w formie elektronicznej. Rysunki robocze będą przedkładane Inspektorowi nadzoru w uzgodnionym terminie tak, by zapewnić mu czas niezbędny na ich przeanalizowanie.

Dostarczanie rysunków roboczych elementów i urządzeń współzależnych ze sobą, należy koordynować w taki sposób, aby Inspektor nadzoru otrzymał wszystkie rysunki na czas tak, żeby mógł poza przeanalizowaniem poszczególnych elementów, dokonać przeglądu ich wzajemnych powiązań.

Rysunki robocze powinny być dokładne, wyraźne i kompletne. Powinny zawierać wszelkie niezbędne informacje, w tym dokładne oznaczenie elementów w odniesieniu do projektu wykonawczego i szczegółowych specyfikacji technicznych. Składanym dokumentom każdorazowo powinno towarzyszyć pismo przewodnie, zawierające następujące informacje:

- Nazwa inwestycji:
- Nr umowy:
- Ilość egzemplarzy każdego składanego dokumentu
- Tytuł dokumentu
- Numer dokumentu lub rysunku
- Określenie jakiego dokumentu lub rysunku rewizja dotyczy

Numer rozdziału i pozycji w specyfikacji, w którym omówione jest dane urządzenie, materiał lub element

Data przekazania

O ile Inspektor nadzoru nie postanowi inaczej, rysunki robocze składane będą przez wykonawcę, który potwierdzi swoim podpisem i stemplem umieszczonym na rysunku roboczym, lub w inny uzgodniony sposób, że sprawdził on (wykonawca) je i zatwierdził oraz, że roboty w nich przedstawione są zgodne z warunkami umowy i zostały sprawdzone pod względem wymiarów i powiązań z wszelkimi innymi elementami. Inspektor nadzoru, w uzasadnionych przypadkach, może wymagać akceptacji składanych dokumentów przez nadzór autorski.

### 1.10.3. Aktualizacja harmonogramu robót i finansowania

Możliwości przerobowe wykonawcy w dziedzinie robót budowlanych i montażowych, kolejność robót oraz sposoby realizacji winny zapewnić wykonanie robót w terminie określonym w umowie i zgodnie z wymaganiami zawartymi w p. 2.3.3. Wykonawca we wstępnej fazie robót przedstawia do zatwierdzenia szczegółowy harmonogram robót i finansowania, zgodnie z wymaganiami umowy. Harmonogram ten w miarę postępu robót może być aktualizowany przez wykonawcę i zaczyna obowiązywać po zatwierdzeniu przez Inspektora nadzoru.

### 1.10.4. Dokumentacja powykonawcza

Wykonawca odpowiedzialny będzie za prowadzenie na bieżąco ewidencji wszelkich zmian w rodzaju materiałów, urządzeń, lokalizacji i wielkości robót. Zmiany te należy rejestrować na komplecie rysunków, wyłącznie na to przeznaczonych. Wykonawca winien przedkładać Inspektorowi nadzoru umowy aktualizowane na bieżąco rysunki powykonawcze, co najmniej raz w miesiącu, w celu dokonania ich przeglądu i sprawdzenia. Po zakończeniu robót kompletny zestaw rysunków zostanie przekazany zarządzającemu realizacją umowy.

### 1.10.5. Instrukcja eksploatacji i konserwacji urządzeń

Wykonawca dostarczy, przed zakończeniem robót, po sześć egzemplarzy kompletnych instrukcji w zakresie eksploatacji i konserwacji dla każdego urządzenia oraz systemu mechanicznego, elektrycznego lub elektronicznego. O wymogu tym zostaną poinformowani ich producenci i/lub dostawcy zaś wynikające stąd koszty zostaną uwzględnione w koszcie dostarczenia urządzenia lub systemu.

Instrukcje te winny być dostarczone przed uruchomieniem płatności dla wykonawcy za wykonane roboty przekraczające poziom 75% zaawansowania. Wszelkie braki stwierdzone przez zarządzającego realizacją umowy w dostarczonych instrukcjach zostaną uzupełnione przez wykonawcę w ciągu 30 dni kalendarzowych następujących po zawiadomieniu przez zarządzającego realizacją umowy o stwierdzonych brakach.

Każda instrukcja powinna zawierać m.in. następujące informacje:

1. Strona tytułowa zawierająca: tytuł instrukcji, nazwę inwestycji, datę wykonania urządzenia
  2. Spis treści
  3. Informacje katalogowe o producencie: nazwa firmy i kontakt, nr telefonu, pełny adres pocztowy
  4. Gwarancje producenta
  5. Wykresy i ilustracje
  6. Szczegółowy opis funkcji każdego głównego elementu składowego układu
  7. Dane o osiągnięciach i wielkości nominalne
  8. Instrukcje instalacyjne
  9. Procedura rozruchu
  10. Właściwa regulacja
  11. Procedury testowania
  12. Zasady eksploatacji
  13. Instrukcja wyłączenia z eksploatacji
  14. Instrukcja postępowania awaryjnego i usuwania usterek
  15. Środki ostrożności
  16. Instrukcje dotyczące konserwacji i naprawy winny zawierać szczegółowe rysunki montażowe z numerami części, wykazami części, instrukcjami odnośnie zamawiania części zamiennych, wraz z kompletną instrukcją konserwacji zachowawczej niezbędnej do utrzymania dobrego stanu i trwałości urządzeń
  17. Instrukcje odnośnie smarowania, z wykazem punktów, które należy smarować lub naoliwić, zalecanymi rodzajami, klasą i zakresem temperatur smarów i zalecaną częstotliwością smarowania
  18. Wykaz zalecanych części zapasowych wraz z danymi kontaktowymi do najbliższego przedstawiciela producenta
  19. Wykaz ustawień przełączników elektrycznych oraz nastawień przełączników sterujących i alarmowych
  20. Schemat połączeń elektrycznych dostarczonych urządzeń, w tym układów sterujących i oświetleniowych.
- Instrukcje muszą być kompletne i uwzględniać całość urządzenia, układów sterujących, akcesoriów i elementów dodatkowych.

### 1.11. Przedstawiciel Zamawiającego na budowie.

Dla zapewnienia sprawowania kontroli zgodności realizacji robót budowlanych z dokumentacją projektową, specyfikacjami technicznymi, przepisami, zasadami wiedzy technicznej oraz postanowieniami warunków umowy, Zamawiający wyznacza inspektorów nadzoru działających w jego imieniu, w zakresie przekazanych im uprawnień i obowiązków.

Zgodnie z umową, wykonawca jest zobowiązany w ramach ceny umownej udostępnić przedstawicielom zamawiającego korzystanie z pomieszczenia biurowego.

## 2. Materiały i urządzenia

### 2.1. Źródła uzyskiwania materiałów i urządzeń

Wszystkie wbudowywane materiały i urządzenia instalowane w trakcie wykonywania robót muszą być zgodne z wymaganiami określonymi w poszczególnych szczegółowych specyfikacjach technicznych. Przynajmniej na trzy tygodnie przed użyciem każdego materiału przewidzianego do wykonania robót stałych wykonawca przedłoży szczegółową informację o źródle produkcji, zakupu lub pozyskania takich materiałów, atestach, wynikach odpowiednich badań laboratoryjnych i próbek do akceptacji zarządzającego realizacją umowy. To samo dotyczy instalowanych urządzeń.

Akceptacja Inspektora nadzoru udzielona jakiejś partii materiałów z danego źródła nie będzie znaczyć, że wszystkie materiały pochodzące z tego źródła są akceptowane automatycznie. Wykonawca jest zobowiązany do dostarczania atestów i/lub wykonania prób materiałów otrzymanych z zatwierdzonego źródła dla każdej dostawy, żeby udowodnić, że nadal spełniają one wymagania odpowiedniej szczegółowej specyfikacji technicznej.

W przypadku stosowania materiałów lokalnych, pochodzących z jakiegokolwiek miejscowego źródła, włączając te, które zostały wskazane przez zamawiającego, przed rozpoczęciem wykorzystywania tego źródła wykonawca ma obowiązek dostarczenia Inspektorowi nadzoru wszystkich wymaganych dokumentów pozwalających na jego prawidłową eksploatację. Wykonawca będzie ponosił wszystkie koszty pozyskania i dostarczenia na Plac Budowy materiałów lokalnych. Za ich ilość i jakość odpowiada Wykonawca. Stosowanie materiałów pochodzących z lokalnych źródeł wymaga akceptacji Inspektora nadzoru.

### 2.2. Kontrola materiałów i urządzeń

Inspektor nadzoru może okresowo kontrolować dostarczane na budowę materiały i urządzenia, żeby sprawdzić czy są one zgodne z wymaganiami szczegółowych specyfikacji technicznych.

Inspektor nadzoru jest upoważniony do pobierania i badania próbek materiału żeby sprawdzić jego własności. Wyniki tych prób stanowiąc mogą podstawę do aprobaty jakości danej partii materiałów. Inspektor nadzoru jest również upoważniony do przeprowadzania inspekcji w wytwórniach materiałów i urządzeń.

W czasie przeprowadzania badania materiałów i urządzeń przez Inspektora nadzoru, wykonawca ma obowiązek spełniać następujące warunki:

- a) W trakcie badania, zarządzającemu realizacją umowy będzie zapewnione niezbędne wsparcie i pomoc przez wykonawcę i producenta materiałów lub urządzeń;
- b) Zarządzający realizacją umowy będzie miał zapewniony w dowolnym czasie dostęp do tych miejsc, gdzie są wytwarzane materiały i urządzenia przeznaczone dla realizacji robót.

### 2.3. Atesty materiałów i urządzeń.

W przypadku materiałów, dla których w szczegółowych specyfikacjach technicznych wymagane są atesty, każda partia dostarczona na budowę musi posiadać atest określający w sposób jednoznaczny jej cechy. Przed wykonaniem przez wykonawcę badań jakości materiałów, Inspektor nadzoru może dopuścić do użycia materiały posiadające atest producenta stwierdzający pełną zgodność tych materiałów z warunkami podanymi w szczegółowych specyfikacjach technicznych.

Produkty przemysłowe muszą posiadać atesty wydane przez producenta, poparte w razie potrzeby wynikami wykonanych przez niego badań. Kopie wyników tych badań muszą być dostarczone przez wykonawcę Inspektorowi nadzoru.

Materiały posiadające atesty, a urządzenia – ważną legalizację, mogą być badane przez Inspektora nadzoru w dowolnym czasie. W przypadku gdy zostanie stwierdzona niezgodność właściwości przewidzianych do użycia materiałów i urządzeń z wymaganiami zawartymi w szczegółowych specyfikacjach technicznych nie zostaną one przyjęte do wbudowania.

Inspektor nadzoru może dopuścić do użycia tylko te materiały, które posiadają:

- a) ważny certyfikat na znak bezpieczeństwa wykazujący, że zapewniono zgodność z kryteriami technicznymi określonymi na podstawie Polskich Norm, aprobat technicznych, oraz właściwych przepisów i dokumentów technicznych.
- b) deklarację zgodności lub certyfikat zgodności z:
  - Polską Normą
  - lub aprobatą techniczną (w przypadku wyrobów, dla których nie ustanowiono Polskiej Normy, jeżeli nie są objęte certyfikacją określona w pkt 1)
- c) posiadają oznaczenie CE zgodnie z ustawą z dnia 16.04.2004r.Dz.U.nr92 poz.881 z 2004r i które spełniają wymogi STWiORB.

## 2.4. Materiały nie odpowiadające wymaganiom umowy

Materiały uznane przez inspektora nadzoru za niezgodne ze szczegółowymi specyfikacjami technicznymi muszą być niezwłocznie usunięte przez wykonawcę z placu budowy. Jeśli inspektor nadzoru pozwoli wykonawcy wykorzystać te materiały do innych robót niż te, dla których zostały one pierwotnie nabyte, wartość tych materiałów może być odpowiednio skorygowana przez zarządzającego realizacją umowy. Każdy rodzaj robót wykonywanych z użyciem materiałów, które nie zostały sprawdzone lub zaakceptowane przez Inspektora nadzoru, będzie wykonany na własne ryzyko wykonawcy. Musi on zdawać sobie sprawę, że te roboty mogą być odrzucone tj. zakwalifikowane jako wadliwe i niezapłacone.

## 2.5. Przechowywanie i składowanie materiałów i urządzeń

Wykonawca jest zobowiązany zapewnić, żeby materiały i urządzenia tymczasowo składowane na budowie, były zabezpieczone przed uszkodzeniem. Musi utrzymywać ich jakość i własności w takim stanie jaki jest wymagany w chwili wbudowania lub montażu. Muszą one w każdej chwili być dostępne dla przeprowadzenia inspekcji przez zarządzającego realizacją umowy, aż do chwili kiedy zostaną użyte.

Tymczasowe tereny przeznaczone do składowania materiałów i urządzeń będą zlokalizowane w obrębie placu budowy w miejscach uzgodnionych z Inspektorem nadzoru, lub poza placem budowy, w miejscach zapewnionych przez wykonawcę. Zapewni on, że tymczasowo składowane na budowie materiały i urządzenia będą zabezpieczone przed uszkodzeniem.

## 2.6. Stosowanie materiałów zamiennych

Jeśli wykonawca zamierza użyć w jakimś szczególnym przypadku materiały lub urządzenia zamienne, inne niż przewidziane w projekcie wykonawczym lub szczegółowych specyfikacjach technicznych, poinformuje o takim zamiarze przynajmniej zarządzającego realizacją umowy na 3 tygodnie przed ich użyciem lub wcześniej, jeśli wymagane jest badanie materiału lub urządzenia przez zarządzającego realizacją umowy. Wybrany i zatwierdzony zamienny typ materiału lub urządzenia nie może być zmieniany w terminie późniejszym bez akceptacji Inspektora nadzoru.

## 3. Sprzęt

Wykonawca jest zobowiązany do używania jedynie takiego sprzętu, który nie spowoduje niekorzystnego wpływu na jakość wykonywanych robót i środowisko. Sprzęt używany do robót powinien być zgodny z ofertą wykonawcy oraz powinien odpowiadać pod względem typów i ilości wskazaniom zawartym w szczegółowych specyfikacjach technicznych, programie zapewnienia jakości i projekcie organizacji robót, zaakceptowanym przez zarządzającego realizacją umowy. Liczba i wydajność sprzętu powinna gwarantować prowadzenie robót zgodnie z terminami przewidzianymi w umowie.

**Sprzęt będący własnością wykonawcy lub wynajęty do wykonania robót musi być utrzymywany w dobrym stanie i gotowości do pracy oraz być zgodny z wymaganiami ochrony środowiska i przepisami dotyczącymi jego użytkowania. Tam gdzie jest to wymagane przepisami, wykonawca dostarczy zarządzającemu realizacją umowy kopie dokumentów potwierdzających dopuszczenie sprzętu do użytkowania.**

Jeżeli projekt wykonawczy lub szczegółowe specyfikacje techniczne przewidują możliwość wariantowego użycia sprzętu przy wykonywaniu Robotach, wykonawca przedstawi wybrany sprzęt do akceptacji przez zarządzającego realizacją umowy. Nie może być później zmieniany bez jego zgody.

Sprzęt, maszyny, urządzenia i narzędzia nie gwarantujące zachowania warunków umowy zostaną przez Inspektora nadzoru zdyskwalifikowane i nie dopuszczone do robót.

## 4. Transport

Liczba i rodzaje środków transportu będą określone w projekcie organizacji robót. Muszą one zapewniać prowadzenie robót zgodnie z zasadami określonymi w projekcie wykonawczym i szczegółowych specyfikacjach technicznych oraz wskazaniami zarządzającego realizacją umowy, w terminach wynikających z harmonogramu robót.

**Przy ruchu po drogach publicznych pojazdy muszą spełniać wymagania dotyczące przepisów ruchu drogowego, szczególnie w odniesieniu do dopuszczalnych obciążeń na osie i innych parametrów technicznych. Środki transportu nie odpowiadające warunkom umowy, będą usunięte z terenu budowy na polecenie Inspektora nadzoru.**

Wykonawca jest zobowiązany usuwać na bieżąco, na własny koszt, wszelkie uszkodzenia i zanieczyszczenia spowodowane przez jego pojazdy na drogach publicznych oraz dojazdach do terenu budowy.

Skutki wypadków spowodowane z winy Wykonawcy obciążają Wykonawcę.

## 5. Wykonanie robót

Wykonawca jest odpowiedzialny za prowadzenie robót zgodnie z warunkami umowy oraz za jakość zastosowanych materiałów i wykonywanych robót, za ich zgodność z Dokumentacją Projektową, wymaganiami STWiORB, PZJ, projektu organizacji robót opracowanym przez Wykonawcę oraz poleceniami Inspektora nadzoru budowlanego.

Wykonawca ponosi odpowiedzialność za stosowane metody wykonywania robót.

Wykonawca jest odpowiedzialny za dokładne wytyczenie w planie i wyznaczenie wysokości wszystkich elementów robót zgodnie z wymiarami i rzędnymi określonymi w dokumentacji projektowej lub przekazanymi na piśmie przez Inspektora nadzoru.

Błędy popełnione przez Wykonawcę w wytyczeniu i wyznaczaniu robót zostaną, usunięte przez Wykonawcę na własny koszt, z wyjątkiem, kiedy dany błąd okaże się skutkiem błędu zawartego w danych dostarczonych Wykonawcy na piśmie przez Inspektora nadzoru budowlanego.

Sprawdzenie wytyczenia robót lub wyznaczenia wysokości przez Inspektora nadzoru budowlanego nie zwalnia Wykonawcy od odpowiedzialności za ich dokładność.

Decyzje Inspektora nadzoru dotyczące akceptacji lub odrzucenia materiałów i elementów robót będą oparte na wymaganiach sformułowanych w dokumentach umowy, dokumentacji projektowej i w STWiORB, a także w normach i wytycznych. Przy podejmowaniu decyzji Inspektor nadzoru budowlanego uwzględni wyniki badań materiałów i robót, rozrzuty normalnie występujące przy produkcji i przy badaniach materiałów, doświadczenia z przeszłości, wyniki badań naukowych oraz inne czynniki wpływające na rozważaną kwestię.

Polecenia powinny być wykonywane w czasie określonym przez Inspektora nadzoru budowlanego, pod groźbą zatrzymania robót. Skutki finansowe z tego tytułu ponosi Wykonawca.

## 6. Kontrola jakości robót

### 6.1. Zasady kontroli jakości robót

Wykonawca jest odpowiedzialny za pełną kontrolę robót i jakości materiałów prowadzoną zgodnie z programem zapewnienia jakości omówionym w p. 2.3.5. Wykonawca zapewni odpowiedni system kontroli, włączając personel, laboratorium, sprzęt, zaopatrzenie i wszelkie urządzenia niezbędne do pobierania próbek i badania materiałów oraz jakości wykonania robót.

Przed zatwierdzeniem programu zapewnienia jakości Inspektor nadzoru może zażądać od wykonawcy przeprowadzenia badań w celu zademonstrowania, że poziom ich wykonania jest zadowalający.

Wykonawca jest zobowiązany prowadzić pomiary i badania materiałów oraz robót z częstotliwością zapewniającą stwierdzenie, że roboty wykonano zgodnie z wymaganiami zawartymi w projekcie wykonawczym i szczegółowych specyfikacjach technicznych. Minimalne wymagania co do zakresu badań i ich częstotliwości są określone w szczegółowych specyfikacjach technicznych, normach i wytycznych. W przypadku gdy brak jest wyraźnych przepisów Inspektor nadzoru ustali jaki zakres kontroli jest konieczny, aby zapewnić wykonanie robót zgodnie z umową.

**Wykonawca dostarczy Inspektorowi nadzoru świadectwa stwierdzające, że wszystkie stosowane urządzenia i sprzęt badawczy posiadają ważną legalizację, zostały prawidłowo wykalibrowane i odpowiadają wymaganiom norm określających procedury badań.**

### 6.2. Pobieranie próbek

Próbki do badań będą z zasady pobierane losowo. Zaleca się stosowanie statystycznych metod pobierania próbek, opartych na zasadzie, że wszystkie jednostkowe elementy produkcji mogą być z jednakowym prawdopodobieństwem wytypowane do badań.

Inspektor nadzoru musi mieć zapewnioną możliwość udziału w pobieraniu próbek. Na jego zlecenie wykonawca ma obowiązek przeprowadzać dodatkowe badania tych materiałów, które budzą wątpliwości co do jakości, o ile kwestionowane materiały nie zostaną przez wykonawcę usunięte lub ulepszone z jego własnej woli. Próbki dostarczone przez wykonawcę do badań wykonywanych przez Inspektora nadzoru będą odpowiednio opisane i oznakowane, w sposób zaakceptowany przez niego. Koszty tych dodatkowych badań pokrywa wykonawca tylko w przypadku stwierdzenia usterek. W przeciwnym przypadku koszty te pokrywa zamawiający.

### 6.3. Badania i pomiary.

Wszystkie badania i pomiary będą przeprowadzone zgodnie z wymaganiami norm. W przypadku, gdy normy nie obejmują jakiegokolwiek badania wymaganego w szczegółowych specyfikacjach technicznych, stosować można wytyczne krajowe albo inne procedury, zaakceptowane przez zarządzającego realizacją umowy.

Przed przystąpieniem do pomiarów lub badań, wykonawca powiadomi zarządzającego realizacją umowy o rodzaju, miejscu i terminie pomiaru lub badania. Po wykonaniu pomiaru lub badania wykonawca przedstawi na piśmie ich wyniki, do akceptacji Inspektora nadzoru.



Inspektor nadzoru będzie miał nieograniczony dostęp do pomieszczeń laboratoryjnych w celu ich inspekcji. Będzie on przekazywał wykonawcy pisemne informacje o jakichkolwiek niedociągnięciach dotyczących urządzeń laboratoryjnych, sprzętu, zaopatrzenia laboratorium, pracy personelu lub metod badawczych. Jeżeli niedociągnięcia te będą na tyle poważne, że mogą wpłynąć ujemnie na wyniki badań, zarządzający realizacją umowy natychmiast wstrzyma użycie do robót badanych materiałów i dopuści je dopiero wtedy, gdy niedociągnięcia w pracy laboratorium wykonawcy zostaną usunięte i stwierdzona zostanie odpowiednia jakość tych materiałów.

Wykonawca będzie przekazywać Inspektorowi nadzoru kopie raportów z wynikami badań jak najszybciej, nie później jednak niż w terminie określonym w programie zapewnienia jakości. Kopie wyników badań będą mu przekazywane na formularzach według dostarczonego przez niego wzoru lub innych, również przez niego zaaprobowanych.

Wszystkie koszty związane z organizowaniem i prowadzeniem badań materiałów ponosi wykonawca.

Dla celów kontroli jakości i zatwierdzenia, zarządzający realizacją umowy jest uprawniony do dokonywania kontroli, pobierania próbek i badania materiałów u źródeł ich wytwarzania, a ze strony wykonawcy i producenta materiałów zapewniona mu będzie wszelka potrzebna do tego pomoc.

Inspektor nadzoru, po uprzedniej weryfikacji systemu kontroli robót prowadzonego przez wykonawcę, będzie oceniać zgodność wykonanych robót i użytych materiałów z wymaganiami szczegółowych specyfikacji technicznych, na podstawie dostarczonych przez wykonawcę wyników badań.

Inspektor nadzoru może pobierać próbki i prowadzić badania niezależnie od wykonawcy, na swój koszt. Jeżeli wyniki tych badań wykażą, że raporty wykonawcy są niewiarygodne, to poleci on wykonawcy lub zleci niezależnemu laboratorium, przeprowadzenie powtórnych lub dodatkowych badań, albo oprze się wyłącznie na własnych badaniach przy ocenie zgodności materiałów i robót z projektem wykonawczym i szczegółowymi specyfikacjami technicznymi. W takim przypadku całkowite koszty powtórnych lub dodatkowych badań i pobierania próbek zostaną poniesione przez wykonawcę.

## **7. Obmiary robót**

### **7.1. Ogólne zasady obmiaru robót.**

Obmiar robót ma za zadanie określać faktyczny zakres wykonanych robót wg stanu na dzień jego przeprowadzenia. Roboty można uznać za wykonane pod warunkiem, że wykonano je zgodnie z wymaganiami zawartymi w projekcie wykonawczym i szczegółowych specyfikacjach technicznych, a ich ilość podaje się w jednostkach ustalonych w wycenionym przedmiarze robót wchodzącym w skład umowy.

Obmiaru robót dokonuje wykonawca po pisemnym powiadomieniu Inspektora nadzoru o zakresie i terminie obmiaru. Powiadomienie powinno poprzedzać obmiar co najmniej o 3 dni. Wyniki obmiaru są wpisywane do księgi obmiaru i zatwierdzane przez inspektora nadzoru budowlanego. Jakikolwiek błąd lub przeoczenie (opuszczenie) w ilościach podanych w przedmiarze robót lub gdzie indziej w szczegółowych specyfikacjach technicznych nie zwalnia wykonawcy od obowiązku wykonania wszystkich robót. Błędne dane zostaną poprawione wg pisemnej instrukcji zarządzającego realizacją umowy.

Długości i odległości pomiędzy określonymi punktami skrajnymi będą mierzone poziomo (w rzucie) wzdłuż linii osiowej. Jeżeli szczegółowe specyfikacje techniczne właściwe dla danych robót nie wymagają tego inaczej, to objętości będą wyliczane w m<sup>3</sup>, jako długość pomnożona przez średni przekrój. Ilości, które mają być mierzone wagowo, będą wyrażone w tonach lub kilogramach.

### **7.2. Urządzenia i sprzęt pomiarowy**

Wszystkie urządzenia i sprzęt pomiarowy, stosowane w czasie dokonywania obmiaru robót i dostarczone przez wykonawcę, muszą być zaakceptowane przez Inspektora nadzoru. Jeżeli urządzenia te lub sprzęt wymagają badań atestujących, to wykonawca musi posiadać ważne świadectwa legalizacji. Muszą one być utrzymywane przez wykonawcę w dobrym stanie, w całym okresie trwania robót.

### **7.3. Czas przeprowadzania obmiaru**

Obmiar gotowych robót będzie przeprowadzany z częstotliwością i terminach określonych w umowie lub uzgodnionych przez wykonawcę i Inspektora nadzoru. Obmiaru robót dokonuje wykonawca po pisemnym powiadomieniu inspektora nadzoru o zakresie i terminie obmiaru. Powiadomienie powinno poprzedzać obmiar co najmniej o 3 dni.

Obmiary będą także przeprowadzone przed częściowym i końcowym odbiorem robót, a także w przypadku wystąpienia dłuższej przerwy w robotach lub zmiany wykonawcy.

Obmiar robót zanikających i podlegających zakryciu przeprowadza się bezpośrednio po ich wykonywaniu, lecz przed zakryciem.

## **8. Odbiory robót**

Zasady odbiorów robót i płatności za ich wykonanie określa umowa.

### **8.1. Rodzaje odbiorów robót**

W zależności od ustaleń odpowiednich STWiORB, roboty podlegają następującym etapom odbioru:

- a) odbiorowi robót zanikających i ulegających zakryciu,
- b) odbiorowi częściowemu,
- c) odbiorowi ostatecznemu,
- d) odbiorowi pogwarancyjnemu.

### **8.2. Odbiór robót zanikających i ulegających zakryciu**

Odbiór robót zanikających i ulegających zakryciu polega na finalnej ocenie ilości i jakości wykonywanych robót, które w dalszym procesie realizacji ulegną zakryciu.

Odbiór robót zanikających i ulegających zakryciu będzie dokonany w czasie umożliwiającym wykonanie ewentualnych korekt i poprawek bez hamowania ogólnego postępu robót.

Odbioru robót dokonuje Inspektor nadzoru budowlanego.

Gotowość danej części robót do odbioru zgłasza Wykonawca wpisem do dziennika budowy i jednoczesnym powiadomieniem Inspektora nadzoru budowlanego. Odbiór będzie przeprowadzony niezwłocznie, nie później jednak niż w ciągu 3 dni od daty zgłoszenia wpisem do dziennika budowy i powiadomienia o tym fakcie Inspektora nadzoru. Jakość i ilość robót ulegających zakryciu ocenia Inspektor nadzoru na podstawie dokumentów zawierających komplet wyników badań laboratoryjnych i w oparciu o przeprowadzone pomiary, w konfrontacji z Dokumentacją Projektową, STWiORB i uprzednimi ustaleniami.

### **8.3. Odbiór częściowy**

Odbiór częściowy polega na ocenie ilości i jakości wykonanych części robót. Odbioru częściowego robót dokonuje się wg zasad jak przy odbiorze ostatecznym robót. Odbioru robót dokonuje Inspektor nadzoru.

### **8.4. Odbiór ostateczny robót**

#### **8.4.1. Zasady odbioru ostatecznego robót**

Odbiór ostateczny polega na finalnej ocenie rzeczywistego wykonania robót w odniesieniu do ich ilości, jakości i wartości.

Całkowite zakończenie robót oraz gotowość do odbioru ostatecznego będzie stwierdzona przez Wykonawcę wpisem do dziennika budowy z bezzwłocznym powiadomieniem na piśmie o tym fakcie Inspektora nadzoru.

Odbiór ostateczny robót nastąpi w terminie ustalonym w dokumentach umowy, licząc od dnia potwierdzenia przez Inspektora nadzoru zakończenia robót i przyjęcia dokumentów, o których mowa w punkcie 8.4.2.

Odbioru ostatecznego robót dokona komisja wyznaczona przez Zamawiającego w obecności Inspektora nadzoru i Wykonawcy. Komisja odbierająca roboty dokona ich oceny jakościowej na podstawie przedłożonych dokumentów, wyników badań i pomiarów, ocenie wizualnej oraz zgodności wykonania robót z Dokumentacją Projektową i STWiORB.

W toku odbioru ostatecznego robót komisja zapozna się z realizacją ustaleń przyjętych w trakcie odbiorów robót zanikających i ulegających zakryciu, zwłaszcza w zakresie wykonania robót uzupełniających i robót poprawkowych.

W przypadkach niewykonania wyznaczonych robót poprawkowych lub robót uzupełniających w warstwie ścieralnej lub robotach wykończeniowych, komisja przerwie swoje czynności i ustali nowy termin odbioru ostatecznego.

#### **8.4.2. Dokumenty do odbioru ostatecznego**

Podstawowym dokumentem do dokonania odbioru ostatecznego robót jest protokół odbioru ostatecznego robót sporządzony wg wzoru ustalonego przez Zamawiającego.

Do odbioru ostatecznego Wykonawca jest zobowiązany przygotować na własny koszt następujące dokumenty:

1. Dokumentację Projektową podstawową z naniesionymi zmianami oraz dodatkową, jeśli została sporządzona w trakcie realizacji umowy,
2. szczegółowe specyfikacje techniczne (podstawowe z dokumentów umowy i ew. uzupełniające lub zamiennie),
3. recepty i ustalenia technologiczne,

4. dzienniki budowy i rejestry obmiarów (oryginały).
5. wyniki pomiarów kontrolnych oraz badań i oznaczeń laboratoryjnych, zgodne z STWiORB, i ew. PZJ,
6. atesty materiałów, deklaracje zgodności lub certyfikaty zgodności wbudowanych materiałów zgodnie z STWiORB i ew. PZJ,
7. opinię technologiczną sporządzoną na podstawie wszystkich wyników badań i pomiarów załączonych do dokumentów odbioru, wykonanych zgodnie z STWiORB i PZJ,
8. rysunki (dokumentacje) na wykonanie robót towarzyszących (np. na przełożenie linii telefonicznej, energetycznej, gazowej, oświetlenia itp.) oraz protokoły odbioru i przekazania tych robót właścicielom urządzeń,
9. geodezyjną inwentaryzację powykonawczą robót i sieci uzbrojenia terenu,
10. kopię mapy zasadniczej powstałej w wyniku geodezyjnej inwentaryzacji powykonawczej.

W przypadku, gdy wg komisji, roboty pod względem przygotowania dokumentacyjnego nie będą gotowe do odbioru ostatecznego, komisja w porozumieniu z Wykonawcą wyznaczy ponowny termin odbioru ostatecznego robót.

Wszystkie zarządzone przez komisję roboty poprawkowe lub uzupełniające będą zestawione wg wzoru ustalonego przez Zamawiającego.

Termin wykonania robót poprawkowych i robót uzupełniających wyznaczy komisja.

### **8.5. Odbiór pogwarancyjny**

Odbiór pogwarancyjny polega na ocenie wykonanych robót związanych z usunięciem wad stwierdzonych przy odbiorze ostatecznym i zaistniałych w okresie gwarancyjnym.

Odbiór pogwarancyjny będzie dokonany na podstawie oceny wizualnej obiektu z uwzględnieniem zasad opisanych w punkcie 8.4 „Odbiór ostateczny robót”.

## **9. Podstawy płatności**

Zasady odbiorów robót i płatności za ich wykonanie określa umowa.

Podstawą płatności jest cena jednostkowa skalkulowana przez Wykonawcę za jednostkę obmiarową ustaloną dla danej pozycji kosztorysu.

Dla pozycji kosztorysowych wycenionych ryczałtowo podstawą płatności jest wartość (kwota) podana przez Wykonawcę w danej pozycji kosztorysu.

Cena jednostkowa lub kwota ryczałtowa pozycji kosztorysowej będzie uwzględniać wszystkie czynności, wymagania i badania składające się na jej wykonanie, określone dla tej roboty w STWiORB i w dokumentacji projektowej.

Ceny jednostkowe lub kwoty ryczałtowe robót będą obejmować:

- robocizną bezpośrednią wraz z towarzyszącymi kosztami,
- wartość zużytych materiałów wraz z kosztami zakupu, magazynowania, ewentualnych ubytków i transportu na teren budowy,
- wartość pracy sprzętu wraz z kosztami jednorazowymi (sprowadzenia sprzętu na plac budowy i z powrotem, montaż i demontaż na stanowisku pracy),
- koszty pośrednie w skład których wchodzi: płace personelu i kierownictwa budowy, pracowników nadzoru i laboratorium,
- koszty dotyczące oznakowania Robót, wydatki dotyczące bhp., usługi obce na rzecz budowy, koszty projektów uzupełniających, opłaty za dzierżawę placów i bocznic,
- koszty ubezpieczenia oraz koszty zarządu przedsiębiorstwa Wykonawcy,
- opłaty eksploatacyjne na rzecz właścicieli związane z korzystaniem z terenów obcych,
- opłaty eksploatacyjne na rzecz właścicieli urządzeń obcych związane z korzystaniem z terenów i urządzeń, zakłóceniami w ciągłości pracy tych urządzeń, nadzorem odpowiednich służb nad prowadzonymi robotami, koszty uzgodnień z właścicielami urządzeń obcych wynikłe w trakcie budowy, koszty zabezpieczeń dla urządzeń obcych, koszty ewentualnej tymczasowej przebudowy lub zabezpieczenia urządzeń dla objazdów, obcych koszty dodatkowych rusztowań, koszty uporządkowania terenu,
- koszty przygotowanie terenu, koszty dzierżawy terenu
- koszty ekspertyz dotyczące wykonywanych robót,
- koszty ubezpieczenia oraz koszty zarządu przedsiębiorstwa Wykonawcy, zysk kalkulacyjny zawierający ewentualne ryzyko Wykonawcy z tytułu innych wydatków mogących w czasie realizacji Robót i w okresie gwarancyjnym,
- podatki obliczone zgodnie z obowiązującymi przepisami.

Do cen jednostkowych nie należy wliczać podatku VAT.

### 9.1. Sposób rozliczenia robót tymczasowych i prac towarzyszących

Cena wykonania robót określonych niniejszymi specyfikacjami obejmuje:

- roboty tymczasowe, które są potrzebne do wykonania robót podstawowych, ale nie są przekazywane Zamawiającemu i są usuwane po wykonaniu robót podstawowych
- prace towarzyszące, które są niezbędne do wykonania robót podstawowych, nie zaliczone do robót tymczasowych

## 10. Przepisy związane

### 10.1. Normy i normatywy

Wszystkie roboty należy wykonywać zgodnie z obowiązującymi w Polsce normami i normatywami.

Wszystkie najważniejsze przepisy i normy dotyczące danego asortymentu robót są wyszczególnione w punkcie 10 każdej specyfikacji technicznej.

### 10.2. Przepisy prawne

Wykonawca jest zobowiązany znać wszystkie przepisy prawne wydawane zarówno przez władze państwowe jak i lokalne oraz inne regulacje prawne i wytyczne, które są w jakiegokolwiek sposób związane z prowadzonymi robotami i będzie w pełni odpowiedzialny za przestrzeganie tych reguł i wytycznych w trakcie realizacji robót.

Najważniejsze z nich to:

1. Ustawa Prawo budowlane z dnia 7 lipca 1994 r. (Dz.U. Nr 89/1994 poz.414) wraz z późniejszymi zmianami
2. Ustawa o planowaniu i zagospodarowaniu przestrzennym z dnia 27 marca 2003 r. (Dz.U. Nr 80/2003) wraz z późniejszymi zmianami
3. Ustawa o dostępie do informacji o środowisku i jego ochronie oraz o ocenach oddziaływania na środowisko z dnia 9 listopada 2000 r. (Dz.U. Nr 109/2000 poz. 1157)
4. Ustawa Prawo geodezyjne i kartograficzne z dnia 17.05.1989 r. (Dz.U. Nr 30/1989 poz. 163) wraz z późniejszymi zmianami
5. Ustawa o wyrobach budowlanych z dnia 16 kwietnia 2004 r. (Dz.U. Nr 92/2004 poz. 881) wraz z późniejszymi zmianami
6. Rozporządzenie Ministra Infrastruktury w sprawie oceny zgodności, wymagań jakie powinny spełniać notyfikowane jednostki uczestniczące w ocenie zgodności oraz sposobu oznaczania wyrobów budowlanych oznakowaniem CE z dnia 11 sierpnia 2004 r. (Dz.U. Nr 195/2004 poz. 2011)
7. Rozporządzenie Ministra Infrastruktury w sprawie sposobów deklarowania zgodności wyrobów budowlanych oraz sposobu znakowania ich znakiem budowlanym z dnia 11 sierpnia 2004 r. (Dz. U. Nr 198, poz. 2041)
8. Rozporządzenie Ministra Gospodarki Przestrzennej i Budownictwa z dnia 19.12.1994 r. w sprawie dopuszczenia do stosowania w budownictwie nowych materiałów oraz nowych metod wykonywania robót budowlanych (Dz.U. Nr 10/1995, poz. 48)
9. Rozporządzenie Ministra Infrastruktury z dnia 3 lipca 2003 r. w sprawie szczegółowego zakresu i formy projektu budowlanego (Dz.U. Nr 120, poz. 1133 z 2003 r.).
10. Rozporządzenie Ministra Infrastruktury z dnia 18 maja 2004 r. w sprawie określenia metod i podstaw sporządzania kosztorysu budowlanego obliczania planowanych kosztów prac projektowych oraz planowanych kosztów robót budowlanych określonych w programie funkcjonalno – użytkowym(Dz.U. z 2004 r. Nr 130, poz. 1389)
11. Rozporządzenie Ministra infrastruktury z dnia 2 września 2004 r. w sprawie określenia szczegółowego zakresu i formy dokumentacji projektowej, specyfikacji technicznych wykonania i odbioru robót budowlanych oraz programu funkcjonalno – użytkowego (Dz.U. z 2004 r. Nr 202, poz. 2072).
12. Rozporządzenie Ministra Infrastruktury z dnia 23 czerwca 2003 r. w sprawie informacji dotyczącej bezpieczeństwa i ochrony zdrowia oraz planu bezpieczeństwa i ochrony zdrowia (Dz.U. Nr 120, poz. 1126 z 2003 r.).
13. Rozporządzenie Ministra Infrastruktury z dnia 11 sierpnia 2004 r. w sprawie sposobów deklarowania zgodności wyrobów budowlanych oraz sposobu znakowania ich znakiem budowlanym (Dz.U. Nr 198, poz. 2041 z 2004 r.).
14. Ustawa z dnia 29 stycznia 2004 roku - Prawo zamówień publicznych (Dz.U. Nr 19 z 09.02.2004 r. poz. 177 - z późniejszymi zmianami) wraz z obowiązującymi przepisami wykonawczymi.

Wykonawca będzie przestrzegał praw autorskich i patentowych. Będzie w pełni odpowiedzialny za spełnianie wszystkich wymagań prawnych w odniesieniu do używanych opatentowanych urządzeń lub metod. Będzie informował zarządzającego realizacją umowy o swoich działaniach w tym zakresie, przedstawiając kopie atestów i innych wymaganych świadectw.

**SPECYFIKACJA TECHNICZNA WYKONANIA  
I ODBIORU ROBÓT BUDOWLANYCH**

**E.01.00.00  
ROBOTY ELEKTRYCZNE**





**SPIS TREŚCI:**

STWiORB E.01.00.00 – ROBOTY ELEKTRYCZNE.....	5
<b>1. Dane ogólne .....</b>	<b>5</b>
1.1. Nazwa zamówienia .....	5
1.2. Zakres stosowania STWIORB .....	5
1.3. Przedmiot i zakres robót .....	5
1.4. Określenia podstawowe .....	5
1.5. Nazwy i kody CPV dla przewidzianych robót budowlanych .....	6
<b>2. Ogólny opis projektu .....</b>	<b>6</b>
2.1. Opis sygnalizacji świetlnej .....	6
<b>3. Materiały .....</b>	<b>6</b>
3.1. Materiały dla robót ziemnych .....	6
3.2. Materiały do wykonania fundamentu betonowego „na mokro” .....	7
3.3. Elementy gotowe .....	7
<b>4. Sprzęt .....</b>	<b>12</b>
<b>5. Transport materiałów i elementów .....</b>	<b>13</b>
<b>6. Wykonanie robót .....</b>	<b>13</b>
6.1. Ogólne wymagania dotyczące robót .....	13
6.2. Roboty ziemne – wykopy pod fundamenty i kanalizację kablową .....	14
6.3. Montaż kanalizacji kablowej .....	14
6.4. Montaż masztów sygnalizacyjnych .....	14
6.5. Układanie kabli .....	15
6.6. Montaż pojedynczych aparatów, odbiorników, szafek sterowniczych .....	15
6.7. Technologia montażu pętli detekcyjnych .....	16
6.8. Wykonanie ochrony przeciwporażeniowej dodatkowej .....	18
6.9. Wykonanie ochrony przeciwprzepięciowej .....	18
6.10. Montaż sygnalizatorów .....	18
6.11. Montaż sterownika .....	18
<b>7. Kontrola jakości robót.....</b>	<b>18</b>
7.1. Wykopy pod fundamenty i kanalizację .....	18
7.2. Fundamenty .....	18
7.3. Maszty z sygnalizatorami .....	19
7.4. Kanalizacja kablowa .....	19
7.5. Kable.....	19
7.6. Instalacja przeciwporażeniowa .....	19
7.7. Sterownik.....	19
7.8. Sprawdzenie działania sygnalizacji .....	19
7.9. Zasady postępowania z wadliwie wykonanymi elementami robót .....	20
<b>8. Obmiar robót .....</b>	<b>20</b>
<b>9. Odbiór robót .....</b>	<b>20</b>
9.1. Ogólne zasady odbioru robót .....	20
9.2. Odbiór robót zanikających i ulegających zakryciu .....	20
9.3. Odbiór ostateczny robót .....	21
<b>10. Cena jednostki obmiarowej .....</b>	<b>21</b>
<b>11. Podstawa płatności.....</b>	<b>21</b>
<b>12. Przepisy związane .....</b>	<b>22</b>
12.1. Normy .....	22
12.2. Inne dokumenty .....	23



## STWiORB E.01.00.00 – ROBOTY ELEKTRYCZNE

### 1. Dane ogólne

#### 1.1. Nazwa zamówienia

Budowa sygnalizacji świetlnej wzbudzanej na przejściu dla pieszych przy Szkole Podstawowej nr 12 (skrzyżowanie ulic Lelewela - Świerkowa) w miejscowości Piła.

#### 1.2. Zakres stosowania STWiORB

Szczegółowa Specyfikacja Techniczna (STWiORB) jest stosowana jako dokument przetargowy i kontraktowy przy zleceniu i realizacji robót wymienionych w pkt. 1.1.

#### 1.3. Przedmiot i zakres robót

Przedmiotem niniejszej specyfikacji są wymagania dotyczące wykonania i odbioru robót związanych z rozbudową sygnalizacji świetlnej oraz kanalizacji kablowej w tym:

- zakupienie lub wykonanie urządzeń i materiałów;
- wykonanie wykopów, przepustów i innych robót przygotowawczych;
- wykonanie fundamentów;
- montaż studni kablowych, przepustów kablowych i rur osłonowych;
- budowa linii kablowych eNN, sygnalizacyjnych, telekomunikacyjnych oraz wysokiej częstotliwości;
- montaż konstrukcji wsporczych oraz sygnalizatorów świetlnych, akustycznych i przycisków zgłoszeniowych;
- wykonanie pętli detekcyjnych dla pojazdów;
- montaż urządzeń i osprzętu;
- budowa systemu wideo detekcji;
- oprogramowanie sterownika;
- pomiary, próby i uruchomienie sygnalizacji;

#### 1.4. Określenia podstawowe

Określenia podane w niniejszej STWiORB są zgodne z określeniami ujętymi w odpowiednich normach i przepisach, których zestawienie podano w punkcie 12.

- Konstrukcje wsporcze - elementy konstrukcyjne służące do zamocowania sygnalizatorów.
- Maszt sygnalizacyjny - stalowa konstrukcja wsporcza służąca do zamocowania sygnalizatora lub sygnalizatorów, osadzona bezpośrednio w gruncie lub na fundamencie prefabrykowanym.
- Fundament - konstrukcja żelbetowa zagłębiona w ziemi, służąca do utrzymania masy w pozycji pracy.
- Kabel telekomunikacyjny - przewód wielożyłowy izolowany, przystosowany do przewodzenia prądu elektrycznego, mogący pracować pod i nad ziemią.
- Ochrona przeciwporażeniowa dodatkowa - ochrona części przewodzących dostępnych w wypadku pojawienia się na nich napięcia w warunkach zakłóceń.
- Sygnalizator - zestaw urządzeń optyczno-elektrycznych (komór sygnałowych) służących do wyświetlania sygnałów przeznaczonych dla uczestników ruchu.
- Sterownik - urządzenie techniczne zapewniające realizację założonego sposobu sterowania sygnałami świetlnymi;
- System wideodetekcji – zestaw urządzeń optyczno-elektrycznych służący do detekcji uczestników ruchu.

- Studnia kablowa – pomieszczenie podziemne wbudowane w ciągu kanalizacji kablowej umożliwiające wciąganie, montaż i konserwację kabli lub przynajmniej jedno z tych zadań.

## 1.5. Nazwy i kody CPV dla przewidzianych robót budowlanych

Przedmiot zamówienia objęty niniejszą ST odpowiada robotom opisanym kodem Wspólnego Słownika Zamówień (CPV) wg Rozporządzenia Komisji Wspólnoty Europejskiej Nr 215 1/2003 z 16.12.2003r.

45100000-8	Przygotowanie terenu pod budowę
45200000-9	Roboty budowlane w zakresie wznoszenia kompletnych obiektów budowlanych
45231400-9	Roboty budowlane w zakresie budowy linii energetycznych
45316212-4	Instalowanie świateł ruchu drogowego

## 2. Ogólny opis projektu

### 2.1. Opis sygnalizacji świetlnej

Projekt budowy drogowej sygnalizacji świetlnej na przejściu dla pieszych przy Szkole Podstawowej nr 12 obejmuje:

- dostawę i montaż:
  - sterownika sygnalizacji;
  - złącza kablowo-pomiarowego;
  - konstrukcji wsporczych;
  - sygnalizatorów świetlnych, akustycznych i przycisków zgłoszeniowych;
  - kamer wideo detekcji;
  - kabli zasilających, sygnalizacyjnych, telekomunikacyjnych i wizyjnych;
  - studni kablowych i rur osłonowych.
- połączenie instalacji;
- wykonanie pętli indukcyjnych w nawierzchni drogi;
- badania i pomiary elektryczne;
- pomiary, próby, zaprogramowanie i uruchomienie sygnalizacji.

## 3. Materiały

Parametry techniczne materiałów i wyrobów powinny być zgodne z wymaganiami podanymi w projekcie i powinny odpowiadać wymaganiom (np. PN-EN PN) oraz przepisom dotyczącym budowy urządzeń elektrycznych. Materiały, wyroby i urządzenia, dla których wymaga się świadectw jakości, np. aparaty, kable, urządzenia prefabrykowane itp. należy dostarczać ze świadectwami jakości, kartami gwarancyjnymi, protokołami odbioru technicznego (np. w przypadku urządzeń prefabrykowanych).

### 3.1. Materiały dla robót ziemnych

- Do zasypywania rowów kablowych należy użyć żwir uziarniony jednofrakcyjny 2,0-8,0 mm
- Dla wykonania podsypki na dnie rowu kablowego oraz nasypiania warstwy piasku na ułożonym w rowie kablu może być użyty piasek zwykły do betonu.
- Folia z tworzywa sztucznego do oznakowania trasy kabli barwy niebieskiej, grubości min. 0,5 mm i szerokości dopasowanej do ilości kabli w wykopie, jednak nie mniejszej niż 200 mm.

## 3.2. Materiały do wykonania fundamentu betonowego „na mokro”

### 3.2.1. Szalowanie

Szalowanie powinno zapewnić sztywność i niezmienność układu. Szalowanie powinno być skonstruowane w sposób umożliwiający łatwy jego montaż i demontaż. Przed wypełnieniem masą betonową szalowanie powinno być sprawdzone, aby wykluczało wyciek zaprawy z masy betonowej, możliwość zniekształceń lub odchyłeń w betonowej konstrukcji.

### 3.2.2. Beton

Klasa betonu powinna być zgodna z dokumentacją. Beton powinien odpowiadać wymaganiom podanym w tablicy 1, według PN-EN 206-1:2003 [3].

Tablica 1. Wymagania dla betonu klasy B 30 wg [3]

Właściwość	Wartość
Wytrzymałość gwarantowana betonu na ściskanie, MPa	30
Nasiąkliwość betonu, %	5
Odporność betonu na działanie mrozu, stopień mrozoodporności	F 50

Składnikami betonu są: cement, kruszywo, woda i domieszki. Cement stosowany do betonu powinien być cementem portlandzkim marki 35, odpowiadający wymaganiom PN-B-19701:1997 [6]. Cement powinien być dostarczany w opakowaniach spełniających wymagania BN-88/6731-08 [14] i składowany w dobrze wentylowanych, suchych i zadaszonych pomieszczeniach.

Kruszywo do betonu (piasek, grys) powinno odpowiadać wymaganiom PN-EN 12620:2004 [4].

Woda powinna być odmiany „1”, zgodnie z wymaganiami PN-EN 1008:2004 [7].

## 3.3. Elementy gotowe

### 3.3.1. Kanalizacja kablowa

Kanalizację kablową wykonać ze studni (z elementów prefabrykowanych o przybliżonych wymiarach 1,2x0,6x1,35 i 0,6x0,6x0,95) i rur osłonowych ARS o średnicy 75 mm i 110 mm (pod jezdniami grubościennie z utwardzonego polietylenu RHDPE o średnicy 110 mm). Studnie winny posiadać wywietrzniki. Pod jezdniami stosować rury gładkie, o szczególnej wytrzymałości. W pozostałych miejscach rury giętkie (w zwojach), dwuścienne, wewnątrz gładkie, na zewnątrz karbowane. Kanalizacja winna spełniać wymogi norm: ZN-96/TPSA-004 [24], ZN-96/TPSA-012 [26] i ZN-96/TPSA-023 [27].

### 3.3.2. Kable

#### 3.3.2.1. Kable sygnalizacyjne

Kable używane do sygnalizacji świetlnej powinny spełniać wymagania N SEP-E-004 [23]. Należy stosować kable o napięciu znamionowym 0,6/1 kV, wielożyłowe o żyłach miedzianych w izolacji polwinitowej. Stosować kable typu YKSY o przekroju żył 1,5 mm<sup>2</sup> i ilości żył zgodnej z projektem budowlanym.

#### 3.3.2.2. Kable telekomunikacyjne do pętli detekcyjnych

Jako kable do pętli zastosować kabel telekomunikacyjny typu XzTKMXpw 2x2x0,8. Kabel ten powinien spełniać normę PN-T-90335:1992 [12].

### 3.3.3. Konstrukcje wsporcze

Sygnalizatory należy mocować na konstrukcjach wsporczych, które powinny być usytuowane poza jezdnią drogi, na poboczu, chodniku lub na wysepce wyodrębnionej z jezdni przy pomocy krawężników – zgodnie z projektem wykonawczym. Konstrukcje wsporcze dla sygnalizatorów powinny być stabilne i zapewniać właściwe umieszczenie urządzeń wyświetlających w stosunku do drogi. Konstrukcje winny być zabezpieczone antykorozyjnie za pomocą cynkowania oraz dwukrotnego malowania emalią poliuretanową na podkładzie poliuretanowym przeznaczonym do powierzchni cynkowych. Konstrukcje winny spełniać normy: PN-B-03200:1990 [33], PN-B-02011:1977 [35], PN-B-02003:1982 [34], PN-B-02013:1987 [36].



### 3.3.4. Źródła światła

W sygnalizatorach świetlnych jako źródła światła zastosować diody LED (zdecydowanie zalecane wkłady typu LumiLeds ze względu na ich niezawodność). Przy sygnalizatorach dla tramwajów zastosować dyfuzor optyczny w celu złagodzenia ostrości światła. Źródła powinny być przechowywane w pomieszczeniach o temperaturze nie niższej niż  $-5^{\circ}\text{C}$  i wilgotności względnej powietrza nie przekraczającej 80%, w opakowaniach wg PN-EN 24180-1:2002 [13].

### 3.3.5. Sygnalizatory

Sygnalizatory dla sygnalizacji świetlnej ruchu drogowego powinny spełniać wymagania zawarte w Rozporządzeniu [1a]. Podstawowym elementem sygnalizatora jest komora sygnałowa; sygnalizatory składają się z 2. do 4. komór sygnałowych.

Dla zapewnienia właściwej czytelności wyświetlanego sygnału powierzchnia czołowa komory powinna być czarna.

Konstrukcja komory powinna umożliwiać:

- ustawienie jej pod kątem w płaszczyźnie pionowej i poziomej,
- połączenie kilku komór w zestawy.

Soczewki w komorach sygnałowych powinny mieć średnice:

- dla pojazdów : 300 mm, wyjątek : komora strzałki jazdy warunkowej – 200 mm,
- dla pieszych i rowerzystów : 200 mm.

Soczewki powinny mieć daszki ochronne osłaniające je przed kurzem, opadami atmosferycznymi i podglądem ze strony innych uczestników ruchu, dla których dany sygnał nie jest przeznaczony. Zaleca się, aby wystająca część daszka miała długość co najmniej 200 mm. Zaleca się stosowanie soczewek przeciwodblaskowych. Sygnalizatory powinny być zlokalizowane w stosunku do drogi zgodnie z rysunkiem 1.

Sygnalizatory świetlne muszą posiadać następujące cechy :

- a) mocowanie dwupunktowe,
- b) konsole aluminiowe mocowanie na opaski lub śruby, umożliwiające montaż elementu stykającego się z masztem ("stopki") zarówno w górę jak i w dół, a elementu stykającego się z komorą sygnalizacyjną w dowolnym kierunku w płaszczyźnie pionowej,
- c) budowa modułowa umożliwiająca wykorzystanie elementów lampy w celach serwisowych, w tym co najmniej : wkład diodowy, soczewki, śruby i nakrętki wieńcowe, drzwiczki, daszki, uszczelki, komory sygnalizatora, blok zaciskowy,
- d) daszek mocowany tylko za pomocą elementów przewidzianych przez producenta, czyli bez dodatkowych elementów mocujących takich jak śruby, nity, kołki,
- e) połączenie komór sygnalizatora między sobą i do konsoli za pomocą śrub i nakrętek wieńcowych lub pierścienia sprężystego, przy czym konstrukcja i wytrzymałość poszczególnych elementów powinna być taka, że w przypadku uderzenia pojazdu w maszt uszkodzeniu winny ulegać elementy łączące, a nie komora sygnalizacyjna,
- f) wytrzymałość mechaniczna o poziomie IR3,
- g) obudowa wykonana z poliwęglanu czarnego, odpornego na działanie promieniowanie UV,
- h) drzwiczki wyposażone w uszczelkę obwodową,
- i) możliwość dowolnego montażu drzwiczek (otwieranie w prawo lub w lewo bez demontażu komory),
- j) obudowa spełniająca wymagania IP 54,
- k) zakres pracy temperatury  $-40^{\circ}\text{C}$  do  $+60^{\circ}\text{C}$ ,
- l) wkład diodowy:
  - emitujący równomierne (jednolite) światło na całej powierzchni soczewki (brak pojedynczych punktów światła widocznych z bliska i z daleka - od 1.do 100. m),
  - posiadający układ optyczny z zespołem od 3 do 10 diod LED umieszczonych w ognisku soczewki, który powoduje kompensację świecenia w przypadku uszkodzenia jednej z diod,
  - posiadający soczewki z wytrzymałością mechaniczną na poziomie IR3,
  - o poborze mocy minimum 12VA dla każdego koloru,
  - o stopniu ochrony IP 65,
  - montowany w drzwiczkach za pomocą elastycznej uszczelki,
  - wymiar zewnętrzny wkładu  $\varnothing 209\text{mm}\pm 1\text{mm}$  dla wkładów  $\varnothing 200$  oraz  $\varnothing 299,5\text{mm}\pm 1\text{mm}$  dla wkładów  $\varnothing 300$
  - klasa fantomowa 5 lub 4,
- m) dla sygnalizatorów na wysięgniku ekran kontrastowy pełny (nie żaluzjowy) o szerokości 650 mm,

n) mocowanie sygnalizatora na wysięgniku musi mieć wytrzymałość odpowiednią do miejscowej strefy wiatrowej.

### 3.3.6. Przyciski zgłoszeniowe dla pieszych

Przyciski zgłoszeniowe montować na wysokości 0,9 m nad chodnikiem. Przyciski winny spełniać wymagania zawarte w Rozporządzeniu [29], a w szczególności:

- posiadać potwierdzenie zgłoszenia pochodzące ze sterownika (24 V); diody potwierdzenia przy nie naciśniętym przycisku - winny świecić półświatłem, a po naciśnięciu świecić pełnym światłem do czasu zapalenia się sygnału zezwalającego na przejście,
- generować sygnał akustyczny pomocniczy, pomagający osobom z dysfunkcją wzroku zlokalizowanie przejścia i przycisku,
- mieć możliwość wyłączania sygnału akustycznego przez sterownik w określonych godzinach (np. w porze nocnej).

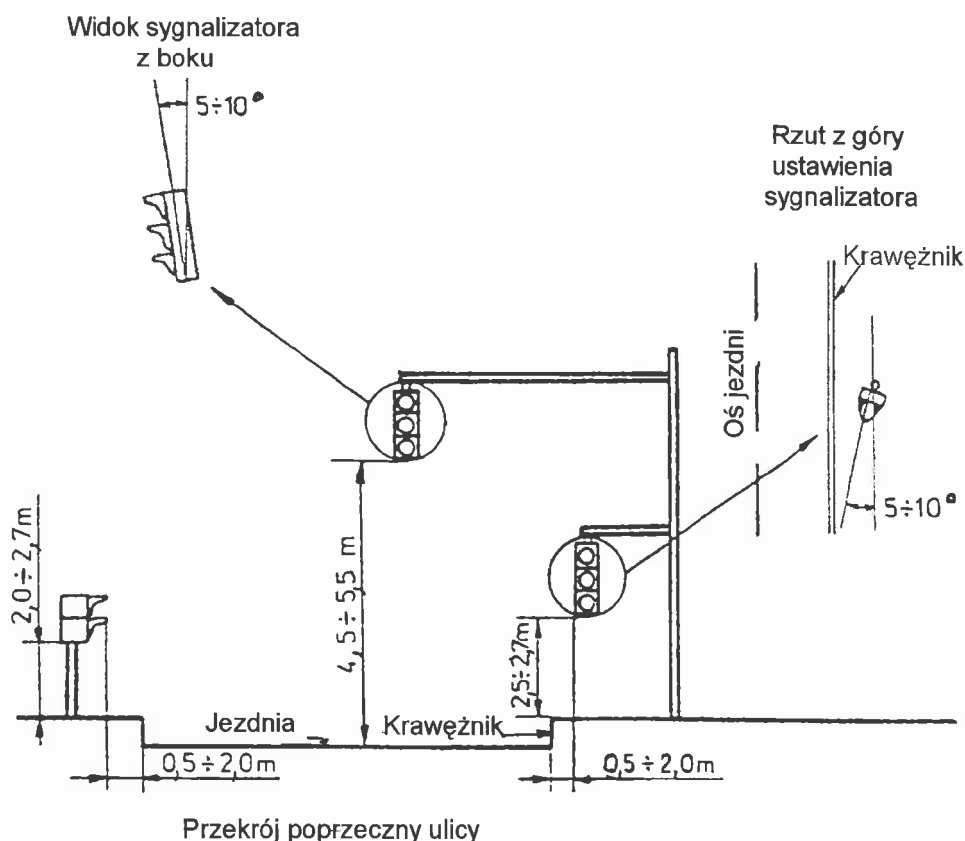

Rys. 1. Zasady umieszczania sygnalizatorów w przekroju poprzecznym drogi (ulicy)

### 3.3.7. Sygnalizatory akustyczne

Sygnalizatory akustyczne montować na wysokości co najmniej 2,20 m. Sygnalizatory winny spełniać wymagania zawarte w Rozporządzeniu Ministra Infrastruktury z dnia 03 lipca 2003 r. Sygnalizatory winny mieć możliwość wyłączania sygnału akustycznego przez sterownik w określonych godzinach (np. w porze nocnej).

### 3.3.8. Konsole

Jako konsole do montowania sygnalizatorów na konstrukcjach wsporczych, stosować mocowania masztowe i mocowania wysięgnikowe dostarczone przez producenta sygnalizatorów.

### 3.3.9. Wideodetekcja i transmisja obrazu

1. System wideodetekcji powinien składać się z następujących elementów:

- kamer w obudowach wyposażonych w odpowiednie uchwyty umieszczonych na konstrukcjach zgodnie z projektem,
  - modułów wideodetekcji (wideodetektorów) przetwarzających obraz z kamer umieszczonych w szafie sterownika sygnalizacji świetlnej,
  - przewodów zasilania kamer typu YKY 3x2,5 prowadzonych pomiędzy sterownikiem sygnalizacji świetlnej a listwami zasilania w masztach sygnalizacyjnych oraz przewodów OWY 3x2,5 prowadzonych pomiędzy listwami zasilania w masztach a każdą z kamer,
  - przewodów transmisji obrazu typu XzWDXpek 75-1,5/5,0 prowadzonych pomiędzy sterownikiem sygnalizacji świetlnej a każdą z kamer.
2. Obudowy kamer powinny posiadać stopień ochrony co najmniej IP65 i być wyposażone w grzałki z termostatami.
  3. Do detekcji pojazdów należy zastosować kamery kolorowe PAL o rozdzielczości poziomej > od 480 linii o wysokiej czułości z przełączaniem dzień/noc.
  4. Kamery powinny być wyposażone w obiektywy o regulowanej ogniskowej umożliwiającej precyzyjne ustawienie na obiekcie optymalnej ostrości pola widzenia kamery dla określonych przez projekt stref detekcji (wymagana regulacja AUTO-IRYS).
  5. Wideodetektory powinny być umieszczone w sterowniku sygnalizacji świetlnej.
  6. Wideodetektory powinny umożliwiać przełączanie się kamer na pracę czarno-białą w nocy.
  7. Każdy z wideodetektorów powinien umożliwiać zdefiniowanie minimum 25 stref detekcji wirtualnej dla jednej kamery. Wideodetektor powinien umożliwiać programowe deklarowanie na wynikach detekcji dla poszczególnych stref funkcji logicznych OR, AND, NAND, MzN oraz operacji filtracji i wydłużania zgłoszeń obecności pojazdów.
  8. Strefy detekcji wirtualnej muszą eliminować wzbudzenia od poruszających się cieni. Możliwe powinno być programowanie na wideodetektorze dla poszczególnych stref detekcji wirtualnej:
    - a. identyfikacji pojazdów poruszających się w kierunku kamery,
    - b. identyfikacji pojazdów poruszających się w kierunku przeciwnym do kamery,
    - c. obecności pojazdów w strefie,
    - d. detekcji pojazdów stojących.
  9. Ilość wyjść transmisji równoległej wyprowadzonych z jednego wideodetektora powinna wynosić minimum 8.
  10. System wideodetekcji (wideodetektor + kamera) powinien umożliwiać detekcję pojazdów do odległości minimum 120m od kamery.
  11. Wideodetektor musi przesyłać do sterownika sygnalizacji świetlnej informacji o złej widoczności uniemożliwiającej prawidłową detekcję pojazdów.
  12. Wideodetektor musi umożliwiać podgląd obrazów przesyłanych przez kamerę w czasie rzeczywistym.
  13. System wideodetekcji musi umożliwiać rozbudowę o wideoserwer w celu przesyłania obrazu z kamer do centrum monitorowania.
  14. System wideodetekcji musi umożliwiać zdalną zmianę parametrów.

Lokalizację kamer pokazano na rys. 2.

#### Wytyczne do instalowania kamer

##### Zasilanie kamer

- Przewody zasilający i wizyjny między sterownikiem a kamerami umieszczonymi na konstrukcjach wsporczych prowadzić w rurach ochronnych.
- Kamery są zasilane napięciem 24V.
- Od sterownika do każdego ze słupów poprowadzić przewód zasilający YKY 3x2,5mm<sup>2</sup> (z żyłą ochronną).
- W słupie umieścić listwę zaciskową, od której należy wyprowadzić zasilanie kamery przewodem OWY 3x2,5 mm<sup>2</sup> (z żyłą ochronną). Przewód ten biegnie wewnątrz słupa i wewnątrz rury wysięgnika kamery.
- W pobliżu końca ramienia wysięgnika przewód wyprowadzić od spodu ramienia poprzez otwór zabezpieczony przepustem kablowym. Pozostawić co najmniej 0.7m przewodu na zewnątrz ramienia

wysięgnika dla swobodnego montażu do kamery (położenie kamery na ramieniu wysięgnika będzie wyznaczone podczas końcowej instalacji).

#### Wymagania dla urządzeń i systemu transmisji obrazu

Kamery powinny być wyposażone w obiektywy o regulowanej ogniskowej umożliwiające precyzyjne ustawienie na obiekcie optymalnej ostrości pola widzenia kamery dla określonych przez projekt stref detekcji (wymagana regulacja AUTO-IRYS).

Kamery powinny umożliwiać obserwację pojazdów do odległości minimum 120m od kamery.

#### Wymagania w odniesieniu do wideoserwerów

- obsługa kamer w ilości zgodnie z projektem
- możliwość uzyskania transferu minimum 15 klatek na sek. przy rozdzielczości 352x288 w trybie PAL i jednoczesnym transferze obrazu z 4 kamer
- detekcja ruchu obiektów w polu widzenia kamer, generowanie alarmów
- możliwość ograniczania przepustowości łącza wykorzystywanego przez serwer wideo w zakresie od 64kbit/sek do 2Mbit/sek.
- wbudowane wejścia cyfrowe
- wbudowane wyjścia przekąźnikowe
- obsługa protokołów TCP/IP, HTTP, SMTP, FTP, Telnet, NTP, DNS, DHCP
- wyjścia 10BaseT Ethernet oraz 100BaseT FastEthernet
- kompresja wideo JPEG, MJPEG
- sterowanie kamerami obrotowymi PAN/TILT/ZOOM

#### Wymagania dla urządzeń i systemu transmisji obrazu

- wybór kamer przez wskazanie ich lokalizacji na planie
- możliwość płynnego skalowania obrazu wyświetlanego na ekranie
- możliwość wyświetlania obrazu z dowolnej liczby kamer dołączonych do danego wideoserwera z np.: dwóch lub trzech kamer (a nie tylko z jednej kamery lub z wszystkich)
- możliwość jednoczesnego wyświetlania obrazów z dowolnej liczby kamer dołączonych do kilku serwerów wideo (np. z 8 kamer dołączonych do 3 serwerów)
- możliwość drukowania wyświetlanych obrazów
- możliwość drukowania obrazów z wybranych np. kilkunastu kamer na jednym arkuszu papieru

### **3.3.10. Kamery**

Kamery zamontować na wysokości 6 do 7 m za pośrednictwem wspornika przewidzianego przez producenta.

### **3.3.11. Sterownik**

Sterownik powinien zapewniać pełną realizację zadań przewidywanych w programie sygnalizacji przy zachowaniu warunków bezpieczeństwa ruchu drogowego. Urządzenie to powinno być niezawodne, proste w oprogramowaniu i łatwe w eksploatacji, posiadać solidną, nierdzewną obudowę i zamki zabezpieczające przed włamaniem. Sterownika wyposażony jest w dostępne z zewnątrz, ale odpowiednio zabezpieczone przed osobami niepowołanymi, przełączniki umożliwiające wyłączenie i załączenie sterownika, wprowadzenie go w tryb pracy awaryjnej (sygnał żółty migający) lub zmianę programu w zależności od potrzeb.

Sterownik powinien spełniać wymagania określone w PN-IEC 439-1:1994 [11] i Rozporządzenia [1a].

Sterownik powinien być wyposażony w następujące układy kontrolno-zabezpieczające:

- nadzoru sygnałów czerwonych,
- wykrywania kolizji sygnałów zielonych w grupach kolizyjnych,
- nadzoru długości cyklu (w sygnalizacjach cyklicznych),
- nadzoru napięcia zasilania,
- nadzoru pracy zdalnej.

Sterowniki powinny posiadać wyjścia sterowane zegarowo, wyłączające sygnalizatory akustyczne o określonej godzinie. Rodzaj wyjść uzależniony jest od zastosowanych sygnalizatorów akustycznych i przycisków zgłoszeniowych. Typowo :

- dla blokowania sygnalizatorów akustycznych przy sygnalizatorach świetlnych : 1 wyjście wystawiające sygnał 230 V AC (< 0,1 A),
- dla blokowania sygnalizatorów akustycznych w przyciskach zgłoszeniowych : 2 wyjścia w postaci zestyku rozwiernego (230 V AC, 0,2 A).

Komunikacja sterownika z Systemem Zdalnej Kontroli i Zbierania Danych powinna odbywać się za pomocą modemu poprzez sieć telefonii komórkowej GSM w systemie pakietowej transmisji danych GPRS.

Składowanie sterownika powinno odbywać się w zamkniętym, suchym pomieszczeniu zabezpieczonym przed dostawaniem się kurzu i uszkodzeniami mechanicznymi.

Jako sterowniki zastosować sterowniki ruchu drogowego realizujące acykliczne sterowanie grupowe, kompatybilne z systemem Vialis lub MSR Traffic.

Wytoczne dotyczące sterowników :

- a) kompatybilność z systemem będącym w użytkowaniu inwestora,
- b) minimalne wymagania odnośnie możliwości sterowania z Centrum Sterowania:
  - dotyczące grup sygnalizacyjnych :
  - zmiana długości sygnałów zielonych,
  - integrowanie grup (współzadanie, współrealizacja, współwydłużanie, równoczesny start, połączenie grup nadążne modyfikowalne),
  - nadawanie priorytetów i wag,
  - generowanie realizacji grup w cyklu z zachowaniem tablicy kolizji,
  - dedykowanie długości cyklu,
  - zmiana offsetów koordynacji,
  - harmonogram pracy sygnalizacji,
- c) możliwość wprowadzania zmian wszystkich parametrów sterowania z Centrum Sterowania (nie dotyczy to zmiany par grup kolizyjnych i skracania czasów międzzielonych poniżej czasów minimalnych),
- d) osobne wejście dla każdego przycisku zgłoszeniowego,
- e) potwierdzenie żądania z przycisków : na skrzyżowaniu - wspólne potwierdzenie dla każdej pary przycisków (24Vdc), na konsoli operatorskiej - osobne potwierdzenie dla każdego przycisku,
- f) potwierdzenie żądania z pętli detekcyjnych rowerowych na skrzyżowaniu winno być przesłane na wyjścia potwierdzenia przycisków dla rowerzystów (i pieszych o ile przejazd rowerowy jest sprzężony z przejściem dla pieszych),
- g) wyjście blokujące sygnalizatory akustyczne zasadnicze i pomocnicze w programowalnym czasie,
- h) podtrzymanie pracy logiki sterownika i modemu przynajmniej do czasu wysłania do Centrum Sterowania komunikatu o awarii i o stanie sterownika,
- i) przesyłanie do Centrum Sterowania :
  - obrazu z monitoringu wizyjnego skrzyżowania oraz
  - informacji o braku widoczności przez kamery wideodetekcji,
- j) przyciemnianie sygnalizatorów wg zegara astronomicznego.

Szafę sterownika zamontować na fundamencie przewidzianym przez producenta.

Należy zapewnić swobodne dojście do sterowników wykonane z kostki lub płyt betonowych.

Wszelkie urządzenia montowane w szafkach transmisyjnych winny spełniać co najmniej następujące wymagania:

- temperatura pracy -20°C do 75°C
- wilgotność 5 do 95% (bez kondensacji)
- modemy DSL:
- urządzenia transmisji danych powinny być przystosowane do transmisji po łączach stałych – za pomocą pary miedzianej,
- prędkość transmisji minimum 384 kb/s przy transmisji na odległość 7 km
- (pełen duplex),

złącze Ethernet 10/100 Base-T RJ45

## 4. Sprzęt

Urządzenia pomocnicze, transportowe i ochronne stosowane przy robotach elektrycznych powinny odpowiadać ogólnie przyjętym wymaganiom, co do ich jakości oraz wytrzymałości.

Maszyny, urządzenia i sprzęt zmechanizowany używane na budowie powinny mieć ustalone parametry techniczne i powinny być ustawione zgodnie z wymaganiami producenta oraz stosowane zgodnie z ich przeznaczeniem.

Urządzenia i sprzęt zmechanizowany podlegające przepisom o dozorcze technicznym, eksploatowane na budowie, powinny mieć aktualnie ważne dokumenty uprawniające do ich eksploatacji.

Wykonawca przystępujący do wykonania sygnalizacji świetlnej winien wykazywać się możliwością korzystania z następujących maszyn i sprzętu gwarantujących właściwą jakość robót:

- żurawia samochodowego,
- samochodu specjalnego linowego z platformą i balkonem,
- spawarki transformatorowej do 500 A,
- zagęszczarki wibracyjnej spalinowej 70 m<sup>3</sup>/h,
- ręcznego zestawu świdrów do wiercenia poziomego otworów do średnicy 15 cm,
- sprężarki.

Sprzęt musi spełniać wymagania o których mowa w ST.

## 5. Transport materiałów i elementów

Środki i urządzenia transportowe powinny być odpowiednio przystosowane do transportu materiałów, elementów, konstrukcji urządzeń itp. niezbędnych do wykonania danego rodzaju robót elektrycznych. W czasie transportu należy zabezpieczyć przemieszczane przedmioty w sposób zapobiegający ich uszkodzeniu.

Wykonawca przystępujący do wykonania sygnalizacji świetlnej winien wykazać się możliwością korzystania z następujących środków transportu:

- samochodu skrzyniowego,
- samochodu dostawczego,
- samochodu samowładkowego,
- przyczepy do przewożenia kabli.

W czasie transportu, załadunku i wyładunku oraz składowania aparatury elektrycznej i urządzeń rozdzielczych należy przestrzegać zaleceń wytwórców.

Zaleca się dostarczenie urządzeń i ich konstrukcji oraz aparatów bezpośrednio przed montażem, w celu uniknięcia dodatkowego transportu wewnętrznego z magazynu budowy. Stosowane środki i urządzenia transportowe winny spełniać warunki ustaw o transporcie drogowym.

Na środkach transportu przewożone materiały i elementy powinny być zabezpieczone przed ich przemieszczaniem, układane zgodnie z warunkami transportu wydanymi przez wytwórcę dla poszczególnych elementów.

## 6. Wykonanie robót

### 6.1. Ogólne wymagania dotyczące robót

Ogólne wymagania dotyczące wykonania robót podano w specyfikacji D.00.00.00 „Wymagania ogólne” pkt 1.6.

Wykonawca robót jest odpowiedzialny za jakość ich wykonania oraz za zgodność z dokumentacją projektową.

Rodzaje (typy) kabli, urządzeń, osprzętu i materiałów pomocniczych zastosowanych do budowy linii powinny być zgodne z podanymi w dokumentacji projektowej. Zastosowanie do budowy linii innych rodzajów kabli i osprzętu niż wymienione w dokumentacji projektowej dopuszczalne jest jedynie pod warunkiem wprowadzenia do dokumentacji projektowej zmian, uzgodnionych w obowiązującym trybie z Inwestorem i Projektantem.

#### 6.1.1. Prowadzenie robót wymaga

Stosowania się do warunków i wymagań podanych w przepisach związanych oraz uzgodnień wykonania robót z jednostkami utrzymującymi dane obiekty.

#### 6.1.2. Odbiór placu budowy

Przed rozpoczęciem robót elektrycznych wykonawca powinien zapoznać się z obiektem budowlanym (lub terenem), gdzie będą prowadzone roboty oraz stwierdzić odpowiednie przygotowanie frontu robót.



Odbiór placu budowy przez wykonawcę powinien być dokonany komisyjnie z udziałem zainteresowanych stron i udokumentowany spisaniem protokołu.

### 6.1.3. Koordynacja robót elektrycznych z innymi robotami

Koordynacja robót budowlano-montażowych poszczególnych rodzajów powinna być dokonywana we wszystkich fazach.

Koordynacja należy objąć projekt organizacji budowy, szczegółowy harmonogram robót elektrycznych oraz pomocnicze roboty ogólnobudowlane związane z robotami elektrycznymi.

## 6.2. Roboty ziemne – wykopy pod fundamenty i kanalizację kablową

Przed przystąpieniem do wykonywania wykopów, Wykonawca ma obowiązek sprawdzenia zgodności rzędnych terenu z danymi w dokumentacji projektowej oraz oceny warunków gruntowych.

Metoda wykonywania robót ziemnych powinna być dobrana w zależności od głębokości wykopu, ukształtowania terenu oraz rodzaju gruntu. Pod fundamenty prefabrykowane zaleca się wykonywanie wykopów wąsko-przestrzennych ręcznie. Ich obudowa i zabezpieczenie przed osypaniem powinno odpowiadać wymaganiom PN-B-10736:1999 [16].

Wykopy pod maszty należy wykonywać ręcznie, bez zabezpieczenia ścian bocznych, z zastosowaniem bezpiecznego nachylenia skarp.

Wykopy pod fundamenty prefabrykowane lub maszty powinny być wykonane bez naruszenia naturalnej struktury dna wykopu, zgodnie z PN-B-06050:1999 [2].

Wykop rowu dla kanalizacji powinien być zgodny z dokumentacją projektową. Wydobyty grunt powinien być składowany z jednej strony wykopu. Skarpy rowka powinny być wykonane w sposób zapewniający ich stateczność.

W celu zabezpieczenia wykopu przed zalaniem wodą z opadów atmosferycznych, należy powierzchnię terenu wyprofilować ze spadkiem umożliwiającym łatwy odpływ wody poza teren przylegający do wykopu.

Zasypanie fundamentu lub kabla należy wykonać zgodnie z normą PN-S-02205:19998[9] z wymianą gruntu na żwir lub pospółkę, zagęszczać warstwami o grubości odpowiedniej dla zastosowanego sprzętu zagęszczającego, aby uzyskać współczynnik zagęszczenia równy 1,0 potwierdzony przez laboratorium drogowe. Zagęszczenie należy wykonywać w taki sposób, aby nie spowodować uszkodzeń fundamentu lub kanalizacji.

Nadmiar gruntu z wykopu, pozostający po zasypaniu fundamentu lub kanalizacji należy wywieźć.

### 6.3. Montaż kanalizacji kablowej

Przy wykonywaniu przepustów pod drogami przeznaczonymi do ruchu kołowego odległość między górną częścią osłony a powierzchnią drogi nie powinna być mniejsza niż 100 cm. Dla terenów bez nawierzchni odległość między górną częścią osłony a powierzchnią gruntu powinna wynosić co najmniej 70 cm, pod chodnikami co najmniej 50 cm. Odległość pomiędzy powierzchniami zewnętrznymi rur prowadzonych obok siebie powinna wynosić minimum 5 cm. Rury układać należy w wykopie otwartym na podsypce z piasku frakcji 0-8 mm i grubości min. 10 cm. Grubość warstwy piasku nad rurą nie może być mniejsza niż 10 cm. Wypełnienie do poziomu gruntu może być wykonane z przesianego materiału dostępnego na miejscu. Rury należy układać ze spadkiem co najmniej 0,1% w kierunku studzienki kablowej. Metodę ułożenia przepustów pod jezdniami (przekop otwarty lub przewiert ręczny) określi projekt budowlany. Zastosować rury w kolorze niebieskim (kable do 1kV) Wprowadzenie rur do studzienki uszczelnić pianką silikonową.

### 6.4. Montaż masztów sygnalizacyjnych

Maszty należy ustawiać w wykopie głębokości 80 cm na fundamencie prefabrykowanym (z betonu wibroprasowanego B-30 z kotwami mocującymi), który należy posadzić na płycie chodnikowej grubości 7 cm lub na 10-centymetrowej warstwie betonu B 7,5. Po wprowadzeniu kabli do rur, maszt z fundamentem należy zasypywać ziemią ubijając ją warstwami co 20 cm. Podziemna część masztu powinna być zabezpieczona antykorozyjnie farbą bitumiczną. Maszt należy ustawiać tak, aby otwory do mocowania sygnalizatorów znajdowały się na odpowiednich kierunkach, a wychylenie jego od pionu nie przekraczało 0,001 wysokości masztu.

## 6.5. Układanie kabli

Kable należy układać w projektowanej kanalizacji kablowej lub w bezpośrednio w wykopie (dotyczy podejść do znaków aktywnych). Układanie kabli powinno być zgodne z normą N SEP-E-004 [23] i BN-89/8984-17/03 [19]. Temperatura otoczenia przy układaniu kabli nie powinna być mniejsza niż 0°C. Kable powinny być układane w sposób wykluczający ich uszkodzenie przez zginanie, skręcanie, rozciąganie itp. Kabel można zginać jedynie w przypadkach koniecznych, przy czym promień gięcia powinien być możliwie duży, jednak nie mniejszy niż 10-krotna zewnętrzna jego średnica. Kabel powinien posiadać oznaczniki identyfikacyjne.

Zaleca się przy masztach, szafie zasilająco-pomiarowej i sterowniku; pozostawienie zapasów eksploatacyjnych kabla długości 0,5 m na każdym podejściu.

Po ułożeniu należy zmierzyć ciągłość żył i rezystancję izolacji poszczególnych odcinków kabli energetycznych induktorem o napięciu nie mniejszym niż 2,5 kV, przy czym rezystancja nie może być mniejsza niż 20 MΩ/m.

## 6.6. Montaż pojedynczych aparatów, odbiorników, szafek sterowniczych

### 6.6.1. Mocowanie obudowy

Aparaty, odbiorniki, szafki rozdzielcze i sterownicze należy mocować zgodnie ze wskazaniami podanymi w instrukcji montażowej wytwórcy i uwzględniając następujące warunki:

- jeżeli urządzenie jest mocowane na konstrukcji, należy ją uprzednio umocować zgodnie z projektem, jeżeli mocowanie tej konstrukcji nie zostało wykonane przy robotach budowlanych.
- konstrukcję pod urządzenie należy mocować do podłoża w zależności od jej rodzaju za pomocą w betonowanych kotew, kołków rozporowych, spawania, śrub lub wkrętów oraz przewidzianych do tego celu elementów konstrukcyjnych.
- urządzenia (aparaty, odbiorniki, tablice) należy mocować śrubami lub wkrętami do stalowych konstrukcji (ewentualnie aparaty w rozdzielnicach przez mocowanie zatrzaskowe na prefabrykowanych listwach montażowych), natomiast do podłoża (ściana, strop) na kołkach kotwiących rozporowych lub w betonowanych kotwach. Śruby należy umieszczać we wszystkich otworach urządzenia służących do ich mocowania.

### 6.6.2. Kable i przewody

Przed przystąpieniem do prac elektro-montażowych sprawdzić prawidłowość mocowania i ustawienia aparatów i odbiorników.

Wprowadzenie przewodów do urządzeń (aparaty, odbiorniki, tablice) należy wykonać zgodnie ze wskazówkami podanymi w instrukcji montażowej wytwórcy i uwzględniając następujące warunki:

- w miejscach narażonych na uszkodzenia mechaniczne przewody doprowadzone muszą być chronione.
- przewody wychodzące z rur powinny być zabezpieczone przed mechanicznymi uszkodzeniami izolacji, np. przez założenie tulejek izolacyjnych.
- przewody odbiorników i aparatów nie powinny przenosić naprężeń, a przewód ochronny powinien mieć większy nadmiar długości niż przewody robocze.
- zewnętrzne warstwy ochronne przyłączonych przewodów wolno usuwać tylko z tych części przewodu, które po podłączeniu będą niedostępne.
- przy połączeniu odbiornika lub aparatu z instalacją w rurze stalowej należy wykonać połączenie za pomocą króćca umożliwiającego demontaż aparatu bez demontowania rury.
- w przypadku, gdy instalacja jest wykonana przewodami tabelkowymi lub oponowymi a aparat lub odbiornik jest zaopatrzony w dławik, należy uszczelnić przewód zgodnie z warunkami wykonania instalacji szczelnych.

### 6.6.3. Przyłączenie pod zaciski

Miejsca przyłączeń żył przewodów z zaciskami odbiorników powinny być dokładnie oczyszczone. Samo połączenie musi być wykonane w sposób pewny pod względem elektrycznym i mechanicznym oraz zabezpieczone przed osłabieniem siły docisku i korozją. Ponadto należy zachować następujące wymagania:

- żyła przewodu powinna być pozbawiona izolacji tylko na długości niezbędnej dla prawidłowego połączenia z zaciskiem.
- koniec żyły wielodrutowej należy zabezpieczyć przed możliwością oddzielenia się poszczególnych drutów lub skrętek np. przez końcówkę lub zaprasowana tulejkę (doпуска się zakończenia z dobrze pocynowanym końcem w przypadku przewodów z żyłami Cu).
- długość żył wprowadzonych do odbiornika lub aparatu powinna umożliwiać przyłączenie ich do dowolnego zacisku.
- końce żył przewodów wprowadzonych do odbiornika, a nie wykorzystanych należy izolować i unieruchomić.
- na żyły należy założyć oznaczniki (z symbolami zgodnymi ze schematem) z materiału izolacyjnego.
- żyły przewodów powinny być oznaczone zgodnie z normą PN-EN 60446:2008[37], PN-HD 308 S2:2007[38]

#### 6.6.4. Cechowanie urządzeń, odbiorników i aparatów

Każde urządzenie, aparat i odbiornik należy oznakować symbolem zgodnym ze schematem. Aparaty przeznaczone do sterowania i sygnalizacji nie zamontowane na sterowanych urządzeniach należy zaopatrzyć w nazwę i opis funkcjonalny.

### 6.7. Technologia montażu pętli detekcyjnych

Wykonawca winien w szczególny sposób zadbać o staranne wykonanie i zabezpieczenie pętli zgodnie z STWiORB. Zaleca się ułożenie przewodów pętli w warstwie wiążącej nawierzchni – przed wykonaniem warstwy ścieralnej. (jeżeli wykonaniu sygnalizacji towarzyszą roboty drogowe związane z wymianą nawierzchni).

#### 6.7.1. Wykonywanie rowka pod przewód pętli w nawierzchni jezdni

1. Położenie rowka w nawierzchni należy zaznaczyć kredą, zwracając szczególną uwagę, aby odstęp między rowkiem, a linia segregacyjna sąsiedniego pasa ruchu nie był mniejszy niż 75 cm;
2. Rowek nie może posiadać narożników o kątach mniejszych, niż 135 ° (należy wykonać ukośne rowki w odległości 15 cm od każdego narożnika);
3. Szerokość rowka musi być o około 2 mm większa niż średnica przewodu, tj. 6 -7 mm dla przewodu LgYd 2,5 mm<sup>2</sup>;
4. Optymalna głębokość rowka wynosi 75 mm,
5. Rowek w nawierzchni, gdzie biegnie „bierna” część przewodu pętli do krawężnika, winien mieć szerokość dwukrotnej średnicy przewodu plus ok. 4 mm, tj. ok. 13 mm;
6. przewody pętli przeprowadzić przez krawężnik otworem wywierconym pod kątem 45 ° do nawierzchni, o średnicy umożliwiającej wprowadzenie rurki RL 16, np. 18 - 20 mm;
7. Przy użyciu np. dłuta, należy usunąć nierówności ścianek rowka, nie uszkadzając jego górnych części;
8. Rowek należy odwodnić, osuszyć i odkurzyć przy pomocy kompresora; należy sprawdzić, czy na dnie rowka nie znajdują się fragmenty nawierzchni, które mogłyby uszkodzić przewód pętli.

#### 6.7.2. Instalowanie przewodu pętli detekcyjnej

1. Przewód pętli musi być układany w rowku zupełnie suchym; powinien leżeć na dnie rowka; dla utrzymania przewodu przy dnie, mocować go za pomocy np. drewnianych klinów, które należy usunąć podczas wypełniania rowka masą bitumiczną;
2. Od miejsca zakończenia rowka pętli, do punktu połączenia z feederem, przewody należy skrócić (10 skręceń na metr); w wywierconym w krawężniku otworze, przewody należy prowadzić w rurce polietylenowej od strony rowka, rurka powinna być uszczelniona, aby zapobiec wnikaniu do niej wypełniacza.
3. Po ułożeniu przewodu pętli w rowku, rowek należy wypełnić wypełniaczem dobrej jakości masą zalewową bitumiczną o dużej przyczepności i odporności na nacisk o parametrach spełniających wymagania podane w tabeli poniżej:

Lp.	Właściwość	Jednostka	Wymaganie według Z/96-03-003
1	Penetracja w temperaturze 25 °C	0,1 mm	70-100
2	Temperatura mięknięcia PiK	°C	>80
3	Spływność w temp. 60°C, w czasie 30 minut pod kątem 15°	mm	≤3,0
4	Mrozoodporność (upadek 4 kul z wysokości 250cm; temp. -20°C	szt.	min. 3 kule całe
5	Temperatura wypełniania	°C	podaje producent
6	Odporność na przegrzanie; przyrost temperatury mięknięcia PiK po wygrzewaniu próbki w 240°C przez 4 godziny	°C	≤10
7	Wydłużenie w temperaturze -20°C: próbka niewygrzewana; szczelina gruntowana	mm	≥4,0
	próbka niewygrzewana; szczelina niegruntowana	mm	
	próbka wygrzewana; szczelina gruntowana	mm	
	próbka wygrzewana; szczelina niegruntowana	mm	

- Zależnie od rodzaju stosowanego wypełniacza, w przypadku niektórych mas bitumicznych, korzystne jest nagrzanie górnej powierzchni rowka, w celu lepszego spojenia świeżo wylanej masy z nawierzchnią;
- Końcówki przewodu pętli, jeżeli nie mają być natychmiast połączone feederem, muszą być zaopatrzone w kołpaki ochronne;
- Przed i po wylaniu masy uszczelniającej, należy wykonać opisane poniżej pomiary.

### 6.7.3. Wykonanie mufy przewod pętli – feeder

Połączenie feedera z przewodami pętli musi być połączeniem lutowanym, zabezpieczonym mufą dobrej jakości – z rur termokurczliwych. Nie należy pozostawiać nadmiernego zapasu przewodu pętli lub kabla feeder ponieważ może to spowodować niewłaściwą pracę pętli.

### 6.7.4. Pomiary i czynności sprawdzające

Po zakończeniu kolejnych etapów instalacji pętli, należy wykonać następujące pomiary i czynności sprawdzające:

- Po ułożeniu przewodu pętli w rowku, lecz jeszcze przed zalaniem wypełniaczem: pomiar rezystancji i indukcyjności pętli; pomiar rezystancji izolacji kabla pętli względem ziemi (nie mniej niż 100 MΩ); sprawdzenie ilości zwojów.
- Po dołączeniu pętli do kabla i połączeniu kabla z listwą zaciskowa sterownika (detektory muszą, być wtedy odłączone): pomiar rezystancji i indukcyjności pętli z kablem; pomiar rezystancji izolacji względem ziemi żył pętli z kablem przy zwarcu żył między sobą (nie mniej niż 100 MΩ). Pomiary rezystancji izolacji wykonać miernikiem o napięciu 500 V DC. Jeżeli zmierzone wartości są niższe od wyżej wymienionych, wskazuje to na uszkodzenia izolacji lub upływy w punktach połączeń.
- Po wypełnieniu rowka i stwardnieniu wypełniacza, należy ponownie dokonać pomiarów tak, jak podano w pkt. 2.

Po wykonaniu powyższych czynności należy sporządzić „Protokół pomiarów instalacji pętli”, który powinien zawierać zmierzone wartości, datę wykonania pomiarów oraz uwagi dotyczące ewentualnych elementów mogących zakłócać detekcję, np. zbrojenia.

## 6.8. Wykonanie ochrony przeciwporażeniowej dodatkowej

Jako ochronę przeciwporażeniową dodatkową zastosowano samoczynne wyłączenie zasilania zgodnie z Rozporządzeniem Ministra Przemysłu nr 473 z 08.10.1990 r. i z normą PN-IEC 60364:2000 [10]. W sieci zasilającej (do sterownika) przewiduje się układ TN-C, tzn. wspólny przewód ochronny i neutralny PEN, natomiast w sieci rozdzielczej (do sygnalizatorów) układ TN-S, tzn. oddzielny przewód ochronny PE i neutralny N.

Szynę PE sterownika połączyć z uziomem. Zastosować uziom pionowy z prętów stalowych miedziowanych. Rezystancja uziomu nie powinna przekraczać 10  $\Omega$ . Wszystkie elementy podlegające ochronie połączyć przewodem ochronnym PE z szyną PE w sterowniku. W instalacji jako przewód ochronny PE wykorzystać wolne żyły kabli sygnalizacyjnych.

## 6.9. Wykonanie ochrony przeciwprzepięciowej

W celu ochrony przeciwprzepięciowej sterownik winien być wyposażony w hybrydowy ogranicznik przepięć klasy II na zasilaniu oraz wejściach i wyjściach sygnałowych i transmisyjnych.

## 6.10. Montaż sygnalizatorów

Sygnalizatory należy montować na uprzednio zamocowane do masztów konsole w sposób przewidziany przez wytwórcę.

Od zacisków głowic do opravek żarówek znajdujących się w komorach sygnałowych należy poprowadzić przewody miedziane z izolacją wzmocnioną o przekroju żyły nie mniejszym niż 1 mm<sup>2</sup>.

Przewody powinny być zabezpieczone przed uszkodzeniami izolacji w trakcie ich przeciągania przez rury i podczas późniejszej eksploatacji, gdy narażone będą na tarcie o krawędzie wewnętrzne konstrukcji. Sygnalizatory dla pojazdów umieszczone obok jezdni należy odchylić o kąt od 5° do 10° w stronę jezdni, natomiast sygnalizatory podwieszane nad jezdnią należy pochylić w kierunku nadjeżdżających pojazdów o kąt od 5° do 10° w stosunku do płaszczyzny prostopadłej do osi drogi, jak pokazano na rys. 1.

Należy zwrócić uwagę na takie zamocowanie sygnalizatorów, aby zachowana była przepisowa skrajnia. Wysokość mocowania sygnalizatora winna wynosić 2,20 m do dolnego wspornika.

Sygnalizatory łączyć we wnęce rozdzielczej przewodem YDY 4 x 1,5 mm<sup>2</sup> i YDY 3 x 1,5 mm<sup>2</sup> za pośrednictwem listwy zaciskowej z zaciskami sprężynowymi klatkowymi.

Kolorystyka zacisków :

- pomarańczowy – przewód fazowy,
- niebieski – przewód neutralny N,
- żółty z zielonym – przewód ochronny PE – połączyć z metalowymi elementami konstrukcji,
- szary – obwody o napięciu bezpiecznym – przyciski i potwierdzenie zgłoszenia 24V.

Na wysięgnikach zamontować ekrany kontrastowe pełne (nie ażurowe) o szerokości 650 mm.

## 6.11. Montaż sterownika

Montaż sterownika należy wykonać na fundamencie betonowym według instrukcji dostarczonej przez producenta.

## 7. Kontrola jakości robót

Kontrolę jakości robót należy przeprowadzić zgodnie z normami i przepisami właściwymi dla danego rodzaju robót oraz uwagami zawartymi w STWiORB.

### 7.1. Wykopy pod fundamenty i kanalizację

Lokalizacja, wymiary i zabezpieczenie ścian wykopu powinno być zgodne z dokumentacją projektową i STWiORB.

Po zasypaniu fundamentów lub kanalizacji należy sprawdzić wskaźnik zagęszczenia gruntu oraz sprawdzić sposób usunięcia nadmiaru gruntu z wykopu.

### 7.2. Fundamenty

Program badań powinien obejmować sprawdzenie kształtu i wymiarów, wyglądu zewnętrznego oraz wytrzymałości.

Parametry te powinny być zgodne z wymaganiami zawartymi w dokumentacji projektowej oraz wymaganiami PN-B-03322:1980 [1]. Ponadto należy sprawdzić dokładność ustawienia w planie i rzędne posadowienia.

### 7.3. Maszty z sygnalizatorami

Elementy masztów powinny być zgodne z dokumentacją projektową i STWiORB.

Maszty z sygnalizatorami po ich montażu, podlegają sprawdzeniu pod względem:

1. dokładności ustawienia pionowego konstrukcji,
2. rodzaju sygnalizatorów,
3. prawidłowości ustawienia sygnalizatorów,
4. jakości połączeń kabli i przewodów we wnękach kablowych i w komorach sygnalizatorów,
5. jakości połączeń śrubowych masztów, wysięgników,
6. konsol i sygnalizatorów,
7. stanu antykorozyjnej powłoki ochronnej wszystkich elementów metalowych.

### 7.4. Kanalizacja kablowa

W czasie wykonywania i po zakończeniu robót należy przeprowadzić następujące pomiary:

- poziomu ułożenia pokryw studni względem terenu,
- zabezpieczenia przeciwwilgociowego,
- uszczelnienia przeciwigazowego,
- drożności wywietrzników w pokrywach studni,
- głębokości ułożenia rur,
- grubości podsypki piaskowej nad i pod rurami,
- odległości między rurami.

Ponadto należy sprawdzić wskaźnik zagęszczenia gruntu i rozplantowanie nadmiaru ziemi.

Na uzasadnione technicznie życzenie zleceniodawcy dopuszcza się wykonanie pomiaru współczynnika dyspersji chromatycznej światłowodów w wybudowanej linii w celu rzeczywistego pasma przenoszenia.

### 7.5. Kable

W czasie wykonywania i po zakończeniu robót kablowych należy przeprowadzić pomiary rezystancji izolacji i ciągiłości żył kabla.

### 7.6. Instalacja przeciwporażeniowa

Po wykonaniu instalacji przeciwporażeniowej należy sprawdzić jakość połączeń przewodów ochronnych, wykonać pomiary rezystancji uziomów i sprawdzić działanie wyłącznika różnicowo-prądowego.

### 7.7. Sterownik

Po zamontowaniu sterownika należy sprawdzić:

1. wyposażenie,
2. jakość połączeń śrubowych pomiędzy fundamentem a konstrukcją,
3. stan powłok antykorozyjnych,
4. jakość połączeń kabli: zasilającego, sygnalizacyjnych i telekomunikacyjnych.

### 7.8. Sprawdzenie działania sygnalizacji

Przed włączeniem sygnalizacji do pracy należy dokonać sprawdzenia działania sygnalizacji przez:

1. wyświetlanie sygnału żółtego migającego przez co najmniej jedną dobę,
2. kontrolę poprawności działania następujących układów nadzorujących:
3. sygnałów czerwonych, co najmniej w grupach sygnałowych dla pojazdów,
4. kolizji sygnałów zielonych w grupach kolizyjnych,
5. długości cyklu i właściwych czasów realizacji programów sygnalizacyjnych,

6. napięcia zasilania,
7. pracy zdalnej.

Działanie układów nadzorujących: sygnały czerwone, kolizyjność sygnałów w zielonych oraz długość cyklu, powinno natychmiast wprowadzać sterownik w tryb pracy awaryjnej w przypadku zadziałania układu wraz z zapamiętaniem rodzaju i miejsca awarii, kasowanym w momencie usunięcia przyczyny.

Układ nadzorujący napięcie zasilania powinien w przypadku stwierdzenia obniżenia napięcia poza dopuszczalną granicę, automatycznie przełączyć sterownik na zasilanie rezerwowe lub go wyłączyć.

Układ nadzorujący pracę zdalną sterownika powinien, w przypadku stwierdzenia przerwy w połączeniu ze sterownikiem koordynującym pracę, spowodować przejście nadzorowanego sterownika na pracę z programem indywidualnym.

### **7.9. Zasady postępowania z wadliwie wykonanymi elementami robót**

Wszystkie materiały nie spełniające wymagań ustalonych w odpowiednich punktach STWiORB zostaną przez inspektora nadzoru inwestorskiego odrzucone.

Wszystkie elementy robót, które wykazują odstępstwa od postanowień STWiORB zostaną rozebrane i ponownie wykonane na koszt Wykonawcy.

## **8. Obmiar robót**

Ogólne wymagania podano w specyfikacji D.00.00.00 „Wymagania ogólne” pkt 7.

Jednostka obmiarową jest 1 m, 1 dm<sup>3</sup>, 1 szt, 1 m<sup>3</sup>, 1 m<sup>2</sup>, 1kg, 1szt. . Do obliczenia należności przyjmuje się faktyczną długość linii kablowych i kanalizacji kablowej oraz ilość wykonanych fundamentów i montowanych konstrukcji.

Obmiar robót polega na sprawdzeniu wykonania wszystkich elementów, zgodnie z Przedmiarem robót stanowiącym element materiałów przetargowych.

## **9. Odbiór robót**

Ogólne wymagania podano w specyfikacji D.00.00.00 „Wymagania ogólne” pkt 8.

Jednostka obmiarową jest 1 m, 1 dm<sup>3</sup>, 1 szt, 1 m<sup>3</sup>, 1 m<sup>2</sup>, 1kg, 1szt. . Do obliczenia należności przyjmuje się faktyczną długość linii kablowych i kanalizacji kablowej oraz ilość wykonanych fundamentów i montowanych konstrukcji.

Obmiar robót polega na sprawdzeniu wykonania wszystkich elementów, zgodnie z Przedmiarem robót stanowiącym element materiałów przetargowych.

### **9.1. Ogólne zasady odbioru robót**

Roboty uznaje się za wykonane zgodnie z dokumentacją projektową i STWiORB, jeżeli wszystkie pomiary i badania dały wyniki pozytywne.

### **9.2. Odbiór robót zanikających i ulegających zakryciu**

Przed odbiorem ostatecznym dużych oraz skomplikowanych instalacji elektrycznych należy przekazać Inwestorowi poszczególne fragmenty instalacji w drodze odbiorów częściowych.

Odbiorowi robót zanikających i ulegających zakryciu podlegają:

1. wykopy pod fundamenty i kanalizację,
2. wykonanie fundamentów,
3. wykonanie studni kablowych,
4. ułożenie rur osłonowych z wykonaniem podsypki pod i nad rurami,
5. wykonanie uziomów,
6. zasypanie oraz zagęszczenie.

### 9.3. Odbiór ostateczny robót

Odbiór ostateczny przeprowadza się na podstawie technicznych warunków odbioru robót przy przestrzeganiu ogólnych zasad odbioru obiektów podanych w przepisach związanych

1. Odbiór ostateczny robót wykonanych w obiekcie dokonywany przez Inwestora może być połączony z odbiorem mających na celu przekazanie obiektu użytkownikowi do eksploatacji.
2. Odbiór ostateczny powinien być poprzedzony odbiorami częściowymi.
3. Przed przystąpieniem do odbioru ostatecznego wykonawca robót jest zobowiązany do:
  - Przygotowania dokumentów potrzebnych do należytej oceny wykonanych robót będących przedmiotem odbioru, a w szczególności
    - dokumentację powykonawczą,
    - geodezyjną inwentaryzację powykonawczą
    - protokoły pomiarów kabli,
    - protokoły z dokonanych pomiarów skuteczności zastosowanej ochrony przeciwporażeniowej,
    - metrykę sygnalizacji, zawierającą podstawowe informacje o wykonanej sygnalizacji.
  - Umożliwienia komisji odbioru zapoznania się z wyżej wymienionymi dokumentami i przedmiotem odbioru.
4. Przy dokonywaniu odbioru ostatecznego należy:
  - sprawdzić zgodność wykonywanych robót z kontraktem, dokumentacja projektowo - kosztorysową, warunkami technicznymi wykonania, normami i przepisami,
  - sprawdzić udokumentowanie jakości materiałów i urządzeń,
  - sprawdzić udokumentowanie jakości wykonanych robót odpowiednimi protokołami prób montażowych, sprawdzając przy tym również wykonanie zaleceń i ustaleń zawartych w protokołach prób i odbiorów.
  - w przypadku odbioru całości obiektu, sprawdzić czy odbierany obiekt spełnia warunki zasad prawidłowej eksploatacji i może być użytkowany lub stwierdzić istniejące wady i usterki,
5. Z odbioru ostatecznego powinien być spisany protokół podpisany przez upoważnionych przedstawicieli Inwestora, oddającego wykonany obiekt (lub roboty) i przez osoby biorące udział w czynnościach odbioru. Protokół powinien zawierać ustalenia poczynione w toku odbioru, stwierdzone ewentualne wady i usterki oraz uzgodnione terminy ich usunięcia.

## 10. Cena jednostki obmiarowej

Cena Jednostki obmiarowej dla danego rodzaju robót ujęte są w odpowiadającym im STWiORB.

Dla robót objętych STWiORB do obliczenia należności przyjmuje się faktyczną ilość wykonanych robót:

1. 1 m wykopu rowu o określonych wymiarach dla ułożenia kabla lub wykonania fundamentu,
2. 1 m zasyp rowów, wykonanie podsypki i nasypki z piasku,
3. 1 szt. montażu aparatów lub szafek sterowniczych.
4. Inne jednostki obmiaru występujące w przedmiarze robót

## 11. Podstawa płatności

Jednostki obmiarowe będące podstawą płatności dla danego rodzaju robót ujęte są w odpowiadającym im STWiORB.

Dla robót objętych STWiORB podstawę płatności stanowi cena jednostkowa za ilość robót wg jednostek podanych zgodnie z zakresem robót opisanym w STWiORB. Cena obejmuje: wykonanie robót ziemnych oraz montażowych dla aparatów i szafek sterowniczych, a także inne czynności związane z doprowadzeniem terenu do stanu sprzed wykonania robót.

Dla robót objętych STWiORB do obliczenia należności przyjmuje się faktyczną ilość wykonanych robót:

1. 1 m<sup>3</sup> wykonania fundamentów,
2. 1 szt. montażu konstrukcji wsporczej,
3. 1 m wykonania kanalizacji kablowej,
4. 1 m ułożenia linii kablowej w kanalizacji,
5. 1 szt. próby i pomiary kabli,



6. 1 m pętli detekcyjnej w nawierzchni jezdni.
7. 1 szt. montaż instalacji przeciwporażeniowej i przeciwprzepięciowej.
8. 1 szt. montowania urządzenia.

## 12. Przepisy związane

### 12.1. Normy

- |                                 |   |
|---------------------------------|---|
| [1] PN-B-03322:1980             | Elektroenergetyczne linie napowietrzne. Fundamenty konstrukcji wsporczych   |
| [2] PN-B-06050:1999             | Goetchnika – Roboty ziemne – Wymagania ogólne.  |
| [3] PN-EN 206-1:2003            | Beton –Część 1: Wymagania, właściwości, produkcja i zgodność  |
| [4] PN-E 12620+A1:2008          | Kruszywa do betonu  |
| [5] PN-EN 934-2:2009            | Domieszki do betonu, zaprawy i zaczynu – Część 2: Domieszki do betonu – Definicje, wymagania, zgodność, oznakowanie i etykietowanie   |
| [6] PN-EN 197-1:2002            | Cement – Część 1: Skład, wymagania i kryteria zgodności dotyczące cementów powszechnego użytku  |
| [7] PN-EN 1008:2004             | Woda zarobowa do betonu – Specyfikacja pobierania próbek, badanie i ocena przydatności wody zarobowej do betonu, w tym wody odzyskanej z procesów produkcji betonu  |
| [8] PN-EN 1329-1:2001           | Systemy przewodowe z tworzyw sztucznych do odprowadzania nieczystości i ścieków ( o niskiej i wysokiej temperaturze) wewnątrz konstrukcji budowli – Niezmiękczonej Poli(chlorek winylu) (PVC-U) – Część 1: Wymagania dotyczące rur, kształtek i systemu |
| [9] PN-S-02205:1998             | Drogi samochodowe – Roboty ziemne – Wymagania i badania   |
| [10] PN-IEC 60364:2000          | Instalacje elektryczne w obiektach budowlanych  |
| [11] PN-IEC 60439-1:2003        | Rozdzielnice i sterownice niskonapięciowe – Część 1. Zestawy badane w pełnym i niepełnym zakresie badań typu.   |
| [12] PN-T-90335:1992            | Telekomunikacyjne kable miejscowe z wiązkami czwórkowymi, pęczkowe, o izolacji polietylenowej, o powłoce polietylenowej z zaporą przeciwwilgociową, wypełnione - Ogólne wymagania i badania   |
| [13] PN-T 90335:1992/Az1:1998   | Telekomunikacyjne kable miejscowe z wiązkami czwórkowymi, pęczkowe, o izolacji polietylenowej, o powłoce polietylenowej z zaporą przeciwwilgociową, wypełnione - Ogólne wymagania i badania   |
| [14] PN-EN 24180-1:2002         | Opakowania transportowe z zawartością - Postanowienia ogólne dotyczące opracowania programów badań właściwości użytkowych - Część 1: Ogólne zasady  |
| [15] PN-EN 197- 1:2002/ A3:2007 | Cement - Część 1: Skład, wymagania i kryteria zgodności dotyczące cementów powszechnego użytku.   |
| [16] PN-EN 13043:2004           | Kruszywa do mieszanek bitumicznych i powierzchniowych utrwaleń stosowanych na drogach, lotniskach i innych powierzchniach przeznaczonych do ruchu   |
| [17] PN-B-10736:1999            | Roboty ziemne. Wykopy otwarte dla przewodów wodociągowych i kanalizacyjnych – Warunki techniczne wykonania.   |
| [18] PN-B-04481:1988            | Grunty budowlane - Badania próbek gruntu  |
| [19] PN-S-02205:1998            | Drogi samochodowe – Roboty ziemne – Wymagania i badania   |

- [20] BN-89/8984-17/03 Telekomunikacyjne sieci miejscowe. Linie kablowe. Ogólne wymagania i badania.
- [21] PN-EN 61140:2003(U) Ochrona przed porażeniem prądem elektrycznym. Wspólne aspekty instalacji i urządzeń
- [22] PN-HD 627 S1:2002(U) Kable energetyczne – Kable wielożyłowe i wieloparowe przeznaczone do układania w ziemi i na powietrzu
- [23] PN-HD 626 S1:2002(U) Energetyczna kable napowietrzne na napięcie znamionowe  $U_0/U(U_m):0,6/1,0(1,2)kV$
- PN-HD 603 S1: 2006 Kable elektroenergetyczne na napięcie znamionowe 0,6/1 kV
- [24] ZN-96/TPSA-004 Zbliżenia i skrzyżowania z innymi urządzeniami uzbrojenia terenowego – Ogólne wymagania techniczne
- [25] ZN-96/TPSA-006 Linie optotelekomunikacyjne. Złącza spajane światłowodów jednomodowych. Wymagania i badania
- [26] ZN-96/TPSA-012 Kanalizacja kablowa pierwotna. Wymagania i badania
- [27] ZN-96/TPSA-023 Telekomunikacyjna kanalizacja kablowa. Studnie kablowe. Wymagania i badania
- [28] ZN-96/TPSA-024 Zasobnik złączowy. Wymagania i badania
- [29] ZN-96/TPSA-017 Rury kanalizacji wtórnej i rurociągu kablowego (RHDPE). Wymagania i badania.
- [30] ZN-96/TPSA-018 Rury polietylenowe (RHDPEp) przepustowe. Wymagania i badania.
- [31] ZN-96/TPSA-015 Rury polipropylenowe RPP i polietylenowe RPE kanalizacji pierwotnej. Wymagania i badania.
- [32] ZN-96/TPSA-002 Linie optotelekomunikacyjne. Ogólne wymagania techniczne
- [33] PN-B-03200:1990 Konstrukcje stalowe. Obciążenia statyczne i projektowanie
- [34] PN-B-02003:1982 Obciążenia budowli. Obciążenia zmienne technologiczne. Podstawowe obciążenia technologiczne i montażowe
- [35] PN-B-02011:1977 Obciążenia w obliczeniach statycznych – Obciążenie wiatrem
- PN-B-02011:1977/ Obciążenia w obliczeniach statycznych – Obciążenie wiatrem
- Az1:2009 Obciążenia budowli. Obciążenia zmienne środowiskowe. Obciążenie oblodzeniem.
- [36] PN-B-02013:1987 Zasady podstawowe i bezpieczeństwa przy współdziałaniu człowieka z maszyną, oznaczenie i identyfikacja – Oznaczenie identyfikacyjne przewodów barwami albo cyframi
- [37] PN-EN 60446:2008 Identyfikacja żył w kablach i przewodach oraz w przewodach sznurowych
- [38] PN-HD 308 S2:2007

## 12.2. Inne dokumenty

[1a] Rozporządzenie Ministra Infrastruktury z dnia 3 lipca 2003 r. w sprawie szczegółowych warunków technicznych dla znaków i sygnałów drogowych oraz urządzeń bezpieczeństwa ruchu drogowego i warunków ich umieszczania na drogach (Dz. U. nr 220 z 23.12.2003 r.)

[2a] Przepisy Budowy Urządzeń Elektroenergetycznych. Instytut Energetyki, W-wa 1997 r.

[3a]Rozporządzenie Ministra Infrastruktury w sprawie bezpieczeństwa i higieny pracy podczas wykonywania robót budowlanych. 06.02.2003 Dz.U. Nr 47 poz.401

[4a]Warunki Techniczne Wykonania i Odbioru Robót Budowlano-Montażowych –  
Część V. Instalacje elektryczne, 2001 r.

[5a]Rozporządzenie Ministra Przemysłu z dn. 10.05.2003 r. w sprawie warunków technicznych, jakim powinny odpowiadać urządzenia elektroenergetyczne w zakresie ochrony przeciwporażeniowej. Dz.U. Nr 80 poz. 718

[6a] Zgodnie z ustawą z dn.16 kwietnia 2004 o wyrobach budowlanych Dziennik Ustaw 30 kwietnia 2004 wszystkie materiały użyte do budowy sygnalizacji muszą być oznaczone znakiem „B” i posiadać Krajową Deklarację Zgodności na podstawie rozporządzenia Ministra Infrastruktury z 11 sierpnia 2004 w sprawie Deklaracji Zgodności Wyrobów Budowlanych oraz sposobu znakowania ich znakiem budowlanym Dziennik Ustaw 198/2004.

[7a] Rozporządzenie Ministra Infrastruktury z dnia 7 kwietnia 2004 r. zmieniające rozporządzenie w sprawie warunków technicznych, jakim powinny odpowiadać budynki i ich usytuowanie Dz.U. z dnia 12 maja 2004r

**SPECYFIKACJA TECHNICZNA WYKONANIA  
I ODBIORU ROBÓT BUDOWLANYCH**

**D - 07.01.01**

**OZNAKOWANIE POZIOME**

## SPIS TREŚCI

1. WSTĘP .....	3
2. MATERIAŁY.....	4
3. SPRZĘT .....	6
4. TRANSPORT.....	6
5. WYKONANIE ROBÓT .....	7
6. KONTROLA JAKOŚCI ROBÓT .....	11
7. OBMIAR ROBÓT .....	19
8. ODBIÓR ROBÓT.....	19
9. PODSTAWA PŁATNOŚCI .....	20
10. PRZEPISY ZWIĄZANE.....	20

## 1. WSTĘP

### 1.1. Przedmiot STWiORB

Przedmiotem niniejszej Specyfikacji Technicznej Wykonania i Odbioru Robót Budowlanych (zwanej dalej STWiORB) są wymagania dotyczące wykonania i odbioru oznakowania poziomego dróg w związku z budową „Sygnalizacji świetlnej wzbudzonej na przejściu dla pieszych przy Szkole Podstawowej nr 12 w miejscowości Piła (skrzyżowanie ulic Lelewela – Świerkowa)”.

### 1.2. Zakres stosowania STWiORB

Specyfikacja Techniczna Wykonania i Odbioru Robót Budowlanych (STWiORB) stanowi podstawowy dokument przetargowy i kontraktowy przy zlecaniu i realizacji robót na drogach krajowych i wojewódzkich.

Zaleca się wykorzystanie STWiORB przy zlecaniu robót na drogach miejskich i gminnych.

### 1.3. Zakres robót objętych STWiORB

Ustalenia zawarte w niniejszej specyfikacji dotyczą zasad prowadzenia robót związanych z wykonywaniem i odbiorem oznakowania poziomego stosowanego na drogach o nawierzchni twardej.

### 1.4. Określenia podstawowe

**1.4.1.** Oznakowanie poziome - znaki drogowe poziome, umieszczone na nawierzchni w postaci linii ciągłych lub przerywanych, pojedynczych lub podwójnych, strzałek, napisów, symboli oraz innych linii związanych z oznaczeniem określonych miejsc na tej nawierzchni. W zależności od rodzaju i sposobu zastosowania znaki poziome mogą mieć znaczenie prowadzące, segregujące, informujące, ostrzegawcze, zakazujące lub nakazujące.

**1.4.2.** Znaki podłużne - linie równoległe do osi jezdni lub odchyłone od niej pod niewielkim kątem, występujące jako linie: – pojedyncze: przerywane lub ciągłe, segregacyjne lub krawędziowe, – podwójne: ciągłe z przerywanymi, ciągłe lub przerywane.

**1.4.3.** Strzałki - znaki poziome na nawierzchni, występujące jako strzałki kierunkowe służące do wskazania dozwolonego kierunku zjazdu z pasa oraz strzałki naprowadzające, które uprzedzają o konieczności opuszczenia pasa, na którym się znajdują.

**1.4.4.** Znaki poprzeczne - znaki służące do oznaczenia miejsc przeznaczonych do ruchu pieszych i rowerzystów w poprzek drogi, miejsc wymagających zatrzymania pojazdów oraz miejsc lokalizacji progów zwalniających.

**1.4.5.** Znaki uzupełniające - znaki o różnych kształtach, wymiarach i przeznaczeniu, występujące w postaci symboli, napisów, linii przystankowych, stanowisk i pasów postojowych, powierzchni wyłączonych z ruchu oraz symboli znaków pionowych w oznakowaniu poziomym.

**1.4.6.** Materiały do poziomego znakowania dróg - materiały zawierające rozpuszczalniki, wolne od rozpuszczalników lub punktowe elementy odblaskowe, które mogą zostać naniesione albo wbudowane przez malowanie, natryskiwanie, odlewanie, wytłaczanie, rolowanie, klejenie itp. na nawierzchnie drogowe, stosowane w temperaturze otoczenia lub w temperaturze podwyższonej. Materiały te powinny posiadać właściwości odblaskowe.

**1.4.7.** Materiały do znakowania grubowarstwowego - materiały nakładane warstwą grubości od 0,9 mm do 3,5 mm. Należą do nich masy termoplastyczne i masy chemoutwardzalne stosowane na zimno. Dla linii strukturalnych i profilowanych grubość linii może wynosić 5 mm.

**1.4.8.** Materiały prefabrykowane - materiały, które łączy się z powierzchnią drogi przez klejenie, wtapianie, wbudowanie lub w inny sposób. Zalicza się do nich masy termoplastyczne w arkuszach do wtapiania oraz taśmy do oznakowań tymczasowych (żółte) i trwałych (białe).

**1.4.9.** Punktowe elementy odblaskowe - urządzenia prowadzenia poziomego, o różnym kształcie, wielkości i wysokości oraz rodzaju i liczbie zastosowanych odbłyśników, które odbijają padające z boku oświetlenie w celu ostrzegania, prowadzenia i informowania użytkowników drogi. Punktowy element odblaskowy może składać się z jednej lub kilku integralnie związanych ze sobą części, może być przyklejony, zakotwiczony lub wbudowany w nawierzchnię drogi. Część odblaskowa może być jedno lub dwukierunkowa, może się zginać lub nie. Element ten może być typu stałego (P) lub tymczasowego (T).

**1.4.10.** Kulki szklane – materiał w postaci przezroczystych, kulistych cząstek szklanych do posypywania lub narzucania pod ciśnieniem na oznakowanie wykonane materiałami w stanie ciekłym, w celu uzyskania widzialności oznakowania w nocy przez odbicie powrotne padającej wiązki światła pojazdu w kierunku kierowcy. Kulki szklane są także składnikami materiałów grubowarstwowych.

**1.4.11.** Kruszywo przeciwpoślizgowe – twarde ziarna pochodzenia naturalnego lub sztucznego stosowane do zapewnienia własności przeciwpoślizgowych poziomym oznakowaniom dróg, stosowane samo lub w mieszaninie z kulkami szklanymi.

**1.4.12.** Oznakowanie nowe – oznakowanie, w którym zakończył się czas schnięcia i nie upłynęło 30 dni od wykonania oznakowania. Pomiary właściwości oznakowania należy wykonywać od 14 do 30 dnia po wykonaniu oznakowania.

**1.4.13.** Tymczasowe oznakowanie drogowe - oznakowanie z materiału o barwie żółtej, którego czas użytkowania wynosi do 3 miesięcy lub do czasu zakończenia robót.

**1.4.14.** Powyższe i pozostałe określenia są zgodne z odpowiednimi polskimi normami i z definicjami podanymi w STWiORB D-00.00.00 „Wymagania ogólne” pkt 1.4.

## **1.5. Ogólne wymagania dotyczące robót**

Ogólne wymagania dotyczące robót podano w STWiORB D-00.00.00 „Wymagania ogólne” pkt 1.5.

## **2. MATERIAŁY**

### **2.1. Ogólne wymagania dotyczące materiałów**

Ogólne wymagania dotyczące materiałów, ich pozyskiwania i składowania podano w STWiORB D-00.00.00 „Wymagania ogólne” pkt 2.

### **2.2. Dokument dopuszczający do stosowania materiałów**

Materiały stosowane przez Wykonawcę do poziomego oznakowania dróg powinny spełniać warunki postawione w rozporządzeniu Ministra Infrastruktury [7].

Producenci powinni oznakować wyroby znakiem budowlanym B, zgodnie z rozporządzeniem Ministra Infrastruktury [8], co oznacza wystawienie deklaracji zgodności z aprobatą techniczną (np. dla farb oraz mas chemoutwardzalnych i termoplastycznych) lub znakiem CE, zgodnie z rozporządzeniem Ministra Infrastruktury [12], co oznacza wystawienie deklaracji zgodności z normą zharmonizowaną (np. dla kulek szklanych [3, 3a] i punktowych elementów odblaskowych [5, 5a]).

Aprobaty techniczne wystawione przed czasem wejścia w życie rozporządzenia [15] nie mogą być zmieniane lecz zachowują ważność przez okres, na jaki zostały wydane. W tym przypadku do oznakowania wyrobu znakiem budowlanym B wystarcza deklaracja zgodności z aprobatą techniczną.

Powyższe zasady należy stosować także do oznakowań tymczasowych wykonywanych materiałami o barwie żółtej.

### **2.3. Badanie materiałów, których jakość budzi wątpliwość**

Wykonawca powinien przeprowadzić dodatkowe badania tych materiałów, które budzą wątpliwości jego lub Inspektora nadzoru budowlanego, co do jakości, w celu stwierdzenia czy odpowiadają one wymaganiom określonym w aprobacie technicznej. Badania te Wykonawca zleci IBDiM lub akredytowanemu laboratorium drogowemu. Badania powinny być wykonane zgodnie z PN-EN 1871:2003 [6] lub Warunkami Technicznymi POD-97 [9] lub POD-2006 po ich wydaniu [10].

### **2.4. Oznakowanie opakowań**

Wykonawca powinien żądać od producenta, aby oznakowanie opakowań materiałów do poziomego znakowania dróg było wykonane zgodnie z PN-O-79252 [2], a ponadto aby na każdym opakowaniu był umieszczony trwały napis zawierający:

- nazwę i adres producenta,
- datę produkcji i termin przydatności do użycia,
- masę netto,
- numer partii i datę produkcji,
- informację, że wyrób posiada aprobatę techniczną IBDiM i jej numer,
- nazwę jednostki certyfikującej i numer certyfikatu, jeśli dotyczy [8],
- znak budowlany „B” wg rozporządzenia Ministra Infrastruktury [8] i/lub znak „CE” wg rozporządzenia Ministra Infrastruktury [12],
- informację o szkodliwości i klasie zagrożenia pożarowego,
- ewentualne wskazówki dla użytkowników.

W przypadku farb rozpuszczalnikowych i wyrobów chemoutwardzalnych oznakowanie opakowania powinno być zgodne z rozporządzeniem Ministra Zdrowia [13].

### **2.5. Przepisy określające wymagania dla materiałów**

Podstawowe wymagania dotyczące materiałów podano w punkcie 2.6, a szczegółowe wymagania określone są w Warunkach technicznych POD-97 [9] lub POD-2006 po ich wydaniu [10].

## 2.6. Wymagania wobec materiałów do poziomego oznakowania dróg

### 2.6.1. Materiały do oznakowań grubowarstwowych

Materiałami do wykonywania oznakowania grubowarstwowego powinny być materiały umożliwiające nakładanie ich warstwą grubości od 0,9 mm do 5 mm takie, jak masy chemoutwardzalne stosowane na zimno oraz masy termoplastyczne.

Masy chemoutwardzalne powinny być substancjami jedno-, dwu- lub trójskładnikowymi, mieszanymi ze sobą w proporcjach ustalonych przez producenta i nakładanymi na nawierzchnię z użyciem odpowiedniego sprzętu. Masy te powinny tworzyć powłokę, której spójność zapewnia jedynie reakcja chemiczna. Wypełnienie przejazdów dla rowerzystów należy wykonać masą chemoutwardzalną w kolorze czerwonym.

Masy termoplastyczne powinny być substancjami nie zawierającymi rozpuszczalników, dostarczonymi w postaci bloków, granulek lub proszku. Przy stosowaniu powinny dać się podgrzewać do stopienia i aplikować ręcznie lub maszynowo. Masy te powinny tworzyć spójną warstwę przez ochłodzenie.

Właściwości fizyczne materiałów do oznakowania grubowarstwowego i wykonanych z nich elementów prefabrykowanych określają aprobaty techniczne.

### 2.6.3. Zawartość składników lotnych w materiałach do znakowania cienkowarstwowego

Zawartość składników lotnych (rozpuszczalników organicznych) nie powinna przekraczać 25% (m/m) w postaci gotowej do aplikacji, w materiałach do znakowania cienkowarstwowego.

Nie dopuszcza się stosowania materiałów zawierających rozpuszczalnik aromatyczny (jak np. toluen, ksylen, etylobenzen) w ilości większej niż 8 % (m/m). Nie dopuszcza się stosowania materiałów zawierających benzen i rozpuszczalniki chlorowane.

Do końca 2007 r. dopuszcza się stosowanie farb rozpuszczalnikowych o zawartości składników lotnych do 30 % (m/m) i rozpuszczalników aromatycznych do 10 % (m/m).

### 2.6.4. Kulki szklane

Materiały w postaci kulek szklanych refleksyjnych do posypywania lub narzucania pod ciśnieniem na materiały do oznakowania powinny zapewniać widzialność w nocy poprzez odbicie powrotne w kierunku pojazdu wiązki światła wysyłanej przez reflektory pojazdu.

Kulki szklane powinny charakteryzować się współczynnikiem załamania powyżej 1,50, wykazywać odporność na wodę, kwas solny, chlorek wapniowy i siarczek sodowy oraz zawierać nie więcej niż 20% kulek z defektami w przypadku kulek o maksymalnej średnicy poniżej 1 mm oraz 30 % w przypadku kulek o maksymalnej średnicy równej i większej niż 1 mm. Krzywa uziarnienia powinna mieścić się w krzywych granicznych podanych w wymaganiach aprobaty technicznej wyrobu lub w certyfikacie CE.

Kulki szklane hydrofobizowane powinny ponadto wykazywać stopień hydrofobizacji co najmniej 80%.

Wymagania i metody badań kulek szklanych podano w PN-EN 1423:2000[3, 3a].

Właściwości kulek szklanych określają odpowiednie aprobaty techniczne, lub certyfikaty „CE”.

### 2.6.5. Materiał uszorstniający oznakowanie

Materiał uszorstniający oznakowanie powinien składać się z naturalnego lub sztucznego twardego kruszywa (np. krystalitu), stosowanego w celu zapewnienia oznakowaniu odpowiedniej szorstkości (właściwości antypoślizgowych). Materiał uszorstniający nie może zawierać więcej niż 1% cząstek mniejszych niż 90  $\mu\text{m}$ . Potrzeba stosowania materiału uszorstniającego powinna być określona w STWiORB. Konieczność jego użycia zachodzi w przypadku potrzeby uzyskania wskaźnika szorstkości oznakowania  $\text{SRT} \geq 50$ .

Materiał uszorstniający (kruszywo przeciypoślizgowe) oraz mieszanina kulek szklanych z materiałem uszorstniającym powinny odpowiadać wymaganiom określonym w aprobacie technicznej.

### 2.6.6. Punktowe elementy odblaskowe

Punktowym elementem odblaskowym powinna być naklejana, kotwiczona lub wbudowana w nawierzchnię płytka z materiału wytrzymałego przejazdu pojazdów samochodowych, zawierająca element odblaskowy umieszczony w ten sposób, aby zapewniał widzialność w nocy, a także w czasie opadów deszczu wg PN-EN 1463-1:2000 [5, 5a].

Odbłyśnik, będący częścią punktowego elementu odblaskowego może być:

- szklany lub plastikowy w całości lub z dodatkową warstwą odbijającą znajdującą się na powierzchni nie wystawionej na zewnątrz i nie narażoną na przejeżdżanie pojazdów,
- plastikowy z warstwą zabezpieczającą przed ścieraniem, który może mieć warstwę odbijającą tylko w miejscu nie wystawionym na ruch i w którym powierzchnie wystawione na ruch są zabezpieczone warstwami odpornymi na ścieranie.

Profil punktowego elementu odblaskowego nie powinien mieć żadnych ostrych krawędzi od strony najeżdżanej przez pojazdy. Jeśli punktowy element odblaskowy jest wykonany z dwu lub więcej części, każda z nich powinna być usuwalna tylko za pomocą narzędzi polecanych przez producenta. Wysokość punktowego elementu nie może być większa od 25 mm. Barwa, w przypadku oznakowania trwałego, powinna być biała lub czerwona, a dla oznakowania czasowego – żółta zgodnie z załącznikiem nr 2 do rozporządzenia Ministra Infrastruktury [7].



Spośród punktowych elementów odblaskowych (PEO) stosowanych do oznakowań poziomych wyróżniają się PEO ze szklanym korpusem pełnym (odbłyśnik wielokierunkowy) lub zawierającym świecące diody LED i ewentualnie ogniwo słoneczne z baterią, tzw. aktywne PEO. Nie mieszczą się one w klasyfikacji PN-EN 1463-1:2001 [5], choć spełniają tę samą funkcję co typowe punktowe elementy odblaskowe, tj. kierunkują pojazdy w nocy w czasie suchej i mokrej pogody.

PEO szklane z pełnym korpusem mogą być stosowane do oznakowania rond kompaktowych ze względu na ich geometrię 360°.

Właściwości i wymagania dotyczące punktowych elementów odblaskowych określone są w normie zharmonizowanej [5a] i odpowiednich aprobaty technicznych.

#### **2.6.7. Wymagania wobec materiałów ze względu na ochronę warunków pracy i środowiska**

Materiały stosowane do znakowania nawierzchni nie powinny zawierać substancji zagrażających zdrowiu ludzi i powodujących skażenie środowiska.

#### **2.7. Przechowywanie i składowanie materiałów**

Materiały do oznakowania cienko- i grubowarstwowego nawierzchni powinny zachować stałość swoich właściwości chemicznych i fizykochemicznych przez okres co najmniej 6 miesięcy składowania w warunkach określonych przez producenta.

Materiały do poziomego oznakowania dróg należy przechowywać w magazynach odpowiadających zaleceniom producenta, zwłaszcza zabezpieczających je od napromieniowania słonecznego, opadów i w temperaturze, dla:

- a) farb wodorozcieńczalnych od 5°C do 40°C,
- b) farb rozpuszczalnikowych od -5°C do 25°C,
- c) pozostałych materiałów - poniżej 40°C.

### **3. SPRZĘT**

#### **3.1. Ogólne wymagania dotyczące sprzętu**

Ogólne wymagania dotyczące sprzętu podano w STWiORB D-00.00.00 „Wymagania ogólne” pkt 3.

#### **3.2. Sprzęt do wykonania oznakowania poziomego**

Wykonawca przystępujący do wykonania oznakowania poziomego, w zależności od zakresu robót, powinien wykazać się możliwością korzystania z następującego sprzętu, zaakceptowanego przez Inspektora nadzoru budowlanego:

- szczotek mechanicznych (zaleca się stosowanie szczotek wyposażonych w urządzenia odpylające) oraz szczotek ręcznych,
- frezarek,
- sprężarek,
- malowarek,
- układarek mas termoplastycznych i chemoutwardzalnych,
- wyklejarek do taśm,
- sprzętu do badań, określonego w STWiORB.

Wykonawca powinien zapewnić odpowiednią jakość, ilość i wydajność malowarek lub układarek proporcjonalną do wielkości i czasu wykonania całego zakresu robót.

### **4. TRANSPORT**

#### **4.1. Ogólne wymagania dotyczące transportu**

Ogólne wymagania dotyczące transportu podano w STWiORB D-00.00.00 „Wymagania ogólne” pkt 4.

#### **4.2. Przewóz materiałów do poziomego znakowania dróg**

Materiały do poziomego znakowania dróg należy przewozić w opakowaniach zapewniających szczelność, bezpieczny transport i zachowanie wymaganych właściwości materiałów. Pojemniki powinny być oznakowane zgodnie z normą PN-O-79252 [2]. W przypadku materiałów niebezpiecznych opakowania powinny być oznakowane zgodnie z rozporządzeniem Ministra Zdrowia [13].

Farby rozpuszczalnikowe, rozpuszczalniki palne oraz farby i masy chemoutwardzalne należy transportować zgodnie z postanowieniami umowy międzynarodowej [14] dla transportu drogowego materiałów palnych, klasy 3, oraz szczegółowymi zaleceniami zawartymi w karcie charakterystyki wyrobu sporządzonej przez producenta. Wyroby, wyżej wymienione, nie posiadające karty charakterystyki nie powinny być dopuszczone do transportu.

Pozostałe materiały do znakowania poziomego należy przewozić krytymi środkami transportowymi, chroniąc opakowania przed uszkodzeniem mechanicznym, zgodnie z PN-C-81400 [1] oraz zgodnie z prawem przewozowym.

## 5. WYKONANIE ROBÓT

### 5.1. Ogólne zasady wykonania robót

Ogólne zasady wykonania robót podano w STWiORB D-00.00.00 „Wymagania ogólne” pkt 5. Nowe i odnowione nawierzchnie dróg przed otwarciem do ruchu muszą być oznakowane zgodnie z dokumentacją projektową.

### 5.2. Warunki atmosferyczne

W czasie wykonywania oznakowania temperatura nawierzchni i powietrza powinna wynosić co najmniej 5°C, a wilgotność względna powietrza powinna być zgodna z zaleceniami producenta lub wynosić co najwyżej 85%.

### 5.3. Jednorodność nawierzchni znakowanej

Poprawność wykonania znakowania wymaga jednorodności nawierzchni znakowanej. Nierówności i/lub miejsca napraw cząstkowych nawierzchni, które nie wyróżniają się od starej nawierzchni i nie mają większego rozmiaru niż 15% powierzchni znakowanej, uznaje się za powierzchnie jednorodne. Dla powierzchni niejednorodnych należy w STWiORB ustalić: rozmiary powierzchni niejednorodnej zgodnie z Systemem Oceny Stanu Nawierzchni (SOSN), odkształcenia nawierzchni (otwarte złącza podłużne, koleiny, spękania, przełomy, garby), wymagania wobec materiału do oznakowania nawierzchni i wymagania wobec Wykonawcy.

### 5.4. Przygotowanie podłoża do wykonania znakowania

Przed wykonaniem znakowania poziomego należy oczyścić powierzchnię nawierzchni malowanej z pyłu, kurzu, piasku, smarów, olejów i innych zanieczyszczeń, przy użyciu sprzętu wymienionego w STWiORB i zaakceptowanego przez Inspektora nadzoru budowlanego.

Powierzchnia nawierzchni przygotowana do wykonania oznakowania poziomego musi być czysta i sucha.

### 5.5. Przedznakowanie

W celu dokładnego wykonania poziomego oznakowania drogi, można wykonać przedznakowanie, stosując się do ustaleń zawartych w dokumentacji projektowej, w załączniku nr 2 do rozporządzenia Ministra Infrastruktury [7], STWiORB i wskazaniach Inspektora nadzoru budowlanego.

Do wykonania przedznakowania można stosować nietrwałą farbę, np. farbę silnie rozcieńczoną rozpuszczalnikiem. Zaleca się wykonywanie przedznakowania w postaci cienkich linii lub kropek. Początek i koniec znakowania należy zaznaczyć małą kreską poprzeczną.

W przypadku odnawiania oznakowania drogi, gdy stare oznakowanie jest wystarczająco czytelne i zgodne z dokumentacją projektową, można przedznakowania nie wykonywać.

### 5.6. Wykonanie oznakowania drogi

#### 5.6.1. Dostarczenie materiałów i spełnienie zaleceń producenta materiałów

Materiały do znakowania drogi, spełniające wymagania podane w punkcie 2, powinny być dostarczone w oryginalnych opakowaniach handlowych i stosowane zgodnie z zaleceniami STWiORB, producenta oraz wymaganiami znajdującymi się w aprobacie technicznej.

#### 5.6.2. Wykonanie oznakowania drogi materiałami cienkowarstwowymi

Wykonanie znakowania powinno być zgodne z zaleceniami producenta materiałów, a w przypadku ich braku lub niepełnych danych - zgodne z poniższymi wskazaniami.

Farbę do znakowania cienkowarstwowego po otwarciu opakowania należy wymieszać w czasie od 2 do 4 minut do uzyskania pełnej jednorodności. Przed lub w czasie napełniania zbiornika malowarki zaleca się precedzić farbę przez sito 0,6 mm. Nie wolno stosować do malowania mechanicznej farby, w której osad na dnie opakowania nie daje się całkowicie wymieszać lub na jej powierzchni znajduje się kożuch.

Farbę należy nakładać równomierną warstwą o grubości ustalonej w STWiORB, zachowując wymiary i ostrość krawędzi. Grubość nanoszonej warstwy zaleca się kontrolować przy pomocy grzebień pomiarowego na płycie szklanej lub metalowej podkładanej na drodze malowarki. Ilość farby zużyta w czasie prac, określona przez średnie zużycie na metr kwadratowy nie może się różnić od ilości ustalonej, więcej niż o 20%.

Wszystkie większe prace powinny być wykonane przy użyciu samojezdnych malowarek z automatycznym podziałem linii i posypywaniem kulkami szklanymi z ew. materiałem uszorstniającym. W przypadku mniejszych prac, wielkość, wydajność i jakość sprzętu należy dostosować do zakresu i rozmiaru prac. Decyzję dotyczącą rodzaju sprzętu i sposobu wykonania znakowania podejmuje Inspektor nadzoru budowlanego na wniosek Wykonawcy.

#### 5.6.3. Wykonanie oznakowania drogi materiałami grubowarstwowymi

Wykonanie oznakowania powinno być zgodne z zaleceniami producenta materiałów, a w przypadku ich braku lub niepełnych danych - zgodne z poniższymi wskazaniami.

Materiał znakujący należy nakładać równomierną warstwą o grubości (lub w ilości) ustalonej w STWiORB, zachowując wymiary i ostrość krawędzi. Grubość nanoszonej warstwy zaleca się kontrolować przy pomocy

grzebień pomiarowy na płycie metalowej, podkładanej na drodze malowarki. Ilość materiału zużyta w czasie prac, określona przez średnie zużycie na metr kwadratowy, nie może się różnić od ilości ustalonej, więcej niż o 20%.

W przypadku mas chemoutwardzalnych i termoplastycznych wszystkie większe prace (linie krawędziowe, segregacyjne na długich odcinkach dróg) powinny być wykonywane przy użyciu urządzeń samojezdnych z automatycznym podziałem linii i posypywaniem kulkami szklanymi z ew. materiałem uszorstniającym. W przypadku mniejszych prac, wielkość, wydajność i jakość sprzętu należy dostosować do ich zakresu i rozmiaru. Decyzję dotyczącą rodzaju sprzętu i sposobu wykonania znakowania podejmuje Inspektor nadzoru budowlanego na wniosek Wykonawcy. W przypadku znakowania nawierzchni betonowej należy przed aplikacją usunąć warstwę powierzchniową betonu metodą frezowania, śrutowania lub waterblasting, aby zlikwidować pozostałości mleczka cementowego i uszorstnić powierzchnię. Po usunięciu warstwy powierzchniowej betonu, należy powierzchnię znakowaną umyć wodą pod ciśnieniem oraz zagruntować środkiem wskazanym przez producenta masy (podkład, grunt, primer) w ilości przez niego podanej.

#### 5.6.4. Wykonanie oznakowania drogi punktowymi elementami odblaskowymi

Wykonanie oznakowania powinno być zgodne z zaleceniami producenta materiałów, a w przypadku ich braku lub niepełnych danych - zgodne z poniższymi wskazaniem.

Przy wykonywaniu oznakowania punktowymi elementami odblaskowymi należy zwracać szczególną uwagę na staranne mocowanie elementów do podłoża, od czego zależy trwałość wykonanego oznakowania.

Nie wolno zmieniać ustalonego przez producenta rodzaju kleju z uwagi na możliwość uzyskania różnej jego przyczepności do nawierzchni i do materiałów, z których wykonano punktowe elementy odblaskowe.

W przypadku znakowania nawierzchni betonowych należy zastosować podkład (primer) poprawiający przyczepność przyklejanych punktowych elementów odblaskowych do nawierzchni.

#### 5.6.5. Wykonanie oznakowania tymczasowego

Do wykonywania oznakowania tymczasowego barwy żółtej należy stosować materiały łatwe do usunięcia po zakończeniu okresu tymczasowości. Linie wyznaczające pasy ruchu zaleca się uzupełnić punktowymi elementami odblaskowymi z odbłyśnikami także barwy żółtej.

Czasowe oznakowanie poziome powinno być wykonane z materiałów odblaskowych. Do jego wykonania należy stosować: farby, taśmy samoprzylepne lub punktowe elementy odblaskowe. Stosowanie farb dopuszcza się wyłącznie w takich przypadkach, gdy w wyniku przewidywanych robót nawierzchniowych oznakowanie to po ich zakończeniu będzie całkowicie niewidoczne, np. zostanie przykryte nową warstwą ścieralną nawierzchni.

Materiały stosowane do wykonywania oznakowania tymczasowego powinny także posiadać aprobaty techniczne, a producent powinien wystawiać deklarację zgodności.

### 5.7. Usuwanie oznakowania poziomego

W przypadku konieczności usunięcia istniejącego oznakowania poziomego, czynność tę należy wykonać jak najmniej uszkadzając nawierzchnię.

Zaleca się wykonywać usuwanie oznakowania:

- cienkowarstwowego, metodą: frezowania mechanicznego lub wodą pod wysokim ciśnieniem (waterblasting), piaskowania, śrutowania, trawienia, wypalania lub zamalowania,
- grubowarstwowego, metodą piaskowania, kulkowania, frezowania,
- punktowego, prostymi narzędziami mechanicznymi.

Środki zastosowane do usunięcia oznakowania nie mogą wpływać ujemnie na przyczepność nowego oznakowania do podłoża, na jego szorstkość, trwałość oraz na właściwości podłoża.

Usuwanie oznakowania na czas robót drogowych może być wykonane przez zamalowanie nietrwałą farbą barwy czarnej.

Materiały pozostałe po usunięciu oznakowania należy usunąć z drogi tak, aby nie zanieczyszczały środowiska, w miejsce zaakceptowane przez Inspektora nadzoru budowlanego.

### 5.8. Odnowa oznakowania poziomego

Odnawianie oznakowania poziomego, wykonywanego w przypadku utraty wymagań jednej z właściwości, należy wykonać materiałem o sprawdzonej dobrej przyczepności do starej warstwy.

Jako zasadę można przyjąć, że oznakowanie wykonane farbami akrylowymi, należy odnawiać także farbami akrylowymi, oznakowania grubowarstwowe wykonane masami termoplastycznymi – natryskiwany cienką warstwą masy termoplastycznej lub farbą wodorocieńczalną zalecaną przez producenta masy, oznakowania wykonane masami chemoutwardzalnymi – farbami chemoutwardzalnymi, natryskiwany masami chemoutwardzalnymi (sprayplast) lub odpowiednimi akrylowymi farbami rozpuszczalnikowymi.

Ilość stosowanego do odnowienia materiału, należy dobrać w zależności od rodzaju i stanu oznakowania odnawianego, kierując się wskazówkami producenta materiału i zaleceniami Inspektora nadzoru budowlanego.

## 5.9. Maty z guzami

Dla przystanków komunikacji publicznej ustala się następujące wymogi (rys. 1):

- a) na platformie powinna być zainstalowana powierzchnia wypukła<sup>\*</sup> w odległości minimum 0,25–0,35 m od jej krawędzi, na całej długości platformy przystanku,
- b) krawędź platformy przystankowej powinna być na tej samej wysokości co krawędź rampy, o ile jest to możliwe z uwagi na zachowanie skrajni,
- c) kosze na śmieci, ławki i wiaty powinny być usytuowane po jednej stronie przystanku, np. przy ogrodzeniu, tak by nie stanowiły przeszkody dla podróżnych,
- d) wyposażenie przystanku (np. kosze na śmieci) powinno być pozbawione ostrych krawędzi,
- e) tablice z informacjami pasażerskimi (rozkłady jazdy) nie powinny wychodzić poza powierzchnię zabudowy wiaty przystankowej,
- f) dojście do elementów informacji pasażerskiej (rozkłady jazdy) nie powinno być utrudnione przez elementy wyposażenia przystanku (kosze na śmieci, ławki itp.),
- g) zaleca się wyznaczanie linii zatrzymania dla pojazdów komunikacji miejskiej.

Dla przejścia dla pieszych ustala się następujące wymogi:

- a) powierzchnia wypukła powinna być zainstalowana przed przejściem dla pieszych, na całej szerokości przejścia, z wyjątkiem tej jego części, która przebiega na łuku, w odległości minimum 0,5 m od krawędzi krawężnika; zalecana szerokość powierzchni wypukłej powinna wynosić 0,5 m, dopuszczalna minimum 0,4 m (rys. 3),
- b) jeśli część przejścia dla pieszych znajduje się na łuku drogi, powierzchnia wypukła, o długości minimum 0,8 m, powinna być zainstalowana tylko na prostym odcinku przejścia dla pieszych (rys. 2),
- c) krawężnik chodnika, na szerokości przejścia dla pieszych, powinien być obniżony do 0,02 m oraz oznaczony w kolorze żółtym,
- d) pasy na przejściu dla pieszych powinny być malowane równoległe do osi jezdni, możliwie w linii prostej,
- e) przy przejściu dla pieszych słupy sygnalizacji świetlnej powinny posiadać przycisk uruchamiający sygnalizację na wysokości dostępnej dla pieszych poruszających się na wózku inwalidzkim, maksimum 0,9 m od poziomu chodnika, ponadto po stronie przejścia dla pieszych, na której nie ma słupów sygnalizacji świetlnej, powinien być zainstalowany słup posiadający przycisk uruchamiający tę sygnalizację, umieszczony na tej samej wysokości co przycisk znajdujący się na słupie sygnalizacji,
- f) przy budowie sygnalizacji świetlnej, przy przejściach dla pieszych, powinna być zainstalowana sygnalizacja dźwiękowa dla potrzeb osób niewidomych,
- g) w przypadku istniejącej sygnalizacji świetlnej – sygnalizacja dźwiękowa winna być zainstalowana przy rozbudowie, przebudowie albo remoncie sygnalizacji świetlnej,
- h) przyciski uruchamiające sygnalizację świetlną powinny być w kolorze kontrastującym z kolorem słupa, na którym się znajdują,
- i) w przypadku, gdy linie przejścia dla pieszych przebiegają przez torowisko, zaleca się instalowanie powierzchni wypukłych przed i za torami, z wyjątkiem jezdni (rys. 4),
- j) w przypadku, gdy przejście dla pieszych znajduje się przy łuku drogi, gdzie wysokość krawężnika została obniżona do poziomu jezdni, powinny na tym łuku zostać zainstalowane słupy metalowe lub betonowe o wysokości 0,9 – 1,0 m, w odległości 0,5 m od krawędzi krawężnika (rys. 3).

<sup>\*</sup> Powierzchnia wypukła – należy przez to rozumieć: naklejone maty z guzami, betonowe płyty z wypustkami lub inny materiał z wypustkami, o zalecanej szerokości 0,5 m, a dopuszczalnej minimum 0,4 m, w kolorze kontrastującym (intensywny biały).

rys. 1

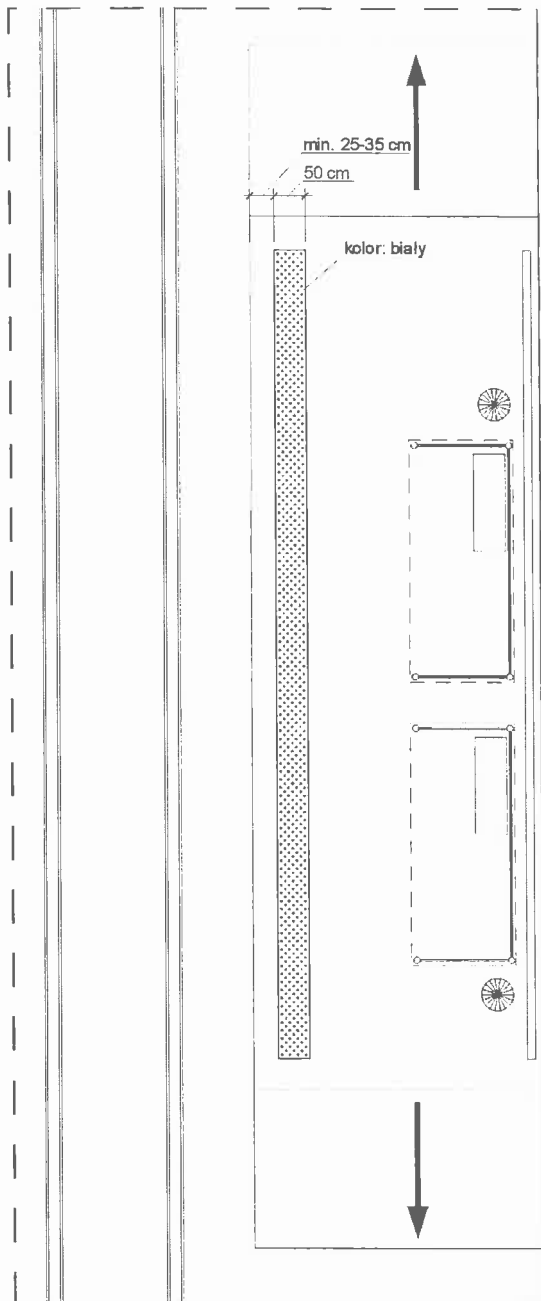

rys. 2

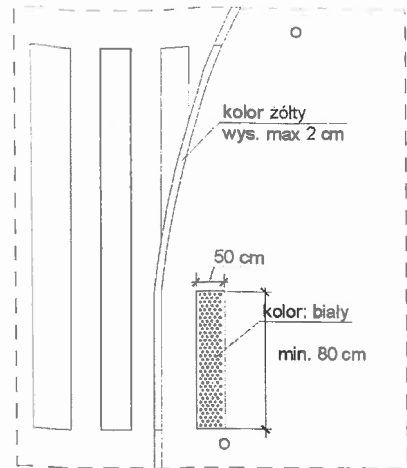

rys. 3

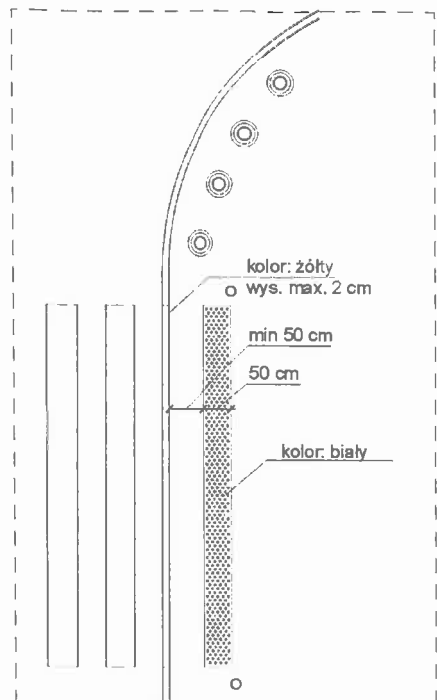

rys. 4

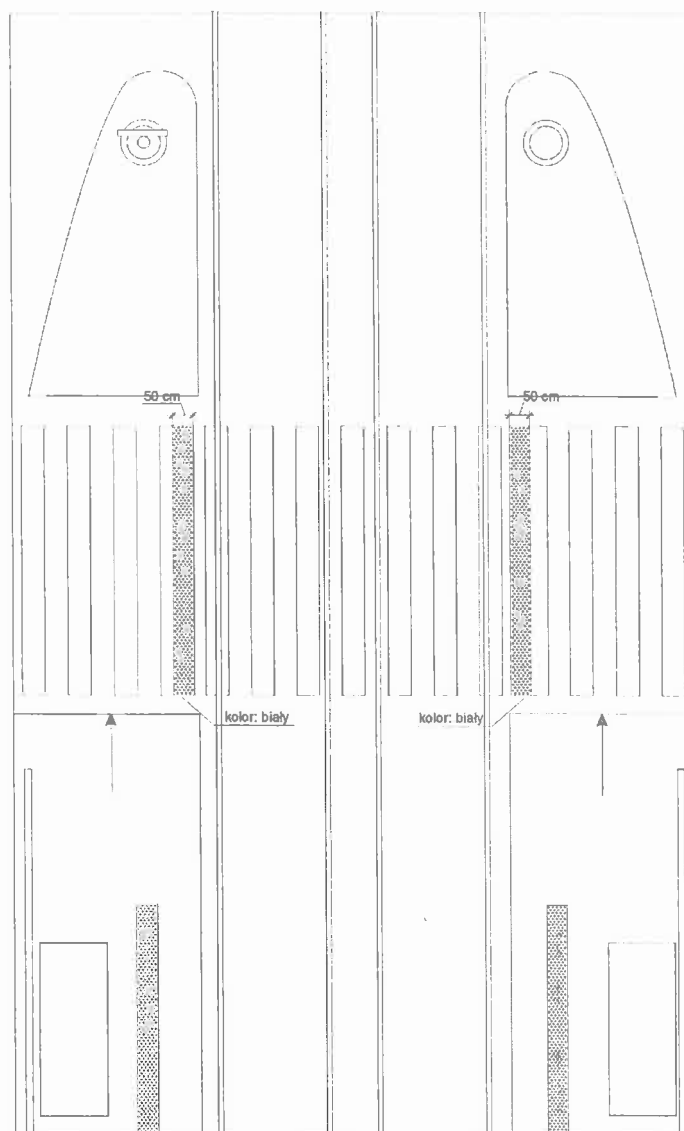

Dla **chodnika** ustala się następujące wymogi:

znajdujące się na szerokości chodnika wszelkie elementy stałe (np. gazony, znaki drogowe, lampy, hydranty, kosze na śmieci, budki telefoniczne, reklamy) powinny być tak usytuowane, aby nie stanowiły przeszkody dla pieszych w przypadku budowy, rozbudowy, przebudowy albo remontu chodnika należy stosować materiały antypoślizgowe, powinno dążyć się do minimalizowania ilości przeszkód na chodniku, np. poprzez zebranie kilku informacji na jednym słupku lub montaż znaków w szeregu na drążku poprzecznym, zaleca się stosowanie oznakowania przeszkody, np. wokół drzew, słupów itd. w formie powierzchni wypukłej.

## 6. KONTROLA JAKOŚCI ROBÓT

### 6.1. Ogólne zasady kontroli jakości robót

Ogólne zasady kontroli jakości robót podano w STWiORB D-00.00.00 „Wymagania ogólne” pkt 6.

### 6.2. Badanie przygotowania podłoża i przedznakowania

Powierzchnia jezdni przed wykonaniem znakowania poziomego musi być całkowicie czysta i sucha. Przedznakowanie powinno być wykonane zgodnie z wymaganiami punktu 5.5.

### 6.3. Badania wykonania oznakowania poziomego

#### 6.3.1. Wymagania wobec oznakowania poziomego

##### 6.3.1.1. Zasady

Wymagania sprecyzowano przede wszystkim w celu określenia właściwości oznakowania dróg w czasie ich użytkowania. Wymagania określa się kilkoma parametrami reprezentującymi różne aspekty właściwości oznakowania dróg według PN-EN 1436:2000 [4] i PN-EN 1436:2000/A1:2005 [4a].

Badania wstępne, dla których określono pierwsze wymaganie, są wykonywane w celu kontroli przed odbiorem. Powinny być wykonane w terminie od 14 do 30 dnia po wykonaniu. Kolejne badania kontrolne należy wykonywać po okresie, od 3 do 6 miesięcy po wykonaniu i przed upływem 1 roku, oraz po 2, 3 i 4 latach dla materiałów o trwałości dłuższej niż 1 rok.

Barwa żółta dotyczy tylko oznakowań tymczasowych, które także powinny być kontrolowane. Inne barwy oznakowań niż biała i żółta należy stosować zgodnie z zaleceniami zawartymi w załączniku nr 2 do rozporządzenia [7].

#### 6.3.1.2. Widzialność w dzień

Widzialność oznakowania w dzień jest określona współczynnikiem luminancji  $\beta$  i barwą oznakowania wyrażoną współrzędnymi chromatycznymi.

Wartość współczynnika  $\beta$  powinna wynosić dla oznakowania nowego w terminie od 14 do 30 dnia po wykonaniu, barwy:

- białej, na nawierzchni asfaltowej, co najmniej 0,40, klasa B3,
- białej, na nawierzchni betonowej, co najmniej 0,50, klasa B4,
- żółtej, co najmniej 0,30, klasa B2.

Wartość współczynnika  $\beta$  powinna wynosić po 30 dniu od wykonania dla całego okresu użytkowania oznakowania, barwy:

- białej, na nawierzchni asfaltowej, co najmniej 0,30, klasa B2,
- białej, na nawierzchni betonowej, co najmniej 0,40, klasa B3,
- żółtej, co najmniej 0,20, klasa B1.

Barwa oznakowania powinna być określona wg PN-EN 1436:2000 [4] przez współrzędne chromatyczne  $x$  i  $y$ , które dla suchego oznakowania powinny leżeć w obszarze zdefiniowanym przez cztery punkty narożne podane w tabelicy 1 i na wykresach (rys. 1, 2 i 3).

Tablica 1. Punkty narożne obszarów chromatyczności oznakowań dróg

Punkt narożny nr		1	2	3	4
Oznakowanie białe	x	0,355	0,305	0,285	0,335
	y	0,355	0,305	0,325	0,375
Oznakowanie żółte klasa Y1	x	0,443	0,545	0,465	0,389
	y	0,399	0,455	0,535	0,431
Oznakowanie żółte klasa Y2	x	0,494	0,545	0,465	0,427
	y	0,427	0,455	0,535	0,483
Oznakowanie czerwone	x	0,690	0,530	0,495	0,655
	y	0,310	0,300	0,335	0,345
Oznakowanie niebieskie	x	0,078	0,200	0,240	0,137
	y	0,171	0,255	0,210	0,038

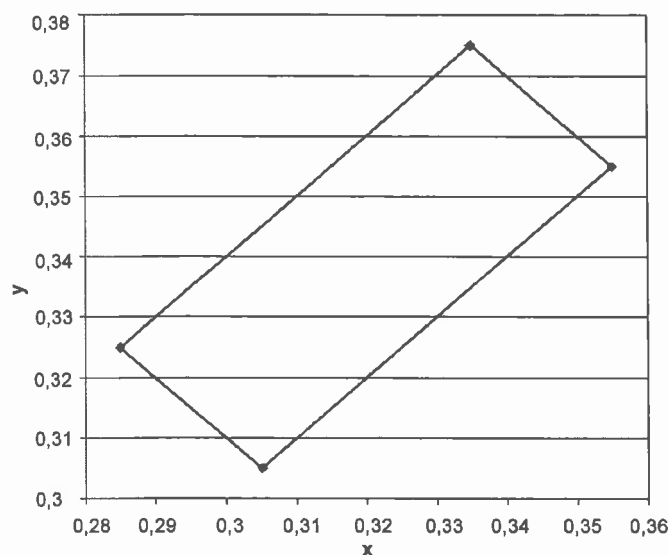

Rys. 1. Współrzędne chromatyczne  $x,y$  dla barwy białej oznakowania

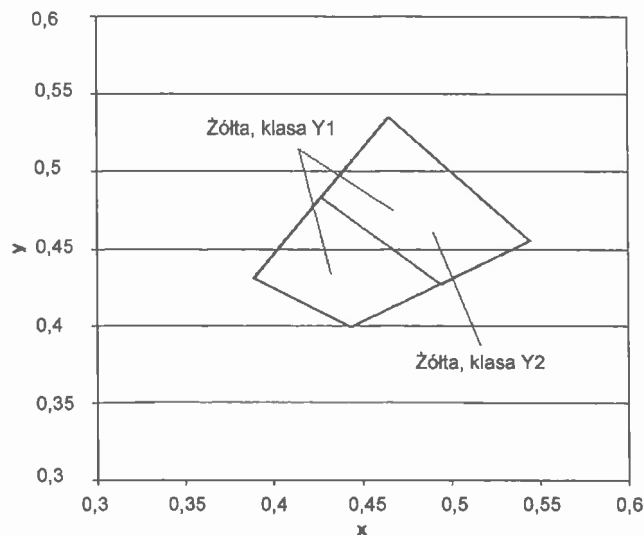

Rys.2. Współrzędne chromatyczności x,y dla barwy żółtej oznakowania

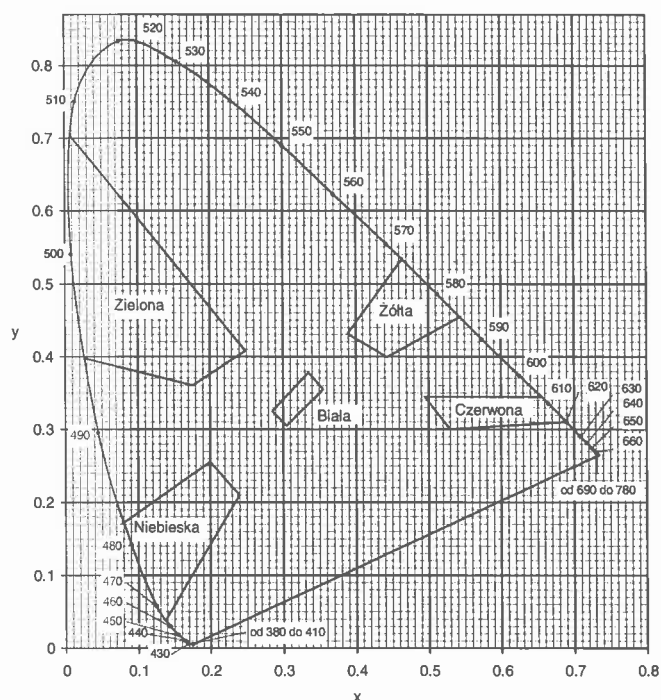

Rys. 3. Granice barw białej, żółtej, czerwonej, niebieskiej i zielonej oznakowania

Pomiar współczynnika luminancji  $\beta$  może być zastąpiony pomiarem współczynnika luminancji w świetle rozproszonym Qd, wg PN-EN 1436:2000 [4] lub wg POD-97 [9] i POD-2006 (po wydaniu) [10].

Do określenia odbicia światła dziennego lub odbicia oświetlenia drogi od oznakowania stosuje się współczynnik luminancji w świetle rozproszonym Qd.

Wartość współczynnika Qd dla oznakowania nowego w ciągu 14 - 30 dni po wykonaniu powinna wynosić dla oznakowania świeżego, barwy:

- białej, co najmniej  $130 \text{ mcd m}^{-2} \text{ lx}^{-1}$  (nawierzchnie asfaltowe), klasa Q3,
- białej, co najmniej  $160 \text{ mcd m}^{-2} \text{ lx}^{-1}$  (nawierzchnie betonowe), klasa Q4,
- żółtej, co najmniej  $100 \text{ mcd m}^{-2} \text{ lx}^{-1}$ ), klasa Q2,

Wartość współczynnika Qd powinna wynosić dla oznakowania eksploatowanego po 30 dni od wykonania, w ciągu całego okresu użytkowania, barwy:

- białej, co najmniej  $100 \text{ mcd m}^{-2} \text{ lx}^{-1}$  (nawierzchnie asfaltowe), klasa Q2,
- białej, co najmniej  $130 \text{ mcd m}^{-2} \text{ lx}^{-1}$  (nawierzchnie betonowe), klasa Q3,
- żółtej, co najmniej  $80 \text{ mcd m}^{-2} \text{ lx}^{-1}$ , klasa Q1.

### 6.3.1.3. Widzialność w nocy

Za miarę widzialności w nocy przyjęto powierzchniowy współczynnik odbłasku  $R_L$ , określany według PN-EN 1436:2000 [4] z uwzględnieniem podziału na klasy PN-EN 1436:2000/A1:2005 [4a].



Wartość współczynnika  $R_L$  powinna wynosić dla oznakowania nowego (w stanie suchym) w ciągu 14 - 30 dni po wykonaniu, barwy:

- białej, na autostradach, drogach ekspresowych oraz na drogach o prędkości  $\geq 100$  km/h lub o natężeniu ruchu  $> 2$  500 pojazdów rzeczywistych na dobę na pas, co najmniej  $250 \text{ mcd m}^{-2} \text{ lx}^{-1}$ , klasa R4/5,
- białej, na pozostałych drogach, co najmniej  $200 \text{ mcd m}^{-2} \text{ lx}^{-1}$ , klasa R4,
- żółtej tymczasowej, co najmniej  $150 \text{ mcd m}^{-2} \text{ lx}^{-1}$ , klasa R3,

Wartość współczynnika  $R_L$  powinna wynosić dla oznakowania eksploatowanego w ciągu od 2 do 6 miesięcy po wykonaniu, barwy:

- białej, na autostradach, drogach ekspresowych oraz na drogach o prędkości  $\geq 100$  km/h lub o natężeniu ruchu  $> 2$  500 pojazdów rzeczywistych na dobę na pas, co najmniej  $200 \text{ mcd m}^{-2} \text{ lx}^{-1}$ , klasa R4,
- białej, na pozostałych drogach, co najmniej  $150 \text{ mcd m}^{-2} \text{ lx}^{-1}$ , klasa R3
- żółtej tymczasowej, co najmniej  $100 \text{ mcd m}^{-2} \text{ lx}^{-1}$ , klasa R2.

Wartość współczynnika  $R_L$  powinna wynosić dla oznakowania eksploatowanego od 7 miesiąca po wykonaniu, barwy:

- białej, na autostradach, drogach ekspresowych oraz na drogach o prędkości  $\geq 100$  km/h lub o natężeniu ruchu  $> 2$  500 pojazdów rzeczywistych na dobę na pas, co najmniej  $150 \text{ mcd m}^{-2} \text{ lx}^{-1}$ , klasa R3,
- białej, na pozostałych drogach, co najmniej  $100 \text{ mcd m}^{-2} \text{ lx}^{-1}$ , klasa R2,
- żółtej tymczasowej, co najmniej  $100 \text{ mcd m}^{-2} \text{ lx}^{-1}$ , klasa R2.

Na nawierzchniach o grubej makroteksturze, takich jak: powierzchniowe utrwalanie oraz na nawierzchniach niejednorodnych można wyjątkowo, tylko na drogach określonych w tablicy 5, dopuścić wartość współczynnika odbłasku  $R_L = 70 \text{ mcd m}^{-2} \text{ lx}^{-1}$ , klasa R1 dla oznakowania cienkowarstwowego eksploatowanego od 6 miesiąca po wykonaniu.

Na nawierzchniach nowych lub odnowionych z warstwą ścierną z SMA zaleca się stosować materiały grubowarstwowe.

W szczególnie uzasadnionych przypadkach możliwe jest ustalenie w STWiORB wyższych klas wymagań wg PN-EN 1436:2000/A1:2005 [4a].

Wartość współczynnika  $R_L$  powinna wynosić dla oznakowania profilowanego, nowego (w stanie wilgotnym) i eksploatowanego w okresie gwarancji wg PN-EN 1436:2000 [4] zmierzona od 14 do 30 dni po wykonaniu, barwy:

- białej, co najmniej  $50 \text{ mcd m}^{-2} \text{ lx}^{-1}$ , klasa RW3,
- w okresie eksploatacji co najmniej  $35 \text{ mcd m}^{-2} \text{ lx}^{-1}$ , klasa RW2.

Powyższe wymaganie dotyczy jedynie oznakowań profilowanych, takich jak oznakowanie strukturalne wykonywane masami termoplastycznymi, masami chemoutwardzalnymi i taśmami w postaci np. poprzecznych wygarbień (baretek), drop-on-line, itp.

Wykonywanie pomiarów na oznakowaniu ciągłym z naniesionymi wygarbieniami może być wykonywane tylko metoda dynamiczną. Pomiar aparatami ręcznymi jest albo niemożliwy albo obciążony dużym błędem.

Wykonywanie pomiarów odbłaskowości na pozostałych typach oznakowania strukturalnego, z uwagi na jego niecałkowite i niejednorodne pokrycie powierzchni oznakowania, jest obarczone większym błędem niż na oznakowaniach pełnych. Dlatego podczas odbioru czy kontroli, należy przyjąć jako dopuszczalne wartości współczynnika odbłasku o 20 % niższe od przyjętych w STWiORB.

#### 6.3.1.4. Szorstkość oznakowania

Miarą szorstkości oznakowania jest wartość wskaźnika szorstkości SRT (Skid Resistance Tester) mierzona wahadłem angielskim, wg PN-EN 1436:2000 [4] lub POD-97 [9] i POD-2006 (po wydaniu) [10]. Wartość SRT symuluje warunki, w których pojazd wyposażony w typowe opony hamuje z blokadą kół przy prędkości 50 km/h na mokrej nawierzchni.

Wymaga się, aby wartość wskaźnika szorstkości SRT wynosiła na oznakowaniu:

- w ciągu całego okresu użytkowania, co najmniej 45 jednostek SRT (klasa S1).

Dopuszcza się podwyższenie w STWiORB wymagania szorstkości do 50 – 60 jednostek SRT (klasy S2 – S3), w uzasadnionych przypadkach. Uzyskanie większej szorstkości oznakowania, wiąże się z zastosowaniem kruszywa przeciwpoślizgowego samego lub w mieszaninie z kulkami szklanymi wg PN-EN 1423:2001 [3]. Należy przy tym wziąć pod uwagę jednoczesne obniżenie wartości współczynnika luminancji i współczynnika odbłasku.

Szorstkość oznakowania, na którym nie zastosowano kruszywa przeciwpoślizgowego, zazwyczaj wzrasta w okresie eksploatacji oznakowania, dlatego nie należy wymagać wyższej jego wartości na starcie, a niższej w okresie gwarancji.

Wykonywanie pomiarów wskaźnika szorstkości SRT dotyczy oznakowań jednolitych, płaskich, wykonanych farbami, masami termoplastycznymi, masami chemoutwardzalnymi i taśmami. Pomiar na oznakowaniu strukturalnym jest, jeśli możliwy, to nie miarodajny. W przypadku oznakowania z wygarbieniami i punktowymi elementami odbłaskowymi pomiar nie jest możliwy.

*UWAGA: Wskaźnik szorstkości SRT w normach powierzchniowych został nazwany PTV (Polishing Test Value) za PN-EN 13 036-4:2004(U)[6a]. Metoda pomiaru i sprzęt do jego wykonania są identyczne z przyjętymi w PN-EN 1436:2000[4] dla oznakowań poziomych.*

### 6.3.1.5. Trwałość oznakowania

Trwałość oznakowania cienkowarstwowego oceniana jako stopień zużycia w 10-stopniowej skali LCPC określonej w POD-97 [9] lub POD-2006 (po wydaniu) [10] powinna wynosić po 12-miesięcznym okresie eksploatacji oznakowania: co najmniej 6.

Taka metoda oceny znajduje szczególnie zastosowanie do oceny przydatności materiałów do poziomego oznakowania dróg.

W stosunku do materiałów grubowarstwowych i taśm ocena ta jest stosowana dopiero po 2, 3, 4, 5 i 6 latach, gdy w oznakowaniu pojawiają się przetarcia do nawierzchni. Do oceny materiałów strukturalnych, o nieciąglym pokryciu nawierzchni metody tej nie stosuje się.

W celach kontrolnych trwałość jest oceniana pośrednio przez sprawdzenie spełniania wymagań widoczności w dzień, w nocy i szorstkości.

### 6.3.1.6. Czas schnięcia oznakowania (względnie czas do przejezdności oznakowania)

Za czas schnięcia oznakowania przyjmuje się czas upływający między wykonaniem oznakowania a jego oddaniem do ruchu.

Czas schnięcia oznakowania nie powinien przekraczać czasu gwarantowanego przez producenta, z tym że nie może przekraczać 2 godzin w przypadku wymalowań nocnych i 1 godziny w przypadku wymalowań dziennych. Metoda oznaczenia czasu schnięcia znajduje się w POD-97 [9] lub POD-2006 (po wydaniu) [10].

### 6.3.1.7. Grubość oznakowania

Grubość oznakowania, tj. podwyższenie ponad górną powierzchnię nawierzchni, powinna wynosić dla:

- a) oznakowania cienkowarstwowego (grubość na mokro bez kulek szklanych), co najwyżej 0,89 mm,
- b) oznakowania grubowarstwowego, co najmniej 0,90 mm i co najwyżej 5 mm,
- c) punktowych elementów odblaskowych umieszczanych na części jezdnej drogi, co najwyżej 15 mm, a w uzasadnionych przypadkach ustalonych w dokumentacji projektowej, co najwyżej 25 mm.

Wymagania te nie obowiązują, jeśli nawierzchnia pod znakowaniem jest wyfrezowana.

Kontrola grubości oznakowania jest istotna w przypadku, gdy Wykonawca nie udziela gwarancji lub gdy nie są wykonywane pomiary kontrolne za pomocą aparatury lub poprzez ocenę wizualną.

### 6.3.2. Badania wykonania znakowania poziomego z materiału cienkowarstwowego lub grubowarstwowego

Wykonawca wykonując znakowanie poziome z materiału cienko- lub grubowarstwowego przeprowadza przed rozpoczęciem każdej pracy oraz w czasie jej wykonywania, co najmniej raz dziennie, lub zgodnie z ustaleniem STWiORB, następujące badania:

#### a) przed rozpoczęciem pracy:

- sprawdzenie oznakowania opakowań,
- wizualną ocenę stanu materiału, w zakresie jego jednorodności i widocznych wad,
- pomiar wilgotności względnej powietrza,
- pomiar temperatury powietrza i nawierzchni,
- badanie lepkości farby, wg POD-97 [9] lub POD-2006 (po wydaniu) [10],

#### b) w czasie wykonywania pracy:

- pomiar grubości warstwy oznakowania,
- pomiar czasu schnięcia, wg POD-97 [9] lub POD-2006 (po wydaniu) [10],
- wizualną ocenę równomierności rozłożenia kulek szklanych podczas objazdu w nocy,
- pomiar poziomych wymiarów oznakowania, na zgodność z dokumentacją projektową i załącznikiem nr 2 do rozporządzenia Ministra Infrastruktury [7],
- wizualną ocenę równomierności skropienia (rozłożenia materiału) na całej szerokości linii,
- oznaczenia czasu przejezdności, wg POD-97 [9] lub POD-2006 (po wydaniu) [10].

Protokół z przeprowadzonych badań wraz z jedną próbką, jednoznacznie oznakowaną, na blasze (300 x 250 x 1,5 mm) Wykonawca powinien przechować do czasu upływu okresu gwarancji.

Do odbioru i w przypadku wątpliwości dotyczących wykonania oznakowania poziomego, Inspektor nadzoru budowlanego może zlecić wykonanie badań:

- widzialności w nocy,
- widzialności w dzień,
- szorstkości,

odpowiadających wymaganiom podanym w punkcie 6.3.1 i wykonanych według metod określonych w Warunkach technicznych POD-97 [9] lub POD-2006 (po wydaniu) [10]. Jeżeli wyniki tych badań wykazą wadliwość wykonanego oznakowania to koszt badań ponosi Wykonawca, w przypadku przeciwnym - Zamawiający. Badania powinien zlecać Zamawiający do niezależnego laboratorium badawczego, co gwarantuje większą wiarygodność wyników.

W przypadku konieczności wykonywania pomiarów na otwartych do ruchu odcinkach dróg o dopuszczalnej prędkości  $\geq 100$  km/h należy ograniczyć je do linii krawędziowych zewnętrznych w przypadku wykonywania pomiarów aparatami ręcznymi, ze względu na bezpieczeństwo wykonujących pomiary.

Pomiary współczynnika odbłasku na liniach segregacyjnych i krawędziowych wewnętrznych, na otwartych do ruchu odcinkach dróg o dopuszczalnej prędkości  $\geq 100$  km/h, a także na liniach podłużnych oznakowań z wygarbieniami, należy wykonywać przy użyciu mobilnego reflektometru zainstalowanego na samochodzie i wykonującego pomiary w ruchu.

W przypadku wykonywania pomiarów współczynnika odbłaskowości i współczynników luminancji aparatami ręcznymi częstotliwość pomiarów należy dostosować do długości badanego odcinka, zgodnie z tablicą 2. W każdym z mierzonych punktów należy wykonać po 5 odczytów współczynnika odbłasku i po 3 odczyty współczynników luminancji w odległości jeden od drugiego minimum 1 m.

Tablica 2. Częstotliwość pomiarów współczynników odbłaskowości i luminancji aparatami ręcznymi

Lp.	Długość odcinka, km	Częstotliwość pomiarów, co najmniej	Minimalna ilość pomiarów
1	od 0 do 3	od 0,1 do 0,5 km	3-6
2	od 3 do 10	co 1 km	11
3	od 10 do 20	co 2 km	11
4	od 20 do 30	co 3 km	11
5	powyżej 30	co 4 km	> 11

Wartość wskaźnika szorstkości zaleca się oznaczyć w 2 – 4 punktach oznakowania odcinka.

### 6.3.3. Badania wykonania oznakowania poziomego z zastosowaniem punktowych elementów odbłaskowych

Wykonawca wykonując oznakowanie z prefabrykowanych elementów odbłaskowych przeprowadza, co najmniej raz dziennie lub zgodnie z ustaleniem STWiORB, następujące badania:

- sprawdzenie oznakowania opakowań,
- sprawdzenie rodzaju stosowanego kleju lub innych elementów mocujących, zgodnie z zaleceniami STWiORB,
- wizualną ocenę stanu elementów, w zakresie ich kompletności i braku wad,
- temperatury powietrza i nawierzchni,
- pomiaru czasu oddania do ruchu,
- wizualną ocenę liniowości i kierunkowości przyklejenia elementów,
- równomierności przyklejenia elementów na całej długości linii,
- zgodności wykonania oznakowania z dokumentacją projektową i załącznikiem nr 2 do rozporządzenia Ministra Infrastruktury z 3 lipca 2003 r. [7].

Protokół z przeprowadzonych badań wraz z próbkami przyklejonych elementów, w liczbie określonej w STWiORB, Wykonawca przechowuje do czasu upływu okresu gwarancji.

W przypadku wątpliwości dotyczących wykonania oznakowania poziomego Inspektor nadzoru budowlanego może zlecić wykonanie badań widzialności w nocy, na próbkach zdjętych z nawierzchni i dostarczonych do laboratorium, na zgodność z wymaganiami podanymi w STWiORB lub aprobacie technicznej, wykonanych według metod określonych w PN-EN 1463-1 [5] lub w Warunkach technicznych POD-97 [9] lub POD-2006 (po wydaniu) [10]. Jeśli wyniki tych badań wykazą wadliwość wykonanego oznakowania to koszt badań ponosi Wykonawca, w przypadku przeciwnym - Zamawiający.

### 6.3.4. Zbiorcze zestawienie wymagań dla materiałów i oznakowań

W tablicy 3 podano zbiorcze zestawienie dla materiałów. W tablicy 4 podano zbiorcze zestawienie dla oznakowań na autostradach, drogach ekspresowych oraz na drogach o prędkości  $\geq 100$  km/h lub o natężeniu ruchu > 2 500 pojazdów rzeczywistych na dobę na pas. W tablicy 5 podano zbiorcze zestawienie dla oznakowań na pozostałych drogach.

Tablica 3. Zbiorcze zestawienie wymagań dla materiałów

Lp.	Właściwość	Jednostka	Wymagania
1	Zawartość składników lotnych w materiałach do znakowania		
	– rozpuszczalników organicznych	% (m/m)	$\leq 25$
	– rozpuszczalników aromatycznych	% (m/m)	$\leq 8$
	– benzenu i rozpuszczalników chlorowanych	% (m/m)	0
2	Właściwości kulek szklanych		
	– współczynnik załamania światła	-	$\geq 1,5$
	– zawartość kulek z defektami	%	20
3	Okres stałości właściwości materiałów do znakowania przy składowaniu	miesiące	$\geq 6$

Tablica 4. Zbiorcze zestawienie wymagań dla oznakowań na autostradach, drogach ekspresowych oraz na drogach o prędkości  $\geq 100$  km/h lub o natężeniu ruchu  $> 2\,500$  pojazdów rzeczywistych na dobę na pas

Lp.	Właściwość	Jednostka	Wymagania	Klasa
1	Współczynnik odbłasku $R_L$ dla oznakowania nowego (w ciągu 14 - 30 dni po wykonaniu) w stanie suchym barwy: - białej - żółtej tymczasowej	$\text{mcd m}^{-2} \text{lx}^{-1}$ $\text{mcd m}^{-2} \text{lx}^{-1}$	$\geq 250$ $\geq 150$	R4/5 R3
2	Współczynnik odbłasku $R_L$ dla oznakowania suchego w okresie od 1 do 6 miesięcy po wykonaniu, barwy: - białej - żółtej	$\text{mcd m}^{-2} \text{lx}^{-1}$ $\text{mcd m}^{-2} \text{lx}^{-1}$	$\geq 200$ $\geq 100$	R4 R2
3	Współczynnik odbłasku $R_L$ dla oznakowania suchego od 7 miesiąca po wykonaniu barwy białej	$\text{mcd m}^{-2} \text{lx}^{-1}$	$\geq 150$	R3
4	Współczynnik odbłasku $R_L$ dla grubowarstwowego strukturalnego oznakowania wilgotnego od 14 do 30 dnia po wykonaniu, barwy białej	$\text{mcd m}^{-2} \text{lx}^{-1}$	$\geq 50$	RW3
5	Współczynnik odbłasku $R_L$ dla grubowarstwowego strukturalnego oznakowania wilgotnego po 30 dniu od wykonania, barwy białej	$\text{mcd m}^{-2} \text{lx}^{-1}$	$\geq 35$	RW2
6	Współczynnik luminancji $\beta$ dla oznakowania nowego (od 14 do 30 dnia po wykonaniu) barwy: - białej na nawierzchni asfaltowej - białej na nawierzchni betonowej - żółtej	- - -	$\geq 0,40$ $\geq 0,50$ $\geq 0,30$	B3 B4 B2
7	Współczynnik luminancji $\beta$ dla oznakowania eksploatowanego (po 30 dniu od wykonania) barwy: - białej na nawierzchni asfaltowej - białej na nawierzchni betonowej - żółtej	- - -	$\geq 0,30$ $\geq 0,40$ $\geq 0,20$	B2 B3 B1
8	Współczynnik luminancji w świetle rozproszonym $Q_d$ (alternatywnie do $\beta$ ) dla oznakowania nowego w ciągu od 14 do 30 dnia po wykonaniu, barwy: - białej na nawierzchni asfaltowej - białej na nawierzchni betonowej - żółtej	$\text{mcd m}^{-2} \text{lx}^{-1}$ $\text{mcd m}^{-2} \text{lx}^{-1}$ $\text{mcd m}^{-2} \text{lx}^{-1}$	$\geq 130$ $\geq 160$ $\geq 100$	Q3 Q4 Q2
9	Współczynnik luminancji w świetle rozproszonym $Q_d$ (alternatywnie do $\beta$ ) dla oznakowania eksploatowanego w ciągu całego okresu eksploatacji po 30 dniu od wykonania, barwy: - białej na nawierzchni asfaltowej - białej na nawierzchni betonowej - żółtej	$\text{mcd m}^{-2} \text{lx}^{-1}$ $\text{mcd m}^{-2} \text{lx}^{-1}$ $\text{mcd m}^{-2} \text{lx}^{-1}$	$\geq 100$ $\geq 130$ $\geq 80$	Q2 Q3 Q1
10	Szorstkość oznakowania eksploatowanego	wskaźnik SRT	$\geq 45$	S1
11	Trwałość oznakowania cienkowarstwowego po 12 miesiącach:	skala LCPC	$\geq 6$	-
12	Czas schnięcia materiału na nawierzchni - w dzień - w nocy	h h	$\leq 1$ $\leq 2$	- -

Tablica 5. Zbiorcze zestawienie wymagań dla oznakowań na pozostałych drogach nie wymienionych w tablicy 4

Lp.	Właściwość	Jednostka	Wymagania	Klasa
1	Współczynnik odbłasku $R_L$ dla oznakowania nowego (w ciągu 14 - 30 dni po wykonaniu) w stanie suchym barwy: - białej, - żółtej tymczasowej	$mcd\ m^{-2}\ lx^{-1}$	$\geq 200$	R4
		$mcd\ m^{-2}\ lx^{-1}$	$\geq 150$	R3
2	Współczynnik odbłasku $R_L$ dla oznakowania eksploatowanego od 2 do 6 miesięcy po wykonaniu, barwy: - białej, - żółtej	$mcd\ m^{-2}\ lx^{-1}$	$\geq 150$	R3
		$mcd\ m^{-2}\ lx^{-1}$	$\geq 100$	R2
3	Współczynnik odbłasku $R_L$ dla oznakowania suchego od 7 miesiąca po wykonaniu barwy białej	$mcd\ m^{-2}\ lx^{-1}$	$\geq 100$	R2
4	Współczynnik odbłasku $R_L$ dla grubowarstwowego strukturalnego oznakowania wilgotnego od 14 do 30 dnia po wykonaniu, barwy białej	$mcd\ m^{-2}\ lx^{-1}$	$\geq 50$	RW3
5	Współczynnik odbłasku $R_L$ dla grubowarstwowego strukturalnego oznakowania wilgotnego po 30 dniu od wykonania, barwy białej	$mcd\ m^{-2}\ lx^{-1}$	$\geq 35$	RW2
6	Współczynnik luminancji $\beta$ dla oznakowania nowego (od 14 do 30 dnia po wykonaniu) barwy: - białej na nawierzchni asfaltowej, - białej na nawierzchni betonowej, - żółtej	-	$\geq 0,40$	B3
		-	$\geq 0,50$	B4
		-	$\geq 0,30$	B2
7	Współczynnik luminancji $\beta$ dla oznakowania eksploatowanego (po 30 dniu od wykonania) barwy: - białej - żółtej	-	$\geq 0,30$	B2
		-	$\geq 0,20$	B1
8	Współczynnik luminancji w świetle rozproszonym $Q_d$ (alternatywnie do $\beta$ ) dla oznakowania nowego w ciągu od 14 do 30 dnia po wykonaniu, barwy: - białej na nawierzchni asfaltowej - białej na nawierzchni betonowej - żółtej	$mcd\ m^{-2}\ lx^{-1}$	$\geq 130$	Q3
		$mcd\ m^{-2}\ lx^{-1}$	$\geq 160$	Q4
		$mcd\ m^{-2}\ lx^{-1}$	$\geq 100$	Q2
9	Współczynnik luminancji w świetle rozproszonym $Q_d$ (alternatywnie do $\beta$ ) dla oznakowania eksploatowanego w ciągu całego okresu eksploatacji po 30 dniu od wykonania, barwy: - białej na nawierzchni asfaltowej - białej na nawierzchni betonowej - żółtej	$mcd\ m^{-2}\ lx^{-1}$	$\geq 100$	Q2
		$mcd\ m^{-2}\ lx^{-1}$	$\geq 130$	Q3
		$mcd\ m^{-2}\ lx^{-1}$	$\geq 80$	Q1
10	Szorstkość oznakowania eksploatowanego	wskaźnik SRT	$\geq 45$	S1
11	Trwałość oznakowania cienkowarstwowego po 12 miesiącach:	skala LCPC	$\geq 6$	-
12	Czas schnięcia materiału na nawierzchni - w dzień - w nocy	h	$\leq 1$	-
		h	$\leq 2$	-

## 6.4. Tolerancje wymiarów oznakowania

### 6.4.1. Tolerancje nowo wykonanego oznakowania

Tolerancje nowo wykonanego oznakowania poziomego, zgodnego z dokumentacją projektową i załącznikiem nr 2 do rozporządzenia Ministra Infrastruktury z 3.07.2003 r. [7], powinny odpowiadać następującym warunkom:

- szerokość linii może różnić się od wymaganej o  $\pm 5$  mm,
- długość linii może być mniejsza od wymaganej co najwyżej o 50 mm lub większa co najwyżej o 150 mm,
- dla linii przerywanych, długość cyklu składającego się z linii i przerwy nie może odstępować od średniej liczonej z 10 kolejnych cykli o więcej niż  $\pm 50$  mm długości wymaganej,
- dla strzałek, liter i cyfr rozstaw punktów narożnikowych nie może mieć większej odchyłki od wymaganego wzoru niż  $\pm 50$  mm dla wymiaru długości i  $\pm 20$  mm dla wymiaru szerokości.

Przy wykonywaniu nowego oznakowania poziomego, spowodowanego zmianami organizacji ruchu, należy dokładnie usunąć zbędne stare oznakowanie.

### 6.4.2. Tolerancje przy odnawianiu istniejącego oznakowania

Przy odnawianiu istniejącego oznakowania należy dążyć do pokrycia pełnej powierzchni istniejących znaków, przy zachowaniu dopuszczalnych tolerancji podanych w punkcie 6.4.1.

## 7. OBMIAR ROBÓT

### 7.1. Ogólne zasady obmiaru robót

Ogólne zasady obmiaru robót podano w STWiORB D-00.00.00 „Wymagania ogólne” pkt 7.

### 7.2. Jednostka obmiarowa

Jednostką obmiarową oznakowania poziomego jest  $m^2$  (metr kwadratowy) powierzchni naniesionych oznakowań lub liczba umieszczonych punktowych elementów odblaskowych.

## 8. ODBIÓR ROBÓT

### 8.1. Ogólne zasady odbioru robót

Ogólne zasady odbioru robót podano w STWiORB D-00.00.00 „Wymagania ogólne” pkt 8.

Roboty uznaje się za wykonane zgodnie z dokumentacją projektową, STWiORB i wymaganiami Inspektora nadzoru budowlanego, jeżeli wszystkie pomiary i badania, z zachowaniem tolerancji wg pkt 6, dały wyniki pozytywne.

### 8.2. Odbiór robót zanikających i ulegających zakryciu

Odbiór robót zanikających i ulegających zakryciu, w zależności od przyjętego sposobu wykonania robót, może być dokonany po:

- oczyszczeniu powierzchni nawierzchni,
- przedznakowaniu,
- frezowaniu nawierzchni przed wykonaniem znakowania materiałem grubowarstwowym,
- usunięciu istniejącego oznakowania poziomego,
- wykonaniu podkładu (primera) na nawierzchni betonowej.

### 8.3. Odbiór ostateczny

Odbioru ostatecznego należy dokonać po całkowitym zakończeniu robót, na podstawie wyników pomiarów i badań jakościowych określonych w punktach od 2 do 6.

### 8.4. Odbiór pogwarancyjny

Odbioru pogwarancyjnego należy dokonać po upływie okresu gwarancyjnego, ustalonego w STWiORB. Sprawdzeniu podlegają cechy oznakowania określone niniejszym STWiORB na podstawie badań wykonanych przed upływem okresu gwarancyjnego.

Zaleca się stosowanie następujących minimalnych okresów gwarancyjnych:

- a) dla oznakowania cienkowarstwowego:
  - na odcinkach zamiejskich, z wyłączeniem przejść dla pieszych: co najmniej 12 miesięcy,
  - na odcinkach przejść przez miejscowości: co najmniej 6 miesięcy,
  - na przejściach dla pieszych na odcinkach zamiejskich: co najmniej 6 miesięcy,
  - na przejściach dla pieszych w miejscowościach: co najmniej 3 miesiące,
- b) dla oznakowania grubowarstwowego, oznakowania taśmami i punktowymi elementami odblaskowymi: co najmniej 24 miesiące.

W niektórych przypadkach można rozważać ograniczenia okresów gwarancyjnych dla oznakowań:

## a) cienkowarstwowych

- dla wymalowań farbami nie udziela się 12 miesięcznej gwarancji na wykonane oznakowanie w przypadku nawierzchni, których czas użytkowania jest krótszy niż jeden rok oraz dla oznakowań wykonanych w okresie od 1 listopada do 31 marca.
- na nawierzchniach bitumicznych niejednorodnych o warstwie ścieralnej spękanej, kruszącej się, z luźnymi grysami, należy skrócić okres gwarancyjny dla linii segregacyjnych do 6 miesięcy, przejść dla pieszych i drobnych elementów do 3 miesięcy,
- na nawierzchniach kostkowych o równej powierzchni w dobrym stanie, požądane jest skrócić okres gwarancyjny dla linii segregacyjnych do 3 miesięcy, przejść dla pieszych i drobnych elementów do 1 miesiąca.
- na nawierzchniach drogowych o silnie zdeformowanej, spękanej, łuszczącej się powierzchni, na złączach podłużnych jeśli są niejednorodne, tj. ze szczelinami, garbami podłużnymi i poprzecznymi, na nawierzchniach kostkowych w złym stanie (nierówna powierzchnia, kostka uszkodzona, braki kostki, luźne zanieczyszczenia w szczelinach między kostkami niemożliwe do usunięcia za pomocą szczotki i zamiatarki) - gwarancji nie powinno się udzielać,
- w przypadku stosowania piasku lub piasku z solą do zimowego utrzymania dróg, okres gwarancyjny należy skrócić do maksimum 9 miesięcy przy wymalowaniu wiosennym i do 6 miesięcy przy wymalowaniu jesiennym;
- na nawierzchniach bitumicznych ułożonych do 1 miesiąca przed wykonaniem oznakowania (nawierzchnie nowe i odnowione) należy wymagać gwarancji maksymalnie 6 miesięcy przy minimalnych parametrach ( $R_L > 100 \text{ mcd/m}^2\text{lx}$ ), po czym należy wykonać oznakowanie stałe z pełnymi wymaganiami odpowiednimi do rodzaju drogi.

## 9. PODSTAWA PŁATNOŚCI

### 9.1. Ogólne ustalenia dotyczące podstawy płatności

Ogólne ustalenia dotyczące podstawy płatności podano w STWiORB D-00.00.00 „Wymagania ogólne” pkt 9. Ponadto Zamawiający powinien tak sformułować umowę, aby Wykonawca musiał doprowadzić oznakowanie do wymagań zawartych w STWiORB w przypadku zauważenia niezgodności.

### 9.2. Cena jednostki obmiarowej

Cena 1 m<sup>2</sup> wykonania robót obejmuje:

- prace pomiarowe, roboty przygotowawcze i oznakowanie robót,
- przygotowanie i dostarczenie materiałów,
- oczyszczenie podłoża (nawierzchni),
- przedznakowanie,
- naniesienie powłoki znaków na nawierzchnię drogi o kształtach i wymiarach zgodnych z dokumentacją projektową i załącznikiem nr 2 do rozporządzenia Ministra Infrastruktury [7],
- ochrona znaków przed zniszczeniem przez pojazdy w czasie prowadzenia robót,
- przeprowadzenie pomiarów i badań laboratoryjnych wymaganych w specyfikacji technicznej.

## 10. PRZEPISY ZWIĄZANE

### 10.1. Normy

- |     |                         |  |
|-----|-------------------------|--|
| 1.  | PN-C-81400:1989         | Wyroby lakierowe. Pakowanie, przechowywanie i transport  |
| 2.  | PN-O-79252:1985         | Opakowania transportowe z zawartością. Znaki i znakowanie. Wymagania podstawowe  |
| 3.  | PN-EN 1423:2000         | Materiały do poziomego oznakowania dróg Materiały do posypywania. Kulki szklane, kruszywo przeciwpoślizgowe i ich mieszaniny)            |
| 3a. | PN-EN 1423:2001/A1:2005 | Materiały do poziomego oznakowania dróg Materiały do posypywania. Kulki szklane, kruszywo przeciwpoślizgowe i ich mieszaniny (Zmiana A1) |
| 4.  | PN-EN 1436:2000         | Materiały do poziomego oznakowania dróg. Wymagania dotyczące poziomego oznakowania dróg  |
| 4a. | PN-EN 1436:2000/A1:2005 | Materiały do poziomego oznakowania dróg. Wymagania dotyczące poziomego oznakowania dróg (Zmiana A1)                                      |
| 5.  | PN-EN 1463-1:2000       | Materiały do poziomego oznakowania dróg. Punktowe elementy odbłaskowe Część 1: Wymagania dotyczące charakterystyki nowego elementu       |
| 5a. | PN-EN 1463-             | Materiały do poziomego oznakowania dróg. Punktowe  |

---

1:2000/A1:2005	elementy odblaskowe Część 1: Wymagania dotyczące charakterystyki nowego elementu (Zmiana A1)
5b. PN-EN 1463-2:2000	Materiały do poziomego oznakowania dróg. Punktowe elementy odblaskowe Część 2: Badania terenowe
6. PN-EN 1871:2003	Materiały do poziomego oznakowania dróg. Właściwości fizyczne
6a. PN-EN 13036-4:2004(U)	Drogi samochodowe i lotniskowe – Metody badań – Część 4: Metoda pomiaru oporów poślizgu/poślizgnięcia na powierzchni: próba wahadła

## 10.2. Przepisy związane i inne dokumenty

7. Załącznik nr 2 do rozporządzenia Ministra Infrastruktury z dnia 3 lipca 2003 r. Szczegółowe warunki techniczne dla znaków drogowych poziomych i warunki ich umieszczania na drogach (Dz. U. nr 220, poz. 2181)
8. Rozporządzenie Ministra Infrastruktury z dnia 11 sierpnia 2004 r. w sprawie sposobów deklarowania zgodności wyrobów budowlanych oraz sposobu znakowania ich znakiem budowlanym (Dz. U. nr 198, poz. 2041)
9. Warunki Techniczne. Poziome znakowanie dróg. POD-97. Seria „I” - Informacje, Instrukcje. Zeszyt nr 55. IBDiM, Warszawa, 1997
10. Warunki Techniczne. Poziome znakowanie dróg. POD-2006. Seria „I” - Informacje, Instrukcje. IBDiM, Warszawa, w opracowaniu
11. Prawo przewozowe (Dz. U. nr 53 z 1984 r., poz. 272 z późniejszymi zmianami)
12. Rozporządzenie Ministra Infrastruktury z dnia 11 sierpnia 2004 r. w sprawie systemów oceny zgodności, wymagań jakie powinny spełniać notyfikowane jednostki uczestniczące w ocenie zgodności oraz sposobu oznaczania wyrobów budowlanych oznakowaniem CE (Dz. U. nr 195, poz. 2011)
13. Rozporządzenie Ministra Zdrowia z dnia 2 września 2003 r. w sprawie oznakowania opakowań substancji niebezpiecznych i preparatów niebezpiecznych (Dz. U. nr 73, poz. 1679)
14. Umowa europejska dotycząca międzynarodowego przewozu towarów niebezpiecznych (RID/ADR)
15. Rozporządzenie Ministra Infrastruktury z dnia 8 listopada 2004 r. w sprawie aprobat technicznych oraz jednostek organizacyjnych uprawnionych do ich wydania (Dz.U. nr 249, poz. 2497)





**SPECYFIKACJA TECHNICZNA WYKONANIA  
I ODBIORU ROBÓT BUDOWLANYCH**

**D - 07.02.01**

**OZNAKOWANIE PIONOWE**

## SPIS TREŚCI

1. WSTĘP.....	3
2. MATERIAŁY .....	4
3. SPRZĘT .....	11
4. TRANSPORT .....	11
5. WYKONANIE ROBÓT .....	12
6. KONTROLA JAKOŚCI ROBÓT .....	15
7. OBMIAR ROBÓT .....	16
8. ODBIÓR ROBÓT .....	16
9. PODSTAWA PŁATNOŚCI .....	16
10. PRZEPISY ZWIĄZANE .....	16

## 1. WSTĘP

### 1.1. Przedmiot Specyfikacji Technicznej Wykonania i Odbioru Robót Budowlanych

Przedmiotem niniejszej specyfikacji technicznej (zwanej dalej STWiORB) są wymagania dotyczące wykonania i odbioru oznakowania pionowego w związku z budową „Sygnalizacji świetlnej wzbudzonej na przejściu dla pieszych przy Szkole Podstawowej nr 12 w miejscowości Piła (skrzyżowanie ulic Lelewela – Świerkowa)”.

### 1.2. Zakres stosowania STWiORB

Specyfikacja Techniczna Wykonania i Odbioru Robót Budowlanych (STWiORB) stanowi podstawowy dokument przetargowy i kontraktowy przy zleceniu i realizacji robót na drogach krajowych i wojewódzkich.

Zaleca się wykorzystanie STWiORB przy zleceniu robót na drogach miejskich i gminnych.

### 1.3. Zakres robót objętych STWiORB

Ustalenia zawarte w niniejszej specyfikacji dotyczą zasad prowadzenia robót związanych z wykonywaniem i odbiorem oznakowania pionowego stosowanego na drogach, w postaci:

- znaków ostrzegawczych,
- znaków zakazu i nakazu,
- znaków informacyjnych, kierunku, miejscowości i znaków uzupełniających.

### 1.4. Określenia podstawowe

**1.4.1.** Znak pionowy - znak wykonany w postaci tarczy lub tablicy z napisami albo symbolami, zwykle umieszczony na konstrukcji wsporczej.

**1.4.2.** Tarcza znaku - element konstrukcyjny, na powierzchni którego umieszczana jest treść znaku. Tarcza może być wykonana z różnych materiałów (stal, aluminium, tworzywa syntetyczne itp.) - jako jednolita lub składana.

**1.4.3.** Lico znaku - przednia część znaku, służąca do podania treści znaku. Lico znaku może być wykonane jako malowane lub oklejane (folią odblaskową lub nieodblaskową). W przypadkach szczególnych (znak z przezroczystych tworzyw syntetycznych) lico znaku może być zatopione w tarczy znaku.

**1.4.4.** Znak drogowy nieodblaskowy - znak, którego lico wykonane jest z materiałów zwykłych (lico nie wykazuje właściwości odblaskowych).

**1.4.5.** Znak drogowy odblaskowy - znak, którego lico wykazuje właściwości odblaskowe (wykonane jest z materiału o odbiciu powrotnym - współdrożnym).

**1.4.6.** Konstrukcja wsporcza znaku - słup (słupy), wysięgnik, wspornik itp., na którym zamocowana jest tarcza znaku, wraz z elementami służącymi do przymocowania tarczy (śruby, zaciski itp.).

**1.4.7.** Znak drogowy prześwietlany - znak, w którym wewnętrzne źródło światła jest umieszczone pod przezroczystym licem znaku.

**1.4.8.** Znak drogowy oświetlany - znak, którego lico jest oświetlane źródłem światła umieszczonym na zewnątrz znaku.

**1.4.9.** Znak nowy - znak użytkowany (ustawiony na drodze) lub magazynowany w okresie do 3 miesięcy od daty produkcji.

**1.4.10.** Znak użytkowany - znak ustawiony na drodze lub magazynowany przez okres dłuższy niż 3 miesiące od daty produkcji.

**1.4.11.** Pozostałe określenia podstawowe są zgodne z obowiązującymi, odpowiednimi polskimi normami i z definicjami podanymi w STWiORB D-00.00.00 „Wymagania ogólne” pkt 1.4.

### 1.5. Ogólne wymagania dotyczące robót

Ogólne wymagania dotyczące robót podano w STWiORB D-00.00.00 „Wymagania ogólne” pkt 1.5.

## 2. MATERIAŁY

### 2.1. Ogólne wymagania dotyczące materiałów

Ogólne wymagania dotyczące materiałów, ich pozyskiwania i składowania podano w STWiORB D-00.00.00 „Wymagania ogólne” pkt 2.

### 2.2. Aprobata techniczna dla materiałów

Każdy materiał do wykonania pionowego znaku drogowego, na który nie ma normy, musi posiadać aprobatę techniczną wydaną przez uprawnioną jednostkę. Znaki drogowe powinny mieć certyfikat bezpieczeństwa (znak „B”) nadany przez uprawnioną jednostkę.

### 2.3. Materiały stosowane do fundamentów znaków

Fundamenty dla zamocowania konstrukcji wsporczych znaków mogą być wykonywane jako:

- prefabrykaty betonowe,
- z betonu wykonywanego „na mokro”,
- z betonu zbrojonego,
- inne rozwiązania zaakceptowane przez Inspektora nadzoru budowlanego.

Klasa betonu powinna być zgodna z dokumentacją projektową. Beton powinien odpowiadać wymaganiom PN-EN206-1:2003 [1].

#### 2.3.1. Cement

Cement stosowany do betonu powinien być cementem portlandzkim klasy 32,5, odpowiadający wymaganiom PN-EN 197-1:2002 [4].

#### 2.3.2. Kruszywo

Kruszywo stosowane do betonu powinno odpowiadać wymaganiom PN-EN 12620:2004 [3]. Zaleca się stosowanie kruszywa o marce nie niższej niż klasa betonu.

#### 2.3.3. Woda

Woda do betonu powinna być „odmiany 1”, zgodnie z wymaganiami normy PN-EN 1008:2004 [6].

#### 2.3.4. Domieszki chemiczne

Domieszki chemiczne do betonu powinny być stosowane jeśli przewiduje je dokumentacja projektowa, STWiORB lub wskazania Inspektora nadzoru budowlanego. Domieszki chemiczne powinny odpowiadać wymaganiom PN-EN 934-2:1999 [5].

W betonie niezbrojonym zaleca się stosować domieszki napowietrzające, a w betonie zbrojonym dodatkowo domieszki uplastyczniające lub upłynniające.

#### 2.3.5. Pręty zbrojenia

Pręty zbrojenia w fundamentach z betonu zbrojonego powinny odpowiadać wymaganiom PN-B-06251:1963 [2].

## 2.4. Konstrukcje wsporcze

### 2.4.1. Ogólne charakterystyki konstrukcji

Konstrukcje wsporcze znaków pionowych należy wykonać zgodnie z dokumentacją projektową i STWiORB, a w przypadku braku wystarczających ustaleń, zgodnie z propozycją Wykonawcy zaakceptowaną przez Inspektora nadzoru budowlanego.

Konstrukcje wsporcze można wykonać z ocynkowanych rur lub kątowników względnie innych kształtowników, zaakceptowanych przez Inspektora nadzoru budowlanego.

Słupki do znaków muszą być ocynkowane ogniowo. Część słupka znajdująca się pod ziemią musi być wykonana w sposób uniemożliwiający okręcanie się słupka oraz jego wyjęcie. Zakończenie słupka od strony znaku musi posiadać zamknięcie – kapturek.

Wymiary i najważniejsze charakterystyki elementów konstrukcji wsporczej z rur i kątowników podano w tablicy 1 i 2.

Tablica 1. Rury stalowe okrągłe bez szwu walcowane na gorąco wg PN-EN 10224:2003 [9]

Średnica zewnętrzna mm	Grubość ścianki mm	Masa 1 m kg/m	Dopuszczalne odchyłki	
			średnicy zewnętrznej	grubości ścianki
44,5	od 2,6 do 11,0	od 2,69 do 9,09	± 1,25 %	± 15 %
48,3	od 2,6 do 11,0	od 2,93 do 10,01		
51,0	od 2,6 do 12,5	od 3,10 do 11,9		
54,0	od 2,6 do 14,2	od 3,30 do 13,9		
57,0	od 2,9 do 14,2	od 3,87 do 15,0		
60,3	od 2,9 do 14,2	od 4,11 do 16,1		
63,5	od 2,9 do 16,0	od 4,33 do 18,7		
70,0	od 2,9 do 16,0	od 4,80 do 21,3		
76,1	od 2,9 do 20,0	od 5,24 do 27,7		
82,5	od 3,2 do 20,0	od 6,26 do 30,8		
88,9	od 3,2 do 34,0	od 6,76 do 34,0		
101,6	od 3,6 do 20,0	od 8,70 do 40,2		
102,0	od 4,0 do 12,0	od 9,67 do 26,6		
108,0	od 3,6 do 20,0	od 9,27 do 43,4		
114,0	od 4,0 do 14,0	od 10,9 do 34,5		
114,3	od 3,6 do 20,0	od 9,83 do 46,5		
121,0	od 4,0 do 16,0	od 11,5 do 41,4		

Tablica 2. Kątowniki równoramienne wg PN-EN 10056-1:2000 [18]

Wymiary ramion mm	Grubość ramienia mm	Masa 1 m kątownika kg/m	Dopuszczalne odchyłki	
			długości ramienia	grubości ramion
40 x 40	od 4 do 5	od 2,42 do 2,97	± 1	± 0,4
45 x 45	od 4 do 5	od 2,74 do 3,38	± 1	± 0,4
50 x 50	od 4 do 6	od 3,06 do 4,47	± 1,5	± 0,5
60 x 60	od 5 do 8	od 4,57 do 7,09	± 1,5	± 0,5
65 x 65	od 6 do 9	od 5,91 do 8,62	± 1,5	± 0,5
75 x 75	od 5 do 9	od 5,76 do 10,00	± 1,5	± 0,5
80 x 80	od 6 do 10	od 7,34 do 11,90	± 1,5	± 0,5
90 x 90	od 6 do 11	od 8,30 do 14,70	± 1,5	± 0,5
100 x 100	od 8 do 12	od 12,20 do 17,80	± 2	± 0,6

#### 2.4.2. Rury

Rury powinny odpowiadać wymaganiom PN-EN 10224:2003 [9], PN-H-74220:1984 [10] lub innej normy zaakceptowanej przez Inspektora nadzoru budowlanego.

Powierzchnia zewnętrzna i wewnętrzna rur nie powinna wykazywać wad w postaci łusek, pęknięć, zwalcowania i naderwań. Dopuszczalne są nieznaczne nierówności, pojedyncze rysy wynikające z procesu wytwarzania, mieszczące się w granicach dopuszczalnych odchyłek wymiarowych.

Końce rur powinny być obcięte równo i prostopadłe do osi rury.

Pożądane jest, aby rury były dostarczane o długościach:

- dokładnych, zgodnych z zamówieniem; z dopuszczalną odchyłką ± 10 mm,
- wielokrotnych w stosunku do zamówionych długości dokładnych poniżej 3 m z nadatkiem 5 mm na każde cięcie i z dopuszczalną odchyłką dla całej długości wielokrotnej, jak dla długości dokładnych.

Rury powinny być proste. Dopuszczalna miejscowa krzywizna nie powinna przekraczać 1,5 mm na 1 m długości rury.

Rury powinny być wykonane ze stali w gatunkach dopuszczonych przez normy (np. R 55, R 65, 18G2A): PN-H-84023-09:1989 [15], PN-EN 10113-1:1997 [12], PN-EN 10083-1+A1:1999 [13], PN-EN 10084:2002 [16] lub inne normy.

Do ocynkowania rur stosuje się gatunek cynku Raf według PN-EN 1179:1998 [11].

Rury powinny być dostarczone bez opakowania w wiązkach lub luzem względnie w opakowaniu uzgodnionym z Zamawiającym. Rury powinny być cechowane indywidualnie (dotyczy średnic 31,8 mm i większych i grubości ścianek 3,2 mm i większych) lub na przywieszkach metalowych (dotyczy średnic i grubości mniejszych od wyżej wymienionych). Cechowanie na rurze lub przywieszce powinno co najmniej obejmować: znak wytwórcy, znak stali i numer wytopu.

### 2.4.3. Kształtowniki

Kształtowniki powinny odpowiadać wymaganiom PN-H-93010:1991 [17]. Powierzchnia kształtownika powinna być charakterystyczna dla procesu walcowania i wolna od wad jak widoczne łuski, pęknięcia, zwalcowania i naderwania. Dopuszczalne są usunięte wady przez szlifowanie lub dłutowanie z tym, że obrobiona powierzchnia powinna mieć łagodne wycięcia i zaokrąglone brzegi, a grubość kształtownika nie może zmniejszyć się poza dopuszczalną dolną odchyłkę wymiarową dla kształtownika.

Kształtowniki powinny być obcięte prostopadle do osi wzdłużnej kształtownika. Powierzchnia końców kształtownika nie powinna wykazywać rzadzisz, rozwarstwień, pęknięć i śladów jamy skurczowej widocznych nie uzbrojonym okiem.

Kształtowniki powinny być ze stali St3W lub St4W oraz mieć własności mechaniczne według PN-EN 10025:2002 [14] - tablica 3 lub innej uzgodnionej stali i normy pomiędzy Zamawiającym i wytwórcą.

Kształtowniki mogą być dostarczone luzem lub w wiązkach z tym, że kształtowniki o masie do 25 kg/m dostarcza się tylko w wiązkach.

Tablica 3. Podstawowe własności kształtowników według PN-EN 10025:2002 [14]

Stal	Granica plastyczności, MPa, minimum dla wyrobów o grubości lub średnicy, w mm						Wytrzymałość na rozciąganie, MPa, dla wyrobów o grub. lub śred. w mm	
	do 40	od 40 do 65	od 65 do 80	od 80 do 100	od 100 do 150	od 150 do 200	do 100	od 100 do 200
St3W	225	215	205	205	195	185	od 360 do 490	od 340 do 490
St4W	265	255	245	235	225	215	od 420 do 550	od 400 do 550

### 2.4.4. Elektrody lub drut spawalniczy

Jeśli dokumentacja projektowa, STWiORB lub Inspektor nadzoru budowlanego przewidują wykonanie spawanych połączeń elementów, to elektroda powinna spełniać wymagania BN-82/4131-03 [26] lub PN-M-69430:1991 [22], względnie innej uzgodnionej normy, a drut spawalniczy powinien spełniać wymagania PN-EN 1668:2000 [21], odpowiednio dla spawania gazowego acetylenowo-tlenowego lub innego zaakceptowanego przez Inspektora nadzoru budowlanego.

Średnica elektrody lub drutu powinna wynosić połowę grubości elementów łączonych lub 6 do 8 mm, gdy elementy łączone są grubsze niż 15 mm.

Powierzchnia elektrody lub drutu powinna być czysta i gładka, bez rdzy, zgorzeliny, brudu lub smarów.

Do każdej partii elektrod lub drutów wytwórca powinien dostarczyć zaświadczenie, w którym podane są następujące wyniki badań: oględziny zewnętrzne, sprawdzenie wymiarów, sprawdzenie składu chemicznego, sprawdzenie wytrzymałości na rozciąganie, sprawdzenie pakowania oraz stwierdzenie zgodności własności elektrod lub drutów z normą.

Elektrody, druty i pręty powinny być przechowywane w suchych pomieszczeniach wolnych od czynników wywołujących korozję.

### 2.4.5. Powłoki metalizacyjne cynkowe

W przypadku zastosowania powłoki metalizacyjnej cynkowej na konstrukcjach stalowych, powinna ona być z cynku o czystości nie mniejszej niż 99,5 % i odpowiadać wymaganiom BN-89/1076-02 [25]. Minimalna grubość powłoki cynkowej powinna być zgodna z wymaganiami tablicy 4.

Powierzchnia powłoki powinna być jednorodna pod względem ziarnistości. Nie może ona wykazywać widocznych wad jak rysy, pęknięcia, pęcherze lub odstawanie powłoki od podłoża.

Tablica 4. Minimalna grubość powłoki metalizacyjnej cynkowej narażonej na działanie korozji atmosferycznej według BN-89/1076-02 [25]

Agresywność korozyjna atmosfery według PN-H-97080-06:1984 [8]	Minimalna grubość powłoki, $\mu\text{m}$ , przy wymaganej trwałości w latach	
	10	20
Umiarkowana	120	160
Ciężka	160 M	200 M
M - powłoka pokryta dwoma lub większą liczbą warstw powłoki malarskiej		

#### 2.4.6. Gwarancja producenta lub dostawcy na konstrukcję wsporczą

Producent lub dostawca każdej konstrukcji wsporczej, a w przypadku znaków umieszczanych na innych obiektach lub konstrukcjach (wiadukty nad drogą, kładki dla pieszych, słupy latarni itp.), także elementów służących do zamocowania znaków na tym obiekcie lub konstrukcji, obowiązany jest do wydania gwarancji na okres trwałości znaku uzgodniony z odbiorcą. Przedmiotem gwarancji są właściwości techniczne konstrukcji wsporczej lub elementów mocujących oraz trwałość zabezpieczenia przeciwkorozyjnego.

W przypadku słupków znaków pionowych ostrzegawczych, zakazu, nakazu i informacyjnych o standardowych wymiarach oraz w przypadku elementów, służących do zamocowania znaków do innych obiektów lub konstrukcji - gwarancja może być wydana dla partii dostawy. W przypadku konstrukcji wsporczej dla znaków drogowych bramowych i wysięgnikowych gwarancja jest wystawiana indywidualnie dla każdej konstrukcji wsporczej.

### 2.5. Tarcza znaku

#### 2.5.1. Trwałość materiałów na wpływy zewnętrzne

Materiały użyte na lico i tarczę znaku oraz połączenie lica znaku z tarczą znaku, a także sposób wykończenia znaku, muszą wykazywać pełną odporność na oddziaływanie światła, zmian temperatury, wpływy atmosferyczne i występujące w normalnych warunkach oddziaływania chemiczne (w tym korozję elektrochemiczną) - przez cały czas trwałości znaku, określony przez wytwórcę lub dostawcę.

#### 2.5.2. Warunki gwarancyjne producenta lub dostawcy znaku

Producent lub dostawca znaku obowiązany jest przy dostawie określić, uzgodnioną z odbiorcą, trwałość znaku oraz warunki gwarancyjne dla znaku, a także udostępnić na życzenie odbiorcy:

- a) instrukcję montażu znaku,
- b) dane szczegółowe o ewentualnych ograniczeniach w stosowaniu znaku,
- c) instrukcję utrzymania znaku.

#### 2.5.3. Materiały do wykonania tarczy znaku

Materiałami stosowanymi do wykonania tarczy znaku drogowego są:

- blacha stalowa,
- blacha z aluminium lub stopów z aluminium,
- inne materiały, np. sklejka wodoodporna, tworzywa syntetyczne, pod warunkiem uzyskania przez producenta aprobaty technicznej.

Znaki drogowe powinny być wykonane na podkładzie aluminiowym, podwójnie zaginane krawędziowo, lica wykonane z folii I typu z wyjątkiem znaków A-7, B-2, B-20, D-6a i D-6b, które należy wykonać z folii II typu. Tarcze znaków średnie mocowane za pomocą uchwytów uniwersalnych.

#### 2.5.4. Tarcza znaku z blachy stalowej

Tarcza znaku z blachy stalowej grubości co najmniej 1,0 mm powinna być zabezpieczona przed korozją obustronnie cynkowaniem ogniowym lub elektrolitycznym. Dopuszcza się stosowanie innych sposobów zabezpieczenia stalowych tarcz znaków przed korozją, np. przez metalizowanie lub pokrywanie tworzywami syntetycznymi pod warunkiem uzyskania aprobaty technicznej dla danej technologii.

Nie dopuszcza się stosowania stalowych tarcz znaków, zabezpieczonych przed korozją jedynie farbami antykorozyjnymi.

Krawędzie tarczy powinny być zabezpieczone przed korozją farbami ochronnymi o odpowiedniej trwałości, nie mniejszej niż przewidywany okres użytkowania znaku.

Wytrzymałość dla tarczy znaku z blachy stalowej nie powinna być mniejsza niż 310 MPa.

#### 2.5.5. Tarcza znaku z blachy aluminiowej

Blacha z aluminium lub stopów aluminium powinna być odporna na korozję w warunkach zasolenia.

Wymagane grubości:

- z blachy z aluminium dla tarcz znaków wzmocnionych przetłoczeniami lub osadzonych w ramach co najmniej 1,5 mm,
- z blachy z aluminium dla tarcz płaskich co najmniej 2,0 mm.

Powierzchnie tarczy nie przykryte folią lub farbami powinny być zabezpieczone przed korozją przy zastosowaniu farby ochronnej lub powłoki z tworzyw sztucznych.

Wytrzymałość dla tarcz z aluminium i stopów z aluminium powinna wynosić:

- dla tarcz wzmocnionych przetłoczeniem lub osadzonych w ramach, co najmniej 155 MPa,
- dla tarcz płaskich, co najmniej 200 MPa.



### 2.5.6. Warunki wykonania tarczy znaku

Tarcza znaku musi być równa i gładka - bez odkształceń płaszczyzny znaku, w tym pofałdowań, wgłęć, lokalnych wgnieceń lub nierówności itp. Odchylenie płaszczyzny tarczy znaku (zwichrowanie, pofałdowanie itp.) nie może wynosić więcej niż 1,5 % największego wymiaru znaku.

Krawędzie tarczy znaku muszą być równe i nieostre. Zniekształcenia krawędzi tarczy znaku, pozostałe po tłoczeniu lub innych procesach technologicznych, którym tarcza ta (w znakach drogowych składanych - segmenty tarczy) była poddana, muszą być usunięte.

Tarcze znaków drogowych składanych mogą być wykonane z modułowych kształtowników aluminiowych lub odpowiednio ukształtowanych segmentów stalowych. Dopuszcza się stosowanie modułowych kształtowników z tworzyw syntetycznych lub sklejki wodoodpornej, pod warunkiem uzyskania odpowiedniej aprobaty technicznej. Szczeliny między sąsiednimi segmentami znaku składanego nie mogą być większe od 0,8 mm.

## 2.6. Znaki odblaskowe

### 2.6.1. Wymagania dotyczące powierzchni odblaskowej

Znaki drogowe odblaskowe wykonuje się z zasady przez oklejenie tarczy znaku materiałem odblaskowym.

Właściwości folii odblaskowej (odbijającej powrotnie) powinny spełniać wymagania określone w aprobacie technicznej.

### 2.6.2. Wymagania jakościowe znaku odblaskowego

Folie odblaskowe użyte do wykonania lica znaku powinny wykazywać pełne związanie z tarczą znaku przez cały okres wymaganej trwałości znaku. Niedopuszczalne są lokalne niedoklejenia, odklejania, złuszczenia lub odstawianie folii na krawędziach tarczy znaku oraz na jego powierzchni.

Sposób połączenia folii z powierzchnią tarczy znaku powinien uniemożliwiać jej odłączenie od tarczy bez jej zniszczenia.

Przy malowaniu lub klejeniu symboli lub obrzeży znaków na folii odblaskowej, technologia malowania lub klejenia oraz stosowane w tym celu materiały powinny być uzgodnione z producentem folii.

Okres trwałości znaku wykonanego przy użyciu folii odblaskowych powinien wynosić od 7 do 10 lat, w zależności od rodzaju materiału.

Powierzchnia lica znaku powinna być równa i gładka, nie mogą na niej występować lokalne nierówności i pofałdowania. Niedopuszczalne jest występowanie jakichkolwiek ognisk korozji, zarówno na powierzchni jak i na obrzeżach tarczy znaku.

Dokładność rysunku znaku powinna być taka, aby wady konturów znaku, które mogą powstać przy nanoszeniu farby na odblaskową powierzchnię znaku, nie były większe niż:

- 2 mm dla znaków małych i średnich,
- 3 mm dla znaków dużych i wielkich.

Powstałe zacieki przy nanoszeniu farby na odblaskową część znaku nie powinny być większe w każdym kierunku niż:

- 2 mm dla znaków małych i średnich,
- 3 mm dla znaków dużych i wielkich.

W znakach nowych na każdym z fragmentów powierzchni znaku o wymiarach 4 x 4 cm nie może występować więcej niż 0,7 lokalnych usterek (załamania, pęcherzyki) o wymiarach nie większych niż 1 mm w każdym kierunku. Niedopuszczalne jest występowanie jakichkolwiek zarysowań powierzchni znaku.

W znakach użytkowanych na każdym z fragmentów powierzchni znaku o wymiarach 4 x 4 cm dopuszcza się do 2 usterek jak wyżej, o wymiarach nie większych niż 1 mm w każdym kierunku. Na powierzchni tej dopuszcza się do 3 zarysowań o szerokości nie większej niż 0,8 mm i całkowitej długości nie większej niż 10 cm. Na całkowitej długości znaku dopuszcza się nie więcej niż 5 rys szerokości nie większej niż 0,8 mm i długości przekraczającej 10 cm - pod warunkiem, że zarysowania te nie zniekształcają treści znaku.

W znakach użytkowanych dopuszcza się również lokalne uszkodzenie folii o powierzchni nie przekraczającej 6 mm<sup>2</sup> każde - w liczbie nie większej niż pięć na powierzchni znaku małego lub średniego, oraz o powierzchni nie przekraczającej 8 mm<sup>2</sup> każde - w liczbie nie większej niż 8 na każdym z fragmentów powierzchni znaku dużego lub wielkiego (włączając znaki informacyjne) o wymiarach 1200 x 1200 mm.

Uszkodzenia folii nie mogą zniekształcać treści znaku - w przypadku występowania takiego zniekształcenia znak musi być bezzwłocznie wymieniony.

W znakach nowych niedopuszczalne jest występowanie jakichkolwiek rys, sięgających przez warstwę folii do powierzchni tarczy znaku. W znakach użytkowanych istnienie takich rys jest dopuszczalne pod warunkiem, że występujące w ich otoczeniu ogniska korozyjne nie przekroczą wielkości określonych poniżej.

W znakach użytkowanych dopuszczalne jest występowanie po wymaganym okresie gwarancyjnym, co najwyżej dwóch lokalnych ognisk korozji o wymiarach nie przekraczających 2,0 mm w każdym kierunku na powierzchni każdego z fragmentów znaku o wymiarach 4 x 4 cm. W znakach nowych oraz w znakach znajdujących się w okresie wymaganej gwarancji żadna korozja tarczy znaku nie może występować.

Wymagana jest taka wytrzymałość połączenia folii odblaskowej z tarczą znaku, by po zgięciu tarczy o 90° przy promieniu łuku zgięcia do 10 mm w żadnym miejscu nie uległo ono zniszczeniu.

Tylna strona tarczy znaków odblaskowych musi być zabezpieczona matową farbą nieodblaskową barwy ciemno-szarej (szarej naturalnej) o współczynniku luminancji 0,08 do 0,10 - według wzorca stanowiącego załącznik do „Instrukcji o znakach drogowych pionowych” [28]. Grubość powłoki farby nie może być mniejsza od 20 µm. Gdy tarcza znaku jest wykonana z aluminium lub ze stali cynkowanej ogniowo i cynkowanie to jest wykonywane po ukształtowaniu tarczy - jej krawędzie mogą pozostać niezabezpieczone farbą ochronną.

## 2.7. Znaki nieodblaskowe

### 2.7.1. Wymagania dotyczące powierzchni i barwy znaku nieodblaskowego

Znaki nieodblaskowe (znaki nieodblaskowe zwykłe) mogą być wykonane jako malowane lub oklejane folią, z materiałów nie wykazujących odbicia powrotnego (współdrożnego). Nie dopuszcza się używania na znaki drogowe nieodblaskowe (zwykłe) materiałów fluorescencyjnych.

### 2.7.2. Warunki podstawowe dla farb i folii nieodblaskowych

Folie i farby użyte do wykonania znaku muszą wykazywać pełne związanie z podłożem (powierzchnią tarczy znaku) przez cały czas wymaganej trwałości znaku. Niedopuszczalne są w szczególności lokalne niedoklejenia, odklejenia, pęcherze, złuszczenia lub odstawanie farby lub folii na krawędziach lica znaku oraz na jego powierzchni.

### 2.7.3. Warunki dodatkowe dla farb nieodblaskowych

Powierzchnia farby na licu znaku nowego musi być jednolita - bez lokalnych szczelin lub pęknięć. Niedopuszczalne są lokalne nierówności farby oraz cząstki mechaniczne zatopione w warstwie farby.

Grubość farby lica znaku nie może być mniejsza od 50 µm. Grubość farby na tylnej stronie znaku nie może być mniejsza od 20 µm.

### 2.7.4. Warunki dodatkowe dla folii nieodblaskowych

Sposób połączenia folii z powierzchnią tarczy znaku powinien uniemożliwiać jej odklejenie od podłoża bez jej zniszczenia.

Krawędzie folii na obrzeżach tarczy znaku, jak również krawędzie folii, symboli, napisów, obramowań itp. muszą być tak wykonane i zabezpieczone, by zapewniona była integralność znaku przez pełen okres jego trwałości.

### 2.7.5. Wymagania jakościowe dla znaków malowanych

Powierzchnia lica znaków drogowych malowanych musi być równa i gładka; niedopuszczalne jest występowanie na nim jakichkolwiek fragmentów nie pokrytych farbą. Struktura powierzchniowa warstwy farby nie może sprzyjać osadzeniu na niej zanieczyszczeń lub cząstek kurzu.

W znakach nowych na każdym z fragmentów powierzchni znaku o wymiarach 4 x 4 cm nie może występować więcej niż jedna lokalna usterka w postaci zarysowań o szerokości nie większej od 0,8 mm i długości nie większej niż 8 mm. Niedopuszczalne jest występowanie jakichkolwiek innych usterek, w tym pęcherzyków, rozległych zarysowań, wyczuwalnych nierówności farby - na powierzchni tarczy znaku. Niedopuszczalne jest występowanie jakichkolwiek ognisk korozji na licu znaku lub na tylnej stronie tarczy znaku.

W znakach użytkowanych w okresie wymaganej trwałości znaku na każdym z fragmentów powierzchni znaku o wymiarach 4 x 4 cm dopuszcza się do trzech usterek o charakterze wskazanym wyżej oraz do jednej powierzchniowej usterki lokalnej (pęcherzyki itp.) o wymiarach nie większych od 2 mm. Na całkowitej powierzchni znaku dopuszcza się nie więcej niż 8 zarysowań szerokości nie większej niż 0,5 mm i długości nie przekraczającej 8 cm, jeżeli ich głębokość nie sięga do podłoża lub nie więcej niż 5 zarysowań o długości przekraczającej 10 mm, lecz nie większej od 10 cm, jeżeli ich głębokość sięga do podłoża oraz do pięciu ognisk korozji o wymiarach nie przekraczających 4 mm w każdym kierunku w znakach małych i średnich lub 6 mm w znakach dużych i wielkich - pod warunkiem, że te zarysowania lub ogniska korozji nie zniekształcają treści znaku.

Wady w postaci nierówności konturów rysunku znaku, które mogą powstać przy nanoszeniu farby na lico znaku, nie mogą przekraczać 1 mm dla znaków małych i średnich oraz 2 mm dla znaków dużych i wielkich.

Niedopuszczalne jest występowanie zacieków o wymiarach większych niż 2 mm w znakach małych i średnich oraz 3 mm w znakach dużych i wielkich w każdym kierunku.

### 2.7.6. Wymagania jakościowe dla znaków oklejanych

Powierzchnia tarczy znaku oklejonego musi być równa i gładka; nie mogą na niej występować lokalne nierówności i pofałdowania.

W znakach nowych na każdym z fragmentów powierzchni znaku o wymiarach 4 x 4 cm nie może występować więcej niż 0,7 lokalnych usterek (niewielkie zarysowania o długości nie większej niż 8 mm itp.) o wymiarach nie większych niż 1 mm w każdym kierunku. Niedopuszczalne jest występowanie jakichkolwiek rozległych zarysowań oraz pojedynczych rys dłuższych od 8 mm na powierzchni znaku.

W znakach użytkowanych w okresie wymaganej trwałości znaku na każdym z fragmentów powierzchni znaku o wymiarach 4 x 4 cm dopuszcza się do 2 lokalnych usterek jak wyżej, o wymiarach nie większych od 2 mm w każdym kierunku. Na każdym z tych fragmentów dopuszcza się do 3 zarysowań o szerokości nie większej niż 0,8 mm i całkowitej długości nie większej niż 10 cm. Na całkowitej powierzchni znaku dopuszcza się nie więcej niż 5 zarysowań szerokości nie większej niż 0,8 mm i długości przekraczającej 10 cm lecz nie większej od 20 cm - pod warunkiem, że zarysowania te nie zniekształcają treści znaku.

W znakach użytkowanych w okresie wymaganej trwałości dopuszcza się również lokalne odklejenia folii o powierzchni nie przekraczającej 8 mm<sup>2</sup> każde - w liczbie nie większej niż pięć na powierzchni znaku małego lub średniego, oraz o powierzchni nie przekraczającej 10 mm<sup>2</sup> każde w liczbie nie większej niż 8 na każdym z fragmentów powierzchni znaku dużego lub wielkiego (włączając znaki informacyjne) o wymiarach 1200 x 1200 mm lub na całkowitej powierzchni znaku, jeżeli powierzchnia ta jest mniejsza od 1,44 m<sup>2</sup>.

Zarysowania i oderwania folii nie mogą zniekształcać treści znaku - w przypadku występowania takiego zniekształcenia znak musi być bezzwłocznie wymieniony.

W znakach nowych niedopuszczalne jest występowanie jakichkolwiek zarysowań, sięgających przez warstwę folii do powierzchni tarczy znaku. W znakach użytkowanych istnienie takich rys jest dopuszczalne pod warunkiem, że występujące w ich otoczeniu ogniska korozyjne nie przekroczą wielkości określonych w dalszym ciągu.

Zachowana musi być co najmniej identyczna dokładność rysunku znaku, jak dla znaków malowanych (pkt 2.7.5).

W znakach nowych folia nie może wykazywać żadnych znamion odklejeń, rozwarstwień, zanieczyszczeń itp. między poszczególnymi warstwami folii lub licem i tarczą znaku. Niedopuszczalne jest występowanie jakichkolwiek ognisk korozji zarówno na powierzchni jak i na obrzeżach tarczy znaku.

W znakach użytkowanych dopuszczalne jest występowanie po okresie wymaganej gwarancji co najwyżej dwóch lokalnych ognisk korozji o wymiarach nie przekraczających 2,0 mm w każdym kierunku na powierzchni każdego fragmentu znaku o wymiarach 4 x 4 cm.

W znakach nowych oraz w znakach znajdujących się w okresie wymaganej gwarancji nie może występować żadna korozja tarczy znaku.

Wymagana jest taka wytrzymałość połączenia folii z tarczą znaku, by po zgięciu tarczy o 90° przy promieniu łuku zgięcia do 15 mm w żadnym miejscu nie uległo ono zniszczeniu.

Zabronione jest stosowanie folii, które mogą być bez całkowitego zniszczenia odklejone od tarczy znaku lub od innej folii, na której zostały naklejone.

#### 2.7.7. Tylna strona znaków nieodblaskowych

Tylna strona tarczy znaków musi być zabezpieczona matową farbą nieodblaskową barwy ciemno-szarej (szarej neutralnej) o współczynniku luminancji 0,08 do 0,10 - według wzorca stanowiącego załącznik do „Instrukcji o znakach drogowych pionowych” [28]. Grubość powłoki farby nie może być mniejsza od 20 µm. Gdy tarcza znaku jest wykonana z aluminium lub ze stali cynkowanej ogniowo i cynkowanie to jest wykonywane po ukształtowaniu tarczy - jej krawędzie mogą pozostać niezabezpieczone farbą ochronną. W przypadkach wycinania tarczy znaku z blachy stalowej cynkowanej powierzchniowo - krawędzie tarczy należy zabezpieczyć odpowiednią powłoką przeciwkorozyjną.

## 2.8. Znaki prześwielane

### 2.8.1. Wymagania ogólne dotyczące znaków prześwielanych

Znaki drogowe prześwielane wykonuje się jako urządzenia, których integralnym składnikiem jest oprawa oświetleniowa wbudowana w znak - osłonięta licem znaku z materiału przepuszczającego światło.

Oprawa oświetleniowa wbudowana w znak musi być oznaczona znakiem bezpieczeństwa „B” wydanym przez uprawnioną jednostkę.

Znak drogowy prześwielany musi mieć umieszczone w sposób trwały oznaczenia przewidziane na tabliczce znamionowej według ustalenia punktu 5, a ponadto oznaczenie oprawy: a) napięcia znamionowego zasilania, b) rodzaju prądu, c) liczby typu i mocy znamionowej źródeł światła, d) symbolu klasy ochronności elektrycznej oprawy wbudowanej w znak, e) symbolu IP stopnia ochrony odporności na wnikanie wilgoci i ciał obcych.

Równość i gładkość powierzchni znaku i dokładność rysunku znaku dla znaków prześwielanych należy przyjmować jak dla znaków nieodblaskowych (pkt 2.7).

### 2.8.2. Lico znaku prześwielanego

Lico znaku powinno być tak wykonane, aby nie występowały niedokładności w postaci pęcherzy, pęknięć itp. Niedopuszczalne są lokalne nierówności oraz cząstki mechaniczne zatopione w warstwie prześwielanej.

## 2.9. Znaki oświetlane

### 2.9.1. Wymagania ogólne dotyczące znaków oświetlanych

Znaki drogowe oświetlane wykonuje się jak znaki nieodblaskowe. Ze znakiem sprzężona jest w sposób sztywny oprawa oświetleniowa, oświetlająca w nocy lico znaku. Oprawa umieszczona jest na zewnątrz znaku.

Jeśli dokumentacja projektowa lub STWiORB przewiduje wykonanie znaku z materiałów odblaskowych, znak musi spełniać dodatkowo wymagania określone w punkcie 2.6.

Oprawa oświetleniowa znaku musi być oznaczona znakiem bezpieczeństwa „B” wydanym przez uprawnioną jednostkę.

Oznaczenia na tabliczce znamionowej oprawy muszą spełniać wymagania określone w punkcie 2.8.1.

### 2.9.2. Rodzaj powierzchni znaku

Wymagania dotyczące powierzchni znaku ustala się jak dla znaków nieodblaskowych (pkt 2.7), a w przypadku wykonania znaku z materiałów odblaskowych - jak dla znaków odblaskowych (pkt 2.6).

Warunki wykonania lica znaku ustala się odpowiednio jak dla znaków nieodblaskowych (pkt 2.7).

### 2.10. Znaki emaliowane

Znaki drogowe emaliowane mogą być stosowane pod warunkiem uzyskania aprobaty technicznej. Trwałość znaku emaliowanego, w tym również trwałość jego barwy nie może być mniejsza od 15 lat.

### 2.11. Materiały do montażu znaków

Wszystkie ocynkowane łączniki metalowe przewidziane do mocowania między sobą elementów konstrukcji wsporczych znaków jak śruby, listwy, wkręty, nakrętki itp. powinny być czyste, gładkie, bez pęknięć, naderwań, rozwarstwień i wypukłych karbów.

Łączniki mogą być dostarczane w pudełkach tekturowych, pojemnikach blaszanych lub paletach, w zależności od ich wielkości.

### 2.12. Przechowywanie i składowanie materiałów

Cement stosowany do wykonania fundamentów dla pionowych znaków drogowych powinien być przechowywany zgodnie z BN-88/6731-08 [27].

Kruszywo do betonu należy przechowywać w warunkach zabezpieczających je przed zanieczyszczeniem oraz zmieszaniem z kruszywami innych klas.

Prefabrykaty betonowe powinny być składowane na wyrównanym, utwardzonym i odwodnionym podłożu. Prefabrykaty należy układać na podkładach z zachowaniem prześwitu minimum 10 cm między podłożem a prefabrykatem.

Znaki powinny być przechowywane w pomieszczeniach suchych, z dala od materiałów działających korodująco i w warunkach zabezpieczających przed uszkodzeniami.

## 3. SPRZĘT

### 3.1. Ogólne wymagania dotyczące sprzętu

Ogólne wymagania dotyczące sprzętu podano w STWiORB D-00.00.00 „Wymagania ogólne” pkt 3.

### 3.2. Sprzęt do wykonania oznakowania pionowego

Wykonawca przystępujący do wykonania oznakowania pionowego powinien wykazać się możliwością korzystania z następującego sprzętu:

- koparek kołowych, np. 0,15 m<sup>3</sup> lub koparek gąsienicowych, np. 0,25 m<sup>3</sup>,
- żurawi samochodowych o udźwigu do 4 t,
- ewentualnie wiertnic do wykonywania dołów pod słupki w gruncie spoistym,
- betoniarek przewoźnych do wykonywania fundamentów betonowych „na mokro”,
- środków transportowych do przewozu materiałów,
- przewoźnych zbiorników na wodę,
- sprzętu spawalniczego, itp.

## 4. TRANSPORT

### 4.1. Ogólne wymagania dotyczące transportu

Ogólne wymagania dotyczące transportu podano w STWiORB D-00.00.00 „Wymagania ogólne” pkt 4.

### 4.2. Transport materiałów do pionowego oznakowania dróg

Transport cementu powinien odbywać się zgodnie z BN-88/6731-08 [27].

Transport kruszywa powinien odbywać się zgodnie z PN-EN 12620:2004 [3].

Prefabrykaty betonowe - do zamocowania konstrukcji wsporczych znaków, powinny być przewożone środkami transportowymi w warunkach zabezpieczających je przed uszkodzeniami. Rozmieszczenie prefabrykatów na środkach transportu powinno być symetryczne.

Transport znaków, konstrukcji wsporczych i sprzętu (uchwyty, śruby, nakrętki itp.) powinien się odbywać środkami transportowymi w sposób uniemożliwiający ich przesuwanie się w czasie transportu i uszkodzenie.

## 5. WYKONANIE ROBÓT

### 5.1. Ogólne zasady wykonywania robót

Ogólne zasady wykonywania robót podano w STWiORB D-00.00.00 „Wymagania ogólne” pkt 5.

### 5.2. Roboty przygotowawcze

Przed przystąpieniem do robót należy wyznaczyć:

- lokalizację znaku, tj. jego pikietaż oraz odległość od krawędzi jezdni, krawędzi pobocza umocnionego lub pasa awaryjnego postoju,
- wysokość zamocowania znaku na konstrukcji wsporczej.

Punkty stabilizujące miejsca ustawienia znaków należy zabezpieczyć w taki sposób, aby w czasie trwania i odbioru robót istniała możliwość sprawdzenia lokalizacji znaków.

Lokalizacja i wysokość zamocowania znaku powinny być zgodne z dokumentacją projektową.

### 5.3. Wykonanie wykopów i fundamentów dla konstrukcji wsporczych znaków

Sposób wykonania wykopu pod fundament znaku pionowego powinien być dostosowany do głębokości wykopu, rodzaju gruntu i posiadanego sprzętu. Wymiary wykopu powinny być zgodne z dokumentacją projektową lub wskazaniami Inspektora nadzoru budowlanego.

Wykopy fundamentowe powinny być wykonane w takim okresie, aby po ich zakończeniu można było przystąpić natychmiast do wykonania w nich robót fundamentowych.

#### 5.3.1. Prefabrykaty betonowe

Dno wykopu przed ułożeniem prefabrykatu należy wyrównać i zagęścić. Wolne przestrzenie między ścianami gruntu i prefabrykatem należy wypełnić materiałem kamiennym, np. kłębem i dokładnie zagęścić ubijakami ręcznymi.

Jeżeli znak jest zlokalizowany na poboczu drogi, to górna powierzchnia prefabrykatu powinna być równa z powierzchnią pobocza lub być wyniesiona nad tę powierzchnię nie więcej niż 0,03 m.

#### 5.3.2. Fundamenty z betonu i betonu zbrojonego

Wykopy pod fundamenty konstrukcji wsporczych dla zamocowania znaków wielkowymiarowych (znak kierunku i miejscowości), wykonywane z betonu „na mokro” lub z betonu zbrojonego należy wykonać zgodnie z PN-S-02205:1998 [24].

Posadowienie fundamentów w wykopach otwartych bądź rozpartych należy wykonywać zgodnie z dokumentacją projektową, STWiORB lub wskazaniami Inspektora nadzoru budowlanego. Wykopy należy zabezpieczyć przed napływem wód opadowych przez wyprofilowanie terenu ze spadkiem umożliwiającym łatwy odpływ wody poza teren przylegający do wykopu. Dno wykopu powinno być wyrównane z dokładnością  $\pm 2$  cm.

Przy naruszonej strukturze gruntu rodzimego, grunt należy usunąć i miejsce wypełnić do spodu fundamentu betonem klasy B 15. Płaszczyzny boczne fundamentów stykające się z gruntem należy zabezpieczyć izolacją, np. emulsją kationową. Po wykonaniu fundamentu wykop należy zasypać warstwami grubości 20 cm z dokładnym zagęszczeniem gruntu.

### 5.4. Tolerancje ustawienia znaku pionowego

Konstrukcje wsporcze znaków - słupki, słupy, wysięgniki, konstrukcje dla tablic wielkowymiarowych, powinny być wykonane zgodnie z dokumentacją pionową i STWiORB.

Dopuszczalne tolerancje ustawienia znaku:

- odchyłka od pionu, nie więcej niż  $\pm 1$  %,
- odchyłka w wysokości umieszczenia znaku, nie więcej niż  $\pm 2$  cm,
- odchyłka w odległości ustawienia znaku od krawędzi jezdni utwardzonego pobocza lub pasa awaryjnego postoju, nie więcej niż  $\pm 5$  cm, przy zachowaniu minimalnej odległości umieszczenia znaku zgodnie z Instrukcją o znakach drogowych pionowych [28].

### 5.5. Wykonanie spawanych złączy elementów metalowych

Złącza spawane elementów metalowych powinny odpowiadać wymaganiom PN-M-69011:1978 [20].

Wytrzymałość zmęczeniowa spoin powinna wynosić od 19 do 32 MPa. Odchyłki wymiarów spoin nie powinny przekraczać  $\pm 0,5$  mm dla spoiny grubości do 6 mm i  $\pm 1,0$  mm dla spoiny o grubości powyżej 6 mm.

Odstęp w złączach zakładkowych i nakładkowych, pomiędzy przylegającymi do siebie płaszczyznami nie powinien być większy niż 1 mm.

Złącza spawane nie powinny mieć wad większych niż podane w tablicy 5. Inspektor nadzoru budowlanego może dopuścić wady większe niż podane w tablicy jeśli uzna, że nie mają one zasadniczego wpływu na cechy eksploatacyjne znaku pionowego.

Tablica 5. Dopuszczalne wymiary wad w złączach spawanych, wg PN-EN 970:1999 [23]

Rodzaj wady	Dopuszczalny wymiar wady, mm
Brak przetopu	2,0
Podtopienie lica spoiny	1,5
Porowatość spoiny	3,0
Krater w spoinie	1,5
Wklęśnięcie lica spoiny	1,5
Uszkodzenie mechaniczne spoiny	1,0
Różnica wysokości sąsiednich wgłębień i wypukłości lica spoiny	3,0

## 5.6. Konstrukcje wsporcze

### 5.6.1. Zabezpieczenie konstrukcji wsporczej przed najechaniem

Konstrukcje wsporcze znaków drogowych bramowych lub wysięgnikowych jedno lub dwustronnych, jak również konstrukcje wsporcze znaków tablicowych bocznych o powierzchni większej od 4,5 m<sup>2</sup>, gdy występuje możliwość bezpośredniego najechania na nie przez pojazd - muszą być zabezpieczone odpowiednio umieszczonymi barierami ochronnymi lub innego rodzaju urządzeniami ochronnymi lub przeciwdestrukcyjnymi, zgodnie z dokumentacją projektową, STWiORB lub wskazaniem Inspektora nadzoru budowlanego. Podobne zabezpieczenie należy stosować w przypadku innych konstrukcji wsporczych, gdy najechanie na nie w większym stopniu zagraża bezpieczeństwu użytkowników pojazdów, niż najechanie pojazdu na barierę, jeśli przewiduje to dokumentacja projektowa, STWiORB lub Inspektor nadzoru budowlanego.

### 5.6.2. Łatwo zrywalne złącza konstrukcji wsporczej

W przypadku konstrukcji wsporczych, nie osłoniętych barierami ochronnymi - zaleca się stosowanie łatwo zrywalnych lub łatwo rozłączalnych przekrojów, złączy lub przegubów o odpowiednio bezpiecznej konstrukcji, umieszczonych na wysokości od 0,15 do 0,20 m nad powierzchnią terenu.

W szczególności - zaleca się stosowanie takich przekrojów, złączy lub przegubów w konstrukcjach wsporczych nie osłoniętych barierami ochronnymi, które znajdują się na obszarach zwiększonego zagrożenia kolizyjnego (ostrza rozgałęzień dróg łącznikowych, zewnętrzna strona łuków drogi itp.).

Łatwo zrywalne lub łatwo rozłączalne złącza, przekroje lub przeguby powinny być tak skonstruowane i umieszczone, by znak wraz z konstrukcją wsporczą po zerwaniu nie przewracał się na jezdnię. Wysokość części konstrukcji wsporczej, pozostałej po odłączeniu górnej jej części od fundamentu, nie może być większa od 0,25 m.

### 5.6.3. Zapobieganie zagrożeniu użytkowników drogi i terenu przyległego - przez konstrukcję wsporczą

Konstrukcja wsporcza znaku musi być wykonana w sposób ograniczający zagrożenie użytkowników pojazdów samochodowych oraz innych użytkowników drogi i terenu do niej przyległego przy najechaniu przez pojazd na znak. Konstrukcja wsporcza znaku musi zapewnić możliwość łatwej naprawy po najechaniu przez pojazdy lub innego rodzaju uszkodzenia znaku.

### 5.6.4. Tablicowe znaki drogowe na dwóch słupach lub podporach

Przy stosowaniu tablicowych znaków drogowych (drogowskazów tablicowych, tablic przeddrogowskazowych, tablic szlaku drogowego, tablic objazdów itp.) umieszczanych na dwóch słupach lub podporach - odległość między tymi słupami lub podporami, mierzona prostopadle do przewidywanego kierunku najechania przez pojazd, nie może być mniejsza od 1,75 m. Przy stosowaniu większej liczby słupów niż dwa - odległość między nimi może być mniejsza.

### 5.6.5. Poziom górnej powierzchni fundamentu

Przy zamocowaniu konstrukcji wsporczej znaku w fundamencie betonowym lub innym podobnym - pożądane jest, by górna część fundamentu pokrywała się z powierzchnią pobocza, pasa dzielącego itp. lub była nad tę powierzchnię wyniesiona nie więcej niż 0,03 m. W przypadku konstrukcji wsporczych, znajdujących się poza koroną drogi, górna część fundamentu powinna być wyniesiona nad powierzchnię terenu nie więcej niż 0,15 m.

### 5.6.6. Barwa konstrukcji wsporczej

Konstrukcje wsporcze znaków drogowych pionowych muszą mieć barwę szarą neutralną z tym, że dopuszcza się barwę naturalną pokryw cynkowanych. Zabrania się stosowania pokryw konstrukcji wsporczych o jaskrawej barwie - z wyjątkiem przypadków, gdy jest to wymagane odrębnymi przepisami, wytycznymi lub warunkami technicznymi.

### 5.7. Połączenie tarczy znaku z konstrukcją wsporczą

Tarcza znaku musi być zamocowana do konstrukcji wsporczej w sposób uniemożliwiający jej przesunięcie lub obrót.

Materiał i sposób wykonania połączenia tarczy znaku z konstrukcją wsporczą musi umożliwiać, przy użyciu odpowiednich narzędzi, odłączenie tarczy znaku od tej konstrukcji przez cały okres użytkowania znaku.

Na drogach i obszarach, na których występują częste przypadki dewastacji znaków, zaleca się stosowanie elementów złącznych o konstrukcji uniemożliwiającej lub znacznie utrudniającej ich rozłączenie przez osoby niepowołane.

Tarcza znaku składanego musi wykazywać pełną integralność podczas najechania przez pojazd w każdych warunkach kolizji. W szczególności - żaden z segmentów lub elementów tarczy nie może się od niej odłączać w sposób powodujący narażenie kogokolwiek na niebezpieczeństwo lub szkodę.

Nie dopuszcza się zamocowania znaku do konstrukcji wsporczej w sposób wymagający bezpośredniego przeprowadzenia śrub mocujących przez lico znaku.

Znaki drogowe umieszczane na masztach sygnalizacyjnych muszą być umocowane na wysięgnikach ocynkowanych na jeden lub dwa znaki (w zależności od potrzeb), wysięgnik zamocowany do masztu sygnalizacyjnego za pomocą uchwyty (obejmy na śruby) ocynkowanego galwanicznie.

### 5.8. Trwałość wykonania znaku pionowego

Znak drogowy pionowy musi być wykonany w sposób trwały, zapewniający pełną czytelność przedstawionego na nim symbolu lub napisu w całym okresie jego użytkowania, przy czym wpływy zewnętrzne działające na znak, nie mogą powodować zniekształcenia treści znaku.

### 5.9. Urządzenia elektryczne na konstrukcji wsporczej

Przy umieszczaniu na konstrukcji wsporczej znaku drogowego jakichkolwiek urządzeń elektrycznych - obowiązują zasady oznaczania i zabezpieczania tych urządzeń, określone w odpowiednich przepisach i zaleceniach dotyczących urządzeń elektroenergetycznych.

### 5.10. Źródło światła znaku prześwietlanego i znaku oświetlanego

Źródło światła należy wykonać zgodnie z ustaleniami dokumentacji projektowej, STWiORB lub wskazaniem Inspektora nadzoru budowlanego, jako:

- lampy fluorescencyjne barwy dziennej lub chłodno białej,
- wysokoprężne lampy rtęciowe o poprawionym współczynniku oddawania barw,
- lampy metalo-halogenowe.

### 5.11. Warunki dla oprawy oświetleniowej znaku prześwietlanego

Oprawa wbudowana w znak powinna spełniać wymagania PN-E-06314:1979 [7] z następującymi uzupełnieniami i zmianami:

- sposób połączeń lica znaku z tarczą znaku w formie komory, w którą wbudowana jest oprawa, powinien zastąpić stopień IP-53 ochrony od wpływu czynników zewnętrznych,
- komora statecznika powinna zapewnić co najmniej stopień ochrony IP-23,
- sprawność świetlna układu nie powinna być mniejsza niż 0,4,
- karta katalogowa może nie zawierać krzywych rozsyłu światłości, wykresów sprawności i izoluks,
- w oznaczeniu musi być podany rok produkcji.

### 5.12. Warunki dla oprawy oświetleniowej znaku oświetlanego

Oprawa oświetlająca znak powinna spełniać wymagania PN-E-06314:1979 [7] z następującymi uzupełnieniami i zmianami:

- oprawa powinna być zbudowana jako zamknięta, o stopniu ochrony IP-53 dla komory lampowej i co najmniej IP-23 dla komory statecznika,
- dla opraw zawieszanych na wysokości poniżej 2,5 m klosz oprawy powinien być wykonany z materiałów odpornych na uszkodzenia mechaniczne,
- karta katalogowa oprawy może nie zawierać wykresu światłości i wykresu sprawności,
- w oznaczeniu oprawy musi być podany rok produkcji.

Oprawa oświetleniowa stanowiąca integralną część znaku oświetlanego umieszczana jest przed licem znaku i musi być sztywno i trwale związana z tarczą znaku.

### 5.13. Tabliczka znamionowa znaku

- Każdy wykonany znak drogowy oraz każda konstrukcja wsporcza musi mieć tabliczkę znamionową z:
- nazwą, marką fabryczną lub innym oznaczeniem umożliwiającym identyfikację wytwórcy lub dostawcy,
  - datą produkcji,
  - oznaczeniem dotyczącym materiału lica znaku,
  - datą ustawienia znaku.

Zaleca się, aby tabliczka znamionowa konstrukcji wsporczych zawierała również miesiąc i rok wymaganego przeglądu technicznego.

Napisy na tabliczce znamionowej muszą być wykonane w sposób trwały i wyraźny, czytelny w normalnych warunkach przez cały okres użytkowania znaku.

## 6. KONTROLA JAKOŚCI ROBÓT

### 6.1. Ogólne zasady kontroli jakości robót

Ogólne zasady kontroli jakości robót podano w STWiORB D-00.00.00 „Wymagania ogólne” pkt 6.

### 6.2. Badania materiałów do wykonania fundamentów betonowych

Wykonawca powinien przeprowadzić badania materiałów do wykonania fundamentów betonowych „na mokro”. Uwzględniając nieskomplikowany charakter robót fundamentowych, na wniosek Wykonawcy, Inspektor nadzoru budowlanego może zwolnić go z potrzeby wykonania badań materiałów dla tych robót.

### 6.3. Badania w czasie wykonywania robót

#### 6.3.1. Badania materiałów w czasie wykonywania robót

Wszystkie materiały dostarczone na budowę z aprobatą techniczną lub z deklaracją zgodności wydaną przez producenta powinny być sprawdzone w zakresie powierzchni wyrobu i jego wymiarów.

Częstotliwość badań i ocena ich wyników powinna być zgodna z ustaleniami tablicy 6.

Tablica 6. Częstotliwość badań przy sprawdzeniu powierzchni i wymiarów wyrobów dostarczonych przez producentów

Lp.	Rodzaj badania	Liczba badań	Opis badań	Ocena wyników badań
1	Sprawdzenie powierzchni	od 5 do 10 badań z wybranych losowo elementów w każdej dostarczonej partii wyrobów liczącej do 1000 elementów	Powierzchnię zbadać nieuzbrojonym okiem. Do ew. sprawdzenia głębokości wad użyć dostępnych narzędzi (np. liniałów z czujnikiem, suwmiarek, mikrometrów itp. Przeprowadzić uniwersalnymi przyrządami pomiarowymi lub sprawdzianami (np. liniałami, przymiarami itp.)	Wyniki badań powinny być zgodne z wymaganiami punktu 2
2	Sprawdzenie wymiarów			

W przypadkach budzących wątpliwości można zlecić uprawnionej jednostce zbadanie właściwości dostarczonych wyrobów i materiałów w zakresie wymagań podanych w punkcie 2.

#### 6.3.2. Kontrola w czasie wykonywania robót

W czasie wykonywania robót należy sprawdzać:

- zgodność wykonania znaków pionowych z dokumentacją projektową (lokalizacja, wymiary, wysokość zamocowania znaków),
- zachowanie dopuszczalnych odchyłek wymiarów, zgodnie z punktem 2 i 5,
- prawidłowość wykonania wykopów pod konstrukcje wsporcze, zgodnie z punktem 5.3,
- poprawność wykonania fundamentów pod słupki zgodnie z punktem 5.3,
- poprawność ustawienia słupków i konstrukcji wsporczych, zgodnie z punktem 5.4.

W przypadku wykonania spawanych złączy elementów konstrukcji wsporczych:



- przed oględzinami, spoinę i przylegające do niej elementy łączone (od 10 do 20 mm z każdej strony) należy dokładnie oczyścić z zanieczyszczeń utrudniających prowadzenie obserwacji i pomiarów,
- oględziny złączy należy przeprowadzić wizualnie z ewentualnym użyciem lupy o powiększeniu od 2 do 4 razy; do pomiarów spoin powinny być stosowane wzorniki, przymiary oraz uniwersalne spoinomierze,
- w przypadkach wątpliwych można zlecić uprawnionej jednostce zbadanie wytrzymałości zmęczeniowej spoin, zgodnie z PN-EN 10056-1:2000 [18],
- złącza o wadach większych niż dopuszczalne, określone w punkcie 5.5, powinny być naprawione powtórnym spawaniem.

## 7. OBMIAR ROBÓT

### 7.1. Ogólne zasady obmiaru robót

Ogólne zasady obmiaru robót podano w STWiORB D-00.00.00 „Wymagania ogólne” pkt 7.

### 7.2. Jednostka obmiarowa

Jednostkami obmiarowymi są:

- a) szt. (sztuka), dla znaków konwencjonalnych oraz konstrukcji wsporczych,
- b) m<sup>2</sup> (metr kwadratowy) powierzchni tablic dla znaków pozostałych.

## 8. ODBIÓR ROBÓT

### 8.1. Ogólne zasady odbioru robót

Ogólne zasady odbioru robót podano w STWiORB D-00.00.00 „Wymagania ogólne” pkt 8.

Roboty uznaje się za wykonane zgodnie z dokumentacją projektową, STWiORB i wymaganiami Inspektora nadzoru budowlanego, jeżeli wszystkie pomiary i badania z zachowaniem tolerancji wg pkt 6, dały wyniki pozytywne.

### 8.2. Odbiór ostateczny

Odbiór robót oznakowania pionowego dokonywany jest na zasadzie odbioru ostatecznego.

Odbiór ostateczny powinien być dokonany po całkowitym zakończeniu robót, na podstawie wyników pomiarów i badań jakościowych określonych w punktach 2 i 5.

### 8.3. Odbiór pogwarancyjny

Odbioru pogwarancyjnego należy dokonać po upływie okresu gwarancyjnego, ustalonego w STWiORB.

## 9. PODSTAWA PŁATNOŚCI

### 9.1. Ogólne ustalenia dotyczące podstawy płatności

Ogólne ustalenia dotyczące podstawy płatności podano w STWiORB D-00.00.00 „Wymagania ogólne” pkt 9.

### 9.2. Cena jednostki obmiarowej

Cena wykonania jednostki obmiarowej oznakowania pionowego obejmuje:

- prace pomiarowe i roboty przygotowawcze,
- wykonanie fundamentów
- dostarczenie i ustawienie konstrukcji wsporczych,
- zamocowanie tarcz znaków drogowych,
- przeprowadzenie pomiarów i badań wymaganych w specyfikacji technicznej.

## 10. PRZEPISY ZWIĄZANE

### 10.1. Normy

1. PN-EN206-1:2003 Beton zwykły
2. PN-B-06251:1963 Roboty betonowe i żelbetowe. Wymagania techniczne
3. PN-EN 12620:2004 Kruszywa mineralne do betonu zwykłego
4. PN-EN 197-1:2002 Cement. Cement powszechnego użytku. Skład, wymagania i ocena zgodności
5. PN-EN 934-2:1999 Domieszki do betonu. Klasyfikacja i określenia
6. PN-EN 1008:2004 Materiały budowlane. Woda do betonów i zapraw
7. PN-E-06314:1979 Elektryczne oprawy oświetlenia zewnętrznego
8. PN-H-97080-06:1984 Ochrona przed korozją. Klasyfikacja i określenie agresywności korozyjnej środowiska

- 
9. PN-EN 10224:2003 Rury stalowe bez szwu walcowane na gorąco ogólnego zastosowania
  10. PN-H-74220:1984 Rury stalowe bez szwu ciągnione i walcowane na zimno ogólnego przeznaczenia
  11. PN-EN 1179:1998 Cynk
  12. PN-EN 10113-1:1997 Stal niskostopowa o podwyższonej wytrzymałości. Gatunki
  13. PN-EN 10083-1+A1:1999 Stal niestopowa do utwardzania powierzchniowego i ulepszania cieplnego. Gatunki
  14. PN-EN 10025:2002 Stal niestopowa konstrukcyjna ogólnego przeznaczenia. Gatunki
  15. PN-H-84023-09:1989 Stal określonego zastosowania. Stal na rury. Gatunki
  16. PN-EN 10084:2002 Stal stopowa konstrukcyjna. Stal do nawęglania. Gatunki
  17. PN-H-93010:1991 Stal. Kształtowniki walcowane na gorąco
  18. PN-EN 10056-1:2000 Stal walcowana. Kątowniki równoramienne
  19. PN-M-06515:1979 Dźwignice. Ogólne zasady projektowania stalowych ustrojów nośnych
  20. PN-M-69011:1978 Spawalnictwo. Złącza spawane w konstrukcjach spawanych. Podział i wymagania
  21. PN-EN 1668:2000 Spawalnictwo. Druty lite do spawania i napawania stali
  22. PN-M-69430:1991 Spawalnictwo. Elektrody stalowe otulone do spawania i napawania. Ogólne wymagania i badania
  23. PN-EN 970:1999 Spawalnictwo. Wadliwość złączy spawanych. Oznaczanie klasy wadliwości na podstawie oględzin zewnętrznych
  24. PN-S-02205:1998 Drogi samochodowe. Roboty ziemne. Wymagania i badania
  25. BN-89/1076-02 Ochrona przed korozją. Powłoki metalizacyjne cynkowe i aluminiowe na konstrukcjach stalowych i żeliwnych. Wymagania i badania
  26. BN-82/4131-03 Spawalnictwo. Pręty i elektrody ze stopów stali i żeliw wysokochromowych do napawania
  27. BN-88/6731-08 Cement. Transport i przechowywanie.

## 10.2. Inne dokumenty

28. Instrukcja o znakach drogowych pionowych. Tom I. Zasady stosowania znaków i urządzeń bezpieczeństwa ruchu. Zał. nr 1 do zarządzenia Ministra Transportu i Gospodarki Morskiej z dnia 3 marca 1994 r. (Monitor Polski Nr 16, poz. 120).

