

SPECYFIKACJA TECHNICZNA WYKONANIA I ODBIORU ROBÓT BUDOWLANYCH

<i>Obiekt:</i>	Zespół Szkół Nr 3 w Pile im. Lotników Polskich	
<i>Adres:</i>	64-920 Piła, ul. Żeromskiego 41, działka nr 989	
<i>Stadium:</i>	Specyfikacja techniczna wykonania i odbioru robót budowlanych	
<i>Branża:</i>	Architektura i konstrukcja Instalacje elektryczne	
<i>Temat opracowania:</i>	Remont budynku w zakresie prac ogólnobudowlanych	
<i>Inwestor:</i>	Gmina Piła, Pl. Staszica 10, 64-920 Piła	
<i>Autorzy opracowania:</i>	<u>Projektant wiodący:</u> inż. BOGUSŁAW DROŹDŹ	
	<u>Opracował:</u> KRZYSZTOF POPIELEWSKI	
<i>Połczyn-Zdrój kwiecień 2015 r.</i>	Zawartość opracowania: Spis treści. Część opisowa.	Nr teczki: ST

SPIS TREŚCI

**do specyfikacji technicznej wykonania i odbioru robót budowlanych
remontu budynku w zakresie prac ogólnobudowlanych
budynku Zespołu Szkół Nr 3 w Pile im. Lotników Polskich
64-920 Piła, ul. Żeromskiego 41, działka nr 989**

STWiORB:	ST – 01 „Część ogólna”.	str. 3 ÷ 7
STWiORB:	ST – 02 „Roboty rozbiórkowe”.	str. 8
STWiORB:	ST – 03 „Ściany działowe, zamurowania, przemurowania”.	str. 9 ÷ 12
STWiORB:	ST – 04 „Posadzki”.	str. 12 ÷ 16
STWiORB:	ST – 05 „Tynki, malowanie i inne wykończeniowe”.	str. 16 ÷ 21
STWiORB:	ST – 06 „Wymiana stolarki drzwiowej”.	str. 21 ÷ 23
STWiORB:	ST – 07 „Demontaż i ponowny montaż armatury i przyborów sanitarnych”.	str. 23 ÷ 27
STWiORB:	ST – 08 „Instalacje elektryczne – wymiana opraw oświetleniowych, przebudowa rozdzielni, pomiary i badania pomontażowe”.	str. 27 ÷ 30

**SPECYFIKACJA TECHNICZNA WYKONANIA
I ODBIORU ROBÓT BUDOWLANYCH ST-01
„CZEŚĆ OGÓLNA”**

1.0 Część ogólna:**1.1 Przedmiot i zakres robót budowlanych.**

Nazwa nadana zamówieniu przez zamawiającego: remont budynku w zakresie prac ogólnobudowlanych budynku Zespołu Szkół Nr 3 w Pile im. Lotników Polskich 64-920 Piła, ul. Żeromskiego 41, działka nr 989.

ZAKRES RZECZOWY PROJEKTOWANYCH ROBÓT REMONTOWO-BUDOWLANYCH:

I PIETRO			
L.p.	Nr pom.	Nazwa pomieszczenia	Zakres robót remontowo-budowlanych
1	2/01A	Klatka schodowa	Wyłożenie na stopniach płytek ceramicznych antypoślizgowych. Tynki mineralno-żywiczne na całej wysokości ściany oraz na policzkach schodów, malowanie farbami emulsyjnymi tynków sufitowych, przygotowanie podłoża. Wymiana balustrady schodów na stalową nierdzewną, wykonanie dodatkowych balustrad okiennych (na spocznikach). Wymiana instal. oświetleniowej i wyłączników z okablowaniem (teczka nr 2).
2	2/01B	Korytarz przy stołówce	Tynki mineralno-żywiczne na całej wysokości ściany, malowanie farbami emulsyjnymi tynków sufitowych, przygotowanie podłoża. Wymiana instal. oświetleniowej i wyłączników z okablowaniem i wymianą gniazd (teczka nr 2).
3	2/02	Sala 419	Tynki mineralno-żywiczne do wysokości ściany 1.20 [m], powyżej malowanie farbami emulsyjnymi, malowanie tynków sufitowych, przygotowanie podłoża. Wymiana drzwi z ościeżnicą (wg rys. nr 5PW/5). Wymiana instal. oświetleniowej i wyłączników z okablowaniem i wymianą gniazd (teczka nr 2).
4	2/03A	Przedsiónek W/C	Wymiana glazury ściennej, przygotowanie podłoża. Wymiana posadzki z płytek ceramicznych na antypoślizgowe, wyrównanie podłoża zaprawą samopoziomującą gr. 3÷5 [mm], pozioma izolacja pod-płytkowa gr. 1÷2 [mm] z polimerowej masy uszczelniającej (folia w płynie). Malowanie farbami emulsyjnymi tynków sufitowych, przygotowanie podłoża. Wymiana umywalk (4 szt.) z podejściami wod-kan, bateriami, zaworami Wymiana instal. oświetleniowej i wyłączników z okablowaniem (teczka nr 2).
5	2/03B	W/C	Wymiana glazury ściennej na całej wysokości pomieszczenia, malowanie tynków sufitowych, przygotowanie podłoża. Wymiana posadzki z płytek ceramicznych na antypoślizgowe, wyrównanie podłoża zaprawą samopoziomującą gr. 3÷5 [mm], pozioma izolacja pod-płytkowa gr. 1÷2 [mm] z polimerowej masy uszczelniającej (folia w płynie). Wymiana W/C kompakt, pisuar z podejściami wod-kan, bateriami, zaworami. Wymiana drzwi wejściowych z poszerzeniem +22 [cm] (wg rys. nr 5PW/5). Wymiana drzwi do kabiny W/C z poszerzeniem +22 [cm] (wg rys. nr 5PW/5). Wymiana instal. oświetleniowej i wyłączników z okablowaniem (teczka nr 2).
6	2/04	Sala intendenci	Malowanie tynków ściennych i sufitowych farbami emulsyjnymi, przygotowanie podłoża.

II PIĘTRO			
L.p.	Nr pom.	Nazwa pom.	Zakres robót remontowo-budowlanych
1	3/01A	Klatka schodowa	Zakres robót wg tabeli 1 jak dla pom. 2/01A
2	3/01B	Hall	Tynki mineralno-żywicze na całej wysokości ściany, malowanie farbami emulsyjnymi tynków sufitowych, przygotowanie podłoża. Wymiana posadzki na płytki ceramiczne, wyrównanie podłoża zaprawą samopoziomującą gr. 3÷5 [mm], dylatacja podkładu podłogowego. Wymiana inst. oświetlen. i wyłączników z okablowaniem i wym. gniazd (teczka nr 2).
3	3/02	Biblioteka	Tynki mineralno-żywicze do wysokości ściany 2.40 [m], powyżej malowanie farbami emulsyjnymi, malowanie tynków sufitowych, przygotowanie podłoża. Wymiana drzwi wejściowych z ościeżnicą (wg rys. nr 5PW/5). Wymiana fartucha z glazury do wysokości 1.50 [m] na ścianie przy umywalce, przygotowanie podłoża. Wymiana inst. oświetlen. i wyłączników z okablowaniem i wym. gniazd (teczka nr 2).
4	3/03	Czytelnia	Tynki mineralno-żywicze na całej wysokości ściany, malowanie farbami emulsyjnymi tynków sufitowych, przygotowanie podłoża. Wymiana drzwi między czytelnią a biblioteką z ościeżnicą (wg rys. nr 5PW/5). Wymiana inst. oświetlen. i wyłączników z okablowaniem i wym. gniazd (teczka nr 2).
5	3/04	Świetlica	Tynki mineralno-żywicze na całą wysokość ściany, malowanie tynków sufitowych farbami emulsyjnymi, przygotowanie podłoża. Wymiana drzwi wejściowych PCV z ościeżnicą, dwuskrzydłowe (wg rys. nr 5PW/5). Wymiana drzwi z ościeżnicą między świetlicą a salą zabaw (wg rys. nr 5PW/5). Wymiana inst. oświetlen. i wyłączników z okablowaniem i wym. gniazd (teczka nr 2).
6	3/05	Sala zabaw pom. 431	Demontaż ścianki szklanej między salą zabaw a hallem oraz zamurowanie pozostałego otworu – pozostawić otwór drzwiowy i zamontować drzwi PCV z ościeżnicą, dwuskrzydłowe (wg rys. nr 5PW/5). Tynki mineralno-żywicze na całą wysokość ściany, malowanie tynków sufitowych farbami emulsyjnymi, przygotowanie podłoża. Wymiana inst. oświetl. i wyłączników z okablowaniem i wym. gniazd (teczka nr 2).
7	3/06	Sala pom. 430	Tynki mineralno-żywicze na całą wysokość ściany, malowanie tynków sufitowych farbami emulsyjnymi, przygotowanie podłoża. Wymiana umywalki (1 szt.). Wymiana fartucha z glazury do wysokości 1.50 [m] na ścianie przy umywalce, przygotowanie podłoża. Wymiana inst. oświetlen. i wyłączników z okablowaniem i wym. gniazd (teczka nr 2).
8	3/07	W/C dzieci	Rozbiórka ścianek kabin W/C i ponowny montaż ścianek z płyt laminowanych (wysokość 2.00 [m]). Wymiana glazury ściennej na całej wysokości pomieszczenia, malowanie tynków sufitowych, przygotowanie podłoża. Wymiana posadzki z płytek ceramicznych na antypoślizgowe, wyrównanie podłoża zaprawą samopoziomującą gr. 3÷5 [mm], pozioma izolacja podpłytkowa gr. 1÷2 [mm] z polimerowej masy uszczelniającej (folia w płynie). Wymiana W/C kompakt 3 szt., umywalki 3 szt. (dostosowane wymiarowo dla potrzeb 6-cio latków), wymiana podejść wod-kan, baterii i zaworów. Wymiana drzwi wejściowych z poszerzeniem +6 [cm] (wg rys. nr 5PW/5). Wymiana inst. oświetleniowej i wyłączników z okablowaniem (teczka nr 2).
9	3/08	W/C personelu	Wymiana glazury ściennej na całej wysokości pomieszczenia, malowanie tynków sufitowych. Wymiana posadzki z płytek ceramicznych na antypoślizgowe, wyrównanie podłoża zaprawą samopoziomującą gr. 3÷5 [mm], pozioma izolacja podpłytkowa gr. 1÷2 [mm] z polimerowej masy uszczelniającej (folia w płynie). Wymiana W/C kompakt 1 szt., umywalka 1 szt, podejść wod-kan, baterii, zaworów. Wymiana drzwi wejściowych (wg rys. nr 5PW/5). Wymiana wyłazu dachowego na aluminiowy izolowany termicznie ($U < 1.3 [W/(m^2K)]$), malowanie drabinki stalowej wyłazowej. Wymiana inst. oświetleniowej i wyłączników z okablowaniem (teczka nr 2).
10	3/09	Sala psychologa	Malowanie tynków ściennych i sufitowych farbami emulsyjnymi.

Kod CPV – 45210000 ROBOTY BUDOWLANE W ZAKRESIE BUDYNKÓW

1.2 Przedmiot i zakres robót budowlanych:

Przedmiot i zakres robót wg pkt. 1.1.

Wykonawca jest odpowiedzialny za jakość prac i ich zgodność z dokumentacją kontraktową i techniczną, specyfikacjami technicznymi i ustaleniami Zamawiającego. Wykonawca jest zobowiązany wykonywać wszystkie roboty ściśle według otrzymanej dokumentacji technicznej.

1.3 Informacja o terenie budowy zawierające wszystkie niezbędne dane istotne z punktu widzenia:

➤ **Organizacji robót budowlanych :** Wykonawca ponosi odpowiedzialność za dokładne wytyczenie w planie i wyznaczenie wysokości wszystkich elementów robót zgodnie z wymiarami i rzędnymi określonymi w dokumentacji projektowej. Następstwa jakiegokolwiek błędu spowodowanego przez wykonawcę w wytyczeniu i wyznaczeniu robót, jeśli wymagać tego będzie Zamawiający zostaną poprawione przez wykonawcę na własny koszt.

➤ **Zabezpieczenia interesów osób trzecich:** Wykonawca będzie odpowiedzialny za ochronę placu budowy oraz wszystkich materiałów i elementów wyposażenia użytych do realizacji robót od chwili rozpoczęcia do ostatecznego odbioru robót. Przez cały ten okres urządzenia lub ich elementy będą utrzymane w sposób satysfakcjonujący Zamawiającego. Może on wstrzymać realizację robót jeśli w jakimkolwiek czasie wykonawca zaniedbuje swoje obowiązki konserwacyjne.

Fakt przystąpienia do robót Wykonawca obwieści publicznie przed ich rozpoczęciem przez umieszczenie tablic informacyjnych w miejscach i ilościach oraz treści określonych przepisami. Tablice informacyjne będą utrzymywane przez Wykonawcę w dobrym stanie przez cały okres realizacji robót. Koszt zabezpieczenia terenu budowy nie podlega odrębnej zapłacie i przyjmuje się, że jest włączony w cenę zamówienia.

➤ **Ochrony środowiska:** W trakcie realizacji robót wykonawca jest zobowiązany znać i stosować się do przepisów zawartych we wszystkich regulacjach prawnych w zakresie ochrony środowiska. W okresie realizacji, do czasu zakończenia robót, wykonawca będzie podejmował wszystkie sensowne kroki żeby stosować się do wszystkich przepisów i normatywów w zakresie ochrony środowiska na placu budowy i poza jego terenem, unikać działań szkodliwych dla innych jednostek występujących na tym terenie w zakresie zanieczyszczeń, hałasu lub innych czynników powodowanych jego działalnością.

➤ **Warunków bezpieczeństwa pracy:** Wykonawca przed przystąpieniem do wykonywania robót budowlanych jest obowiązany opracować plan bezpieczeństwa i ochrony zdrowia zgodnie z obowiązującymi przepisami i informacją BIOD wskazaną przez projektanta w dokumentacji projektowej oraz zobowiązuje się zaznajomić pracowników w zakresie wykonywanych przez nich robót.

Wykonawca dostarczy na budowę i będzie utrzymywał wyposażenie konieczne dla zapewnienia bezpieczeństwa. Zapewni wyposażenia w urządzenia socjalne, oraz odpowiednie wyposażenie i odzież wymaganą dla ochrony życia i zdrowia personelu zatrudnionego na placu budowy. Uważa się, że koszty zachowania zgodności z wspomnianymi powyżej przepisami bezpieczeństwa i ochrony zdrowia są wliczone w cenę umowną.

Wykonawca będzie stosował się do wszystkich przepisów prawnych obowiązujących w zakresie bezpieczeństwa przeciwpożarowego. Będzie stale utrzymywał wyposażenie przeciwpożarowe w stanie gotowości, zgodnie z zaleceniami przepisów bezpieczeństwa przeciwpożarowego, na placu budowy, we wszystkich urządzeniach maszynach i pojazdach oraz pomieszczeniach magazynowych.

Materiały łatwopalne będą przechowywane zgodnie z przepisami przeciwpożarowymi, w bezpiecznej odległości od budynków i składowisk, w miejscach niedostępnych dla osób trzecich. Wykonawca będzie odpowiedzialny za wszelkie straty powstałe w wyniku pożaru, który mógłby powstać w okresie realizacji robót lub został spowodowany przez któregokolwiek z jego pracowników.

Użycie materiałów, które wpływają na trwałe zmiany środowiska, ani materiałów emitujących promieniowanie w ilościach wyższych niż zalecane w projekcie nie będzie akceptowane. Jakikolwiek materiały z odzysku lub pochodzące z recyklingu i mające być użyte do robót muszą być poświadczane przez odpowiednie urzędy i władze jako bezpieczne dla środowiska. Materiały, które są niebezpieczne tylko w czasie budowy (a po zakończeniu budowy ich charakter niebezpieczny zanika, np. materiały pyłące) mogą być dozwolone, pod warunkiem, że będą spełnione wymagania techniczne dotyczące ich wbudowania. Przed użyciem takich materiałów Zamawiający musi uzyskać aprobatę od odpowiednich władz administracji państwowej, jeśli wymagają tego odpowiednie przepisy.

➤ **Zaplecza dla potrzeb wykonawcy:** Wykonawca w porozumieniu z Zamawiającym zorganizuje zatrudnionym na budowie pracownikom odpowiednie zaplecze socjalno-sanitarne oraz magazynowe dla potrzeb budowy. Wszelkie koszty zorganizowania zaplecza wykonawca ujmie w kosztach własnych.

➤ **Warunków dotyczących organizacji ruchu:** Wykonawca stosować się będzie do ustawowych ograniczeń obciążenia na oś przy transporcie materiałów i wyposażenia na i z terenu robót. Uzyska on wszelkie niezbędne zezwolenia od władz co do przewozu nietypowych wagowo ładunków i w sposób ciągły będzie o każdym takim przewozie powiadamiał Zamawiającego.

➤ **Ogrodzenia:** Prace budowlane prowadzone będą wewnątrz budynku i na zewnątrz budynku. Wykonawca wykona we własnym zakresie i na własny koszt niezbędne inne ogrodzenie.

➤ **Zabezpieczenia chodników i jezdni:** Wykonawca jest zobowiązany do poniesienia kosztów ewentualnego czasowego zajęcia terenu dla celów wykonania robót poza liniami rozgraniczającymi wraz z kosztami prawnymi i opłatami za zajmowanie terenu, dokonaniem niezbędnych uzgodnień z właścicielami terenu oraz do przywrócenia go

do stanu pierwotnego.

➤ **Określenia podstawowe, definicje pojęć i określeń:**

Roboty podstawowe – minimalny zakres prac, które po wykonaniu są możliwe do odebrania pod względem jakościowym oraz uwzględniają przyjęty stopień scalenia robót.

Roboty tymczasowe – roboty, które są projektowane i wykonywane jako potrzebne do wykonania robót podstawowych, ale nie są przekazywane zamawiającemu i są usuwane po wykonaniu robót podstawowych.

Prace towarzyszące – prace niezbędne do wykonania robót podstawowych nie zaliczane do robót tymczasowych.

Grupy, klasy, kategorie robót – należy przez to rozumieć grupy, klasy, kategorie określone w rozporządzeniu nr 2195/2002 z dnia 5 listopada 2002r. w sprawie Wspólnego Słownika Zamówień (Dz. Urz. L 340 z 16.12.2002r.)

Certyfikat zgodności – jest to dokument wydany przez notyfikowaną jednostkę certyfikującą, potwierdzający, że wyrób i proces wytwarzania są zgodne ze zharmonizowaną specyfikacją techniczną.

2.0 Wymagania dotyczące właściwości wyrobów budowlanych oraz niezbędne wymagania związane z ich przechowywaniem, transportem, warunkami dostawy, składowaniem i kontrolą jakości.

2.1 Źródła uzyskiwania materiałów i urządzeń: Wszystkie wbudowywane materiały i urządzenia instalowane w trakcie wykonywania robót muszą być zgodne z wymaganiami określonymi w poszczególnych szczegółowych specyfikacjach technicznych, dokumentacji projektowej i obowiązującymi przepisami.

Wykonawca jest zobowiązany do dostarczania atestów potwierdzające, że wszystkie zastosowane materiały są zgodne z wymogami obowiązujących przepisów w tym Ustawy o wyrobach budowlanych, wg której materiały nadają się do stosowania przy wykonywaniu robót budowlanych. Wykonawca będzie ponosił wszystkie koszty pozyskania i dostarczenia na Plac Budowy materiałów. Za ich ilość i jakość odpowiada Wykonawca.

2.2 Kontrola materiałów i urządzeń: Zamawiający może okresowo kontrolować dostarczane na budowę materiały i urządzenia, żeby sprawdzić czy są one zgodne z wymaganiami szczegółowych specyfikacji technicznych, dokumentacji projektowej i obowiązujących przepisów. Zamawiający jest upoważniony do pobierania i badania próbek materiału, żeby sprawdzić jego własności. Wyniki tych prób stanowią mogą podstawę do aprobaty jakości danej partii materiałów.

2.3 Atesty materiałów i urządzeń: W przypadku materiałów, dla których w szczegółowych specyfikacjach technicznych wymagane są atesty, każda partia dostarczona na budowę musi posiadać atest określający w sposób jednoznaczny jej cechy. Przed wykonaniem przez wykonawcę badań jakości materiałów, Zamawiający może dopuścić do użycia materiały posiadające atest producenta stwierdzający pełną zgodność tych materiałów z warunkami podanymi w szczegółowych specyfikacjach technicznych.

Produkty przemysłowe muszą posiadać atesty wydane przez producenta, poparte w razie potrzeby wynikami wykonanych przez niego badań.

Materiały posiadające atesty, a urządzenia – ważną legalizację, mogą być badane przez zarządzającego realizacją umowy w dowolnym czasie. W przypadku gdy zostanie stwierdzona niezgodność właściwości przewidzianych do użycia materiałów i urządzeń z wymaganiami zawartymi w szczegółowych specyfikacjach technicznych nie zostaną one przyjęte do wbudowania.

2.4 Materiały nie odpowiadające wymaganiom umowy: Materiały uznane przez Zamawiającego za niezgodne ze szczegółowymi specyfikacjami technicznymi muszą być niezwłocznie usunięte przez wykonawcę z placu budowy. Jeśli Zamawiający pozwoli wykonawcy wykorzystać te materiały do innych robót niż te, dla których zostały one pierwotnie nabyte, wartość tych materiałów może być odpowiednio skorygowana przez Zamawiającego.

Każdy rodzaj robót wykonywanych z użyciem materiałów, które nie zostały sprawdzone lub zaakceptowane przez Zamawiającego, będzie wykonany na własne ryzyko wykonawcy.

2.5 Przechowywanie i składowanie materiałów i urządzeń: Wykonawca jest zobowiązany zapewnić, żeby materiały i urządzenia tymczasowo składowane na budowie, były zabezpieczone przed uszkodzeniem. Musi utrzymywać ich jakość i własności w takim stanie jaki jest wymagany w chwili wbudowania lub montażu. Muszą one w każdej chwili być dostępne dla przeprowadzenia inspekcji przez Zamawiającego, aż do chwili kiedy zostaną użyte.

Tymczasowe tereny przeznaczone do składowania materiałów i urządzeń będą zlokalizowane w obrębie placu budowy w miejscach uzgodnionych z Zamawiającym, lub poza placem budowy, w miejscach zapewnionych przez wykonawcę. Zapewni on, że tymczasowo składowane na budowie materiały i urządzenia będą zabezpieczone przed uszkodzeniem.

Jeśli wykonawca zamierza użyć w jakimś szczególnym przypadku materiały lub urządzenia zamiennie, inne niż przewidziane w projekcie wykonawczym lub szczegółowych specyfikacjach technicznych, poinformuje o takim zamiarze Zamawiającego na 3 tygodnie przed ich użyciem lub wcześniej, jeśli wymagane jest badanie materiału lub urządzenia przez zarządzającego realizacją umowy. Wybrany i zatwierdzony zamienny typ materiału lub urządzenia nie może być zmieniany w terminie późniejszym bez akceptacji Zamawiającego.

3.0 Wymagania dotyczące sprzętu i maszyn niezbędnych lub zalecanych do wykonania robót budowlanych:

Wykonawca jest zobowiązany do używania jedynie takiego sprzętu, który nie spowoduje niekorzystnego wpływu na jakość wykonywanych robót i środowisko. Sprzęt używany do robót powinien być zgodny z ofertą wykonawcy oraz powinien odpowiadać pod względem typów i ilości wskazaniom zawartym w szczegółowych specyfikacjach technicznych, programie zapewnienia jakości i projekcie organizacji robót, zaakceptowanym przez zarządzającego realizacją umowy. Liczba i wydajność sprzętu powinna gwarantować prowadzenie robót zgodnie z

terminami przewidzianymi w harmonogramie robót.

Sprzęt będący własnością wykonawcy lub wynajęty do wykonania robót musi być utrzymywany w dobrym stanie i gotowości do pracy oraz być zgodny z wymaganiami ochrony środowiska i przepisami dotyczącymi jego użytkowania. Tam gdzie jest to wymagane przepisami, wykonawca dostarczy Zamawiającemu kopie dokumentów potwierdzających dopuszczenie sprzętu do użytkowania.

Jeżeli projekt wykonawczy lub szczegółowe specyfikacje techniczne przewidują możliwość wariantowego użycia sprzętu przy wykonywaniu Robotach, wykonawca przedstawi wybrany sprzęt do akceptacji przez Zamawiającego. Nie może być później zmieniany bez jego zgody.

Sprzęt, maszyny, urządzenia i narzędzia nie gwarantujące zachowania warunków umowy zostaną przez zarządzającego realizacją umowy zdyskwalifikowane i nie dopuszczone do robót.

4.0 Wymaganie dotyczące środków transportu:

Środki transportu muszą zapewniać prowadzenie robót zgodnie z zasadami określonymi w projekcie wykonawczym i szczegółowych specyfikacjach technicznych oraz wskazaniach Zamawiającego, w terminach wynikających z harmonogramu robót.

Przy ruchu po drogach publicznych pojazdy muszą spełniać wymagania dotyczące przepisów ruchu drogowego, szczególnie w odniesieniu do dopuszczalnych obciążeń na osie i innych parametrów technicznych. Środki transportu nie odpowiadające warunkom umowy, będą usunięte z terenu budowy na polecenie Zamawiającego. Wykonawca jest zobowiązany usuwać na bieżąco, na własny koszt, wszelkie uszkodzenia i zanieczyszczenia spowodowane przez jego pojazdy na drogach publicznych oraz dojazdach do terenu budowy.

5.0 Wymagania dotyczące wykonania robót budowlanych:

Wykonawca jest odpowiedzialny za prowadzenie robót zgodnie z warunkami umowy, za jakość stosowanych materiałów i wykonywanych robót, za ich zgodność z dokumentacją projektową oraz ustaleniami Zamawiającego.

Wykonawca jest odpowiedzialny za stosowane metody wykonywania robót. Wykonawca ponosi odpowiedzialność za dokładne wytyczenie w planie i wyznaczenie wszystkich elementów robót zgodnie z dokumentacją projektową lub przekazanymi na piśmie instrukcjami Zamawiającego. Błędy popełnione przez Wykonawcę w wytyczeniu i wyznaczaniu robót zostaną usunięte przez Wykonawcę na własny koszt.

6.0 Opis działań związanych z kontrolą, badaniami oraz odbiorem wyrobów i robót budowlanych:

Wykonawca jest odpowiedzialny za pełną kontrolę robót i jakości materiałów. Wykonawca zapewni odpowiedni system kontroli, włączając personel, laboratorium, sprzęt, zaopatrzenie i wszelkie urządzenia niezbędne do pobierania próbek.

Wykonawca jest zobowiązany prowadzić pomiary i badania materiałów oraz robót z częstotliwością zapewniającą stwierdzenie, że roboty wykonano zgodnie z wymaganiami zawartymi w projekcie wykonawczym i szczegółowych specyfikacjach technicznych. Minimalne wymagania co do zakresu badań i ich częstotliwości są określone w szczegółowych specyfikacjach technicznych, normach.

7.0 Wymagania dotyczące przedmiaru i obmiaru robót:

7.1 Ogólne zasady obmiaru robót: Obmiar robót ma za zadanie określać faktyczny zakres wykonanych robót wg stanu na dzień jego przeprowadzenia. Roboty można uznać za wykonane pod warunkiem, że wykonano je zgodnie z wymaganiami zawartymi w projekcie wykonawczym i szczegółowych specyfikacjach technicznych, a ich ilość podaje się w jednostkach ustalonych w wycenionym przedmiarze robót wchodzącym w skład umowy. Obmiaru robót dokonuje wykonawca po pisemnym powiadomieniu Zamawiającego o zakresie i terminie obmiaru. Powiadomienie powinno poprzedzać obmiar co najmniej o 3 dni. Wyniki obmiaru są wpisywane do księgi obmiaru i zatwierdzane przez inspektora nadzoru inwestorskiego.

7.2 Urządzenia i sprzęt pomiarowy: Wszystkie urządzenia i sprzęt pomiarowy, stosowane w czasie dokonywania obmiaru robót i dostarczone przez wykonawcę, muszą być zaakceptowane przez Zamawiającego. Jeżeli urządzenia te lub sprzęt wymagają badań atestujących, to wykonawca musi posiadać ważne świadectwa legalizacji. Muszą one być utrzymywane przez wykonawcę w dobrym stanie, w całym okresie trwania robót.

7.3 Czas przeprowadzania obmiaru: Obmiar gotowych robót będzie przeprowadzany z częstotliwością i terminach wymaganych w celu dokonywania miesięcznych płatności na rzecz wykonawcy, lub w innym czasie, określonym w umowie lub uzgodnionym przez wykonawcę. Obmiary będą także przeprowadzone przed częściowym i końcowym odbiorem robót, a także w przypadku wystąpienia dłuższej przerwy w robotach lub zmiany wykonawcy. Obmiar robót zanikających i podlegających zakryciu przeprowadza się bezpośrednio po ich wykonywaniu, lecz przed zakryciem.

8.0 Opis sposobu rozliczenia robót tymczasowych i prac towarzyszących:

Koszt robót tymczasowych i towarzyszących zawarty będzie w cenie umownej zamówienia. Zamawiający przyjmuje, że roboty tymczasowe rusztowania wykonawca wyceni w kosztorysie ofertowym na podstawie dostarczonego przedmiaru robót. Inne roboty towarzyszące i tymczasowe ujęte zostaną w kosztach własnych wykonawcy wliczone w ceny robót.

9.0 Przepisy związane, dokumenty odniesienia:

9.1 Normy i normatywy: Wszystkie roboty należy wykonywać zgodnie z obowiązującymi w Polsce normami i normatywami.

9.2 Przepisy prawne : Wykonawca jest zobowiązany znać wszystkie przepisy prawne wydawane zarówno przez władze państwowe jak i lokalne oraz inne regulacje prawne i wytyczne.

SPECYFIKACJA TECHNICZNA WYKONANIA I ODBIORU ROBÓT BUDOWLANYCH ST-02 „ROBOTY ROZBIÓRKOWE”

1. WYMAGANIA OGÓLNE

1.1. Przedmiot

Przedmiotem specyfikacji technicznej są wymagania dotyczące wykonania i odbioru robót budowlanych związanych z rozbiórką, wyburzeniami, wycinaniem otworów drzwiowych, fragmentów ścian (ścianka szklana), rozbiórkach podłóg i posadzek oraz pracami przygotowawczymi do wykonania pozostałych robót, m. in. polegającymi na wywiezieniu gruzu, oczyszczeniu pomieszczeń po pracach wyburzeniowych, rozbiórkowych. Specyfikacja techniczna (ST) jest dokumentem pomocniczym przy realizacji i odbiorze robót.

1.2. Zakres robót

Ustalenia zawarte w niniejszej specyfikacji dotyczą zasad prowadzenia robót rozbiórkowych i innych z nimi związanych, jak wywóz gruzu, itp. Zakres robót: rozebranie wybranych ścianek działowych, poszerzenie otworów drzwiowych, rozebranie ścianki przeszklonej.

Szczegółowy zakres robót według kosztorysowego Przedmiaru Robót, który stanowi integralny załącznik do niniejszej specyfikacji technicznej.

Niniejsza specyfikacja opracowana została dla następujących klas robót według słownika CPV :

- klasa 45.11. kod CPV 45111100-9 – roboty w zakresie burzenia (roboty rozbiórkowe)
- klasa 45.11. kod CPV 45111220-6 – roboty w zakresie usuwania gruzu.

2. MATERIAŁY POCHODZĄCE Z ROZBIÓRKI

Gruz ceglany, gruz betonowy, gruz inny (okładziny podłogowe, drzwi, szkło).

3. SPRZĘT

Łomy, kilofy, młoty, łopaty, szufle, wiadra, taczki. Brak szczególnych wymagań odnośnie sprzętu.

4. TRANSPORT

Materiał z rozbiórki można przewozić dowolnym środkiem transportu.

Odwiezenie gruzu na odpowiednie składowiska. Nie należy używać gruzu do ponownego zużycia w podłożu posadzek.

5. WYKONANIE ROBÓT

Prace rozbiórkowe wykonywać ręcznie. Przy rozbiórkach konstrukcyjnych należy bezwzględnie przestrzegać przepisów BHP i wykonać stosowne zabezpieczenia.

6. KONTROLA JAKOŚCI

Polega na sprawdzeniu kompletności dokonanej rozbiórki i sprawdzeniu braku zagrożeń na miejscu, oraz sprawdzeniu uszkodzeń elementów przewidzianych do powtórnego wykorzystania.

7. JEDNOSTKA OBMIARU

Powierzchnia (m²) - muru, posadzek, tynków.

8. ODBIÓR ROBÓT

Inspektor na podstawie zapisów w książce obmiarów.

- a) Przejęcie Robót i Odcinków,
- b) Przejęcie części Robót,
- c) Świadectwo Wykonania.

9. PODSTAWA PŁATNOŚCI

Podstawę i system płatności określać będzie umowa zawarta między Zamawiającym a Wykonawcą.

Zaleca się formę rozliczenia ryczałtowego.

10. PRZEPISY ZWIĄZANE

Szczegółowe przepisy z zakresu warunków BHP przy robotach rozbiórkowych - Rozp. Min. Bud. i Przemysłu Mat. Bud. z dnia 28.03.72 - Dz. U. Nr. 13 poz. 93 z późniejszymi zmianami.

**SPECYFIKACJA TECHNICZNA WYKONANIA
I ODBIORU ROBÓT BUDOWLANYCH ST-03
„ŚCIANY DZIAŁOWE, ZAMUROWANIA, PRZEMUROWANIA”**

1. WYMAGANIA OGÓLNE**1.1. Przedmiot**

Przedmiotem specyfikacji technicznej są wymagania dotyczące wykonania i odbioru robót murowych i okładzinowych – ścianek działowych. Spec. Techniczna jest dokumentem pomocniczym przy realizacji i odbiorze.

1.2. Zakres robót

Ustalenia zawarte w niniejszej specyfikacji technicznej dotyczą zasad prowadzenia prac murowych przy wykonywaniu zamurowań w ścianach istniejących, wykonaniu sanitarnych ścianek działowych z płyt laminowanych (pom. nr 3/07, tj. W/C dla dzieci na II piętrze).

Szczegółowy zakres robót według kosztorysowego Przedmiaru Robót stanowiącego integralny załącznik do niniejszej specyfikacji technicznej. Klasa robót według słownika CPV: klasa 45.25, kod CPV 45262500-6 – roboty murarskie.

2. MATERIAŁY**2.1 Elementy murowe, drobnowymiarowe, system ścianek działowych sanitarnych – laminowanych:**

Cegły ceramiczne, silikatowe – pełne lub drażone gr. 12 [cm], alternatywnie bloczki gazobetonowe 12×24×48 [cm] odm. dowolnej 400-700. Zaprawa do murowania marki M3.

Ścianki w pom. nr 3/07 W/C (II piętro) z płyty wiórowej laminowanej obustronnie, odpornej na wilgoć gr. ok. 24 [mm], konstrukcja nośna aluminiowa, wg wybranego systemu sanitarnych ścianek działowych, kolorystyka wg Inwestora, istniejące ścianki murowane – do rozbiórki, wysokość ścianek 210÷220 [cm] (niepełna wysokość pomieszczenia), przestrzeń między podłogą a konstrukcją 10÷20 [cm], szerokość drzwi (w świetle przejścia) 75 [cm].

2.2. Zaprawy murarskie

Przygotowywanie zapraw do robót murowych powinno być wykonane mechanicznie. Zaprawę należy przygotowywać w takiej ilości, aby mogła być wbudowana możliwie wcześniej po jej przygotowaniu; poszczególne rodzaje zapraw powinny być zużyte w ciągu 8 godzin. Do zapraw przeznaczonych do wykonywania robót murowych należy stosować piasek rzeczny lub kopalniany. Wymagania techniczne dla piasku powinny być zgodne z obowiązującymi normami państwowymi.

2.2.1. Zaprawy budowlane cementowo-wapienne

Do zapraw cementowo-wapiennych można stosować cement portlandzki z dodatkiem żużla lub popiołów lotnych marki 25 i 35. Do zapraw cementowo-wapiennych należy stosować wapno suchogaszone lub wapno gaszone w postaci ciasta wapiennego otrzymanego z wapna niegaszonego lub wapna pokarbidowego, które powinno tworzyć jednolitą i jednobarwną masę, bez grudek niegaszonego wapna i bez zanieczyszczeń obcych. Gaszenie wapna powinno być dokonane zgodnie z ustalonymi uprzednio wytycznymi kierownika budowy w nawiązaniu do wytycznych technologicznych.

Dopuszcza się stosowanie do zapraw cementowo-wapiennych dodatków uplastyczniających odpowiadających wymaganiom obowiązujących norm i instrukcji. Skład objętościowy zaprawy należy dobierać doświadczalnie, w zależności od wymaganej marki zaprawy oraz od rodzaju cementu i wapna. Orientacyjne składy objętościowe zapraw o konsystencji 10 cm wg stożka pomiarowego można przyjąć wg tablicy 1.

Tablica 1. Orientacyjny skład objętościowy zapraw cementowo-wapiennych

Marka zaprawy	Orientacyjny skład objętościowy zaprawy	
	cement : ciasto wapienne : piasek	cement : wapno hydratyzowane:piasek
3	1:1:6	1:1:6
	1:1:7	1:1:7
	1:1,7:5	1:1:7,5

Tablica 2 Marka i konsystencja zapraw cementowo-wapiennych w zależności od jej przeznaczenia

Lp.	Przeznaczenie zaprawy	Konsystencja wg stożka pomiarowego (cm)	Marka zaprawy
1	Do wykonywania konstrukcji murowych w pomieszczeniach podlegających wstrząsom i murów poniżej izolacji w gruntach nasyconych wodą	6-8	3, 5
2	Do wykonania zalewki w zależności od zastosowania	9-11	1,5, 3,5

Dozowanie dodatków uplastyczniających powinno być zgodne z wymogami normy państwowej lub instrukcji. Przy mieszaniu należy najpierw mieszać składniki sypkie (piasek, cement, wapno suchogaszone), aż do uzyskania jednorodnej mieszaniny a następnie dodać wodę i w dalszym ciągu mieszać, aż do uzyskania jednorodnej zaprawy. W przypadku stosowania dodatków sypkich należy je zmieszać na sucho z cementem przed zmiesaniem go z pozostałymi składnikami sypkimi. W przypadku stosowania do zapraw dodatków ciekłych (np. ciasta wapiennego) należy je rozprowadzić w wodzie przed dodaniem do składników suchych.

2.2.2 Zaprawy gotowe

Stosując zaprawy gotowe należy ściśle przestrzegać technologii opracowanej przez producenta. Przed zastosowaniem wyprawy sprawdzić certyfikaty dopuszczenia produktu do stosowania w budownictwie oraz termin użycia produktu.

3. SPRZĘT

Skrzynia do zapraw, kielnia murarska, czerpak blaszany, poziomica, łąty kierująca i murarska, warstwomierz narożny, pion i sznur murarski, wiadra i inne niezbędne narzędzia w zależności od wykonywanych robót oraz zgodnie z zaleceniami producenta. Specjalistyczny sprzęt montażowy do wykonywania ścianek działowych z płyt laminowanych określony przez producenta.

4. TRANSPORT

Załadunek, transport, rozładunek i składowanie materiałów powinny odbywać się tak aby zachować ich dobry stan techniczny oraz wymagania stawiane poszczególnym materiałom przez producentów. Brak szczególnych wymagań odnośnie transportu.

5. WYKONANIE ROBÓT

Warunki wykonania murów – замуrować wskazane otwory.

Mury należy wykonywać warstwami, z zachowaniem prawidłowego wiązania i grubości spoin, do pionu i sznura, z zachowaniem zgodności z rysunkiem co do odsadzek, wysoków, otworów itp.

Mury należy wznosić możliwie równomiernie na całej długości. W miejscu połączenia murów wykonanych niejednocześnie należy stosować strzępia ząbne końcowe.

Bloczki lub inne elementy układane powinny być czyste i wolne od kurzu. Przy murowaniu bloczkami suchymi, zwłaszcza w okresie letnim, należy cegły przed ułożeniem w murze polewać lub moczyć wodą.

Stosowanie cegły, bloczków lub pustaków kilku rodzajów i klas jest dozwolone, jednak pod warunkiem przestrzegania zasady, że każda ściana powinna być wykonana z cegły, bloczków lub pustaków jednego wymiaru i jednej klasy.

Wnęki i bruzdy instalacyjne należy wykonywać jednocześnie ze wznoszeniem murów.

Konstrukcje murowe grubości mniejszej niż 1 cegła mogą być wykonywane tylko przy temperaturze powyżej 0°C.

W zwykłych murach ceglanych jeżeli nie ma szczególnych wymagań należy przyjmować grubość normową spoiny:

a/ 12 mm w spoinach poziomych przy czym grubość maksymalna nie powinna przekraczać 17 mm, a minimalna 10 mm.

b/ 10 mm w spoinach pionowych podłużnych i poprzecznych, przy czym grubość maksymalna nie powinna przekraczać 15 mm a minimalna 5 mm.

Ścianki z płyt laminowanych wykonać zgodnie z instrukcją techniczną montażu producenta.

6. KONTROLA JAKOŚCI

Sprawdzenie jakości materiałów i zgodności ich cech z wymaganiami normowymi. Kontrola największych odchyłek wymiarów murów.

6.1. Podstawy odbioru robót murowych

Podstawą dla odbioru robót murowych powinny stanowić następujące dokumenty:

a/ zatwierdzona dokumentacja techniczna

b/ zaświadczenie o jakości materiałów i wyrobów dostarczonych na budowę przez producentów,

c/ protokoły odbioru poszczególnych etapów robót szczególnie zanikających

d/ protokoły odbioru materiałów i wyrobów

e/ wyniki badań laboratoryjnych materiałów i wyrobów, jeżeli takie były zalecane

Odbiór robót murowych powinien się odbywać przed wykonaniem tynków i innych robót wykończeniowych, ale po osadzeniu stolarki (ościeżnic).

6.2 Odbiór murów z cegły .

Mury powinny być wykonywane zgodnie z zasadami sztuki budowlanej, wymogami aktualnych norm i instrukcji producenta oraz niniejszych warunków wykonania robót.

Największe dopuszczalne odchyłki wymiarów murów z cegły, pustaków ceramicznych i bloczków z betonu komórkowego powinny odpowiadać wymaganiom określonym w tablicy 3.

Sprawdzenie jakości cegieł i pustaków należy przeprowadzać pośrednio na podstawie wpisów do dziennika budowy i innych dokumentów stwierdzających zgodność cech użytych materiałów z wymogami dokumentacji technicznej oraz z odnośnymi normami.

Badania techniczne przy odbiorze murów należy przeprowadzić zgodnie z wymogami obowiązujących norm.

Tablica 3. *Dopuszczalne odchyłki wymiarów dla murów z cegły i pustaków ceramicznych oraz elementów z betonu komórkowego*

Lp	Rodzaje odchyłek	Dopuszczalne odchyłki dla murów [mm]		
		z cegły i pustaków ceramicznych		z drobnowymiarowych elementów z betonu komórkowego
		mury spoinowane	mury niespoinowane	
1	Zwichrowania i skrzywienia powierzchni murów: na dł. 1m na całej pow. ściany pomieszczenia	3 10	6 20	4 -
2	Odchylenia od pionu powierzchni i krawędzi: na wysokości 1m na wysokości jednej kondygnacji na całej wysokości ściany	3 6 20	6 10 30	3 6 15

3	Odchylenie od kierunku poziomego górnej powierzchni każdej warstwy muru: na długości 1m na całej długości budynku		1 15	2 30	2 30
4	Odchylenie w kierunku poziomego górnej powierzchni ostatniej warstwy muru pod stropem na długości 1m na całej długości budynku		1 10	2 20	- -
5	Odchylenia przenikają się powierzchni muru od kąta przewidzianego w projekcie (najczęściej prostego) na długości 1m na całej długości ściany		3 -	6 -	10 30
6	Odchylenie wymiarów otworów w świetle ościeży dla otworów o wymiarach:				□10
	do 100 cm	szerokość wysokość	+6, -3 +15, -10	+6, -3 +15, -10	
	powyżej 100 cm	szerokość wysokość	+10, -5 +15, -10	+10, -5 +15, -10	

6.3. Ocena wyników badań przy odbiorze

Jeżeli badania wykazą zgodność wykonywanych robót z niniejszymi specyfikacjami technicznymi, to należy je uznać za zgodne z wymogami norm.

6.4 Kontrola jakości dla ścianek.

6.4.1 Zasady ogólne

Kontrola winna przebiegać zgodnie z zasadami ogólnymi podanymi w ST, a sprawdzenie i odbiór robót winny być wykonane zgodnie z normami i wskaźnikami oraz instrukcjami użycia producentów wybranych materiałów.

6.4.2 Zgodność z dokumentacją

Ścianki działowe i zamurowania wykonać zgodnie z dokumentacją techniczną, uwzględniającą wymagania normowe.

6.4.3 Badania

Podstawę do odbioru technicznego stanowią następujące badania:

- sprawdzenie zgodności z dokumentacją techniczną,
- sprawdzenie materiałów,
- sprawdzenie podłoża,
- sprawdzenie prawidłowości zamocowania płyt i wykończenia tynków w stykach, narożach, obrzeżach oraz przy szczelinach dylatacyjnych i połączeniach okładziny z sufitową,
- sprawdzenie prawidłowości wykonania powierzchni i krawędzi suchych.

6.4.4 Opis badań

Sprawdzenie zgodności z dokumentacją techniczną należy przeprowadzać przez porównanie wymiarów zamurowań oraz wymiarów ścianek działowych z płyt laminowanych z projektem technicznym oraz stwierdzenie wzajemnej zgodności za pomocą oględzin zewnętrznych i pomiaru.

Sprawdzenie materiałów należy przeprowadzić pośrednio na podstawie dokumentów przedłożonych w trakcie czynności wstępnych. Materiały i elementy, których jakość nie jest potwierdzona odpowiednim zaświadczeniem (atestem) powinny być przed użyciem do robót poddane badaniom przez upoważnione laboratorium zgodnie z wymaganiami odpowiednich norm, a w przypadku materiałów nieznormalizowanych za wymaganiami ustalonymi świadectwem dopuszczenia do stosowania, wydanym w trybie obowiązujących przepisów.

6.4.5 Badanie prawidłowości wykonania ścianek z płyt laminowanych

Sprawdzenie prawidłowości zamocowania płyt i wykończenia w stykach, narożach, obrzeżach należy przeprowadzać przez porównanie tych robót z wymaganiami instrukcji technicznej i stwierdzenie wzajemnej zgodności za pomocą kontrolnych oględzin zewnętrznych i pomiaru z odpowiednią dokładnością.

Sprawdzenie zgodności obrysu i głównych wymiarów należy przeprowadzać przez porównanie z dokumentacją techniczną i stwierdzenie prawidłowości przez oględziny zewnętrzne i pomiar. Pomiaru długości i wysokości należy dokonywać dalmierzem laserowym.

Sprawdzenie prawidłowości wymaganego dokumentacją kąta pomiędzy przecinającymi się powierzchniami należy przeprowadzić stalowym kątownikiem murarskim (a w przypadku kątów różnych od 90° kątownikiem nastawnym lub uniwersalnym wyznacznikiem ciesielskim), łąką kontrolną i przymiarem z podziałką milimetrową.

Sprawdzenie równości powierzchni i prostoliniowości krawędzi należy przeprowadzać przez przykładanie okładziny do krawędzi łąki kontrolnej długości 2m oraz przez pomiar wielkości przeswitu między łąką a powierzchnią lub krawędzią płyty z dokładnością do 1mm.

Sprawdzenie pionowości powierzchni i krawędzi należy przeprowadzać pionem murarskim i przymiarem z podziałką milimetrową.

6.4.7 Ocena wyników badań

Jeżeli wszystkie badania dadzą wynik dodatni należy uznać za zgodne z wymaganiami normy.

W przypadku gdy jakiegokolwiek badanie dało wynik negatywny należy albo całość odbieranych robót albo tylko niewłaściwie wykonaną ich część uznać za niezgodną z wymaganiami normy. Wówczas należy: nakazać usunięcie suchego tynku nie odpowiadającego wymaganiom normy i żądać ponownego jego wykonania.

7. JEDNOSTKA OBMIARU

(m³) muru, (m²) ścianek działowych

8. ODBIÓR

Odbioru dokonuje Inspektor Nadzoru lub Inwestor na podstawie odbiorów częściowych, oględzin, sprawdzeniu z dokumentacją projektową.

Roboty uznaje się za wykonane zgodnie z dokumentacją projektową, ST i wymaganiami Inżyniera, jeżeli wszystkie pomiary i badania z zachowaniem tolerancji dały wyniki pozytywne.

9. PODSTAWA PŁATNOŚCI

Podstawę i system płatności określać będzie umowa zawarta między Zamawiającym a Wykonawcą.

10. PRZEPISY ZWIĄZANE

PN-65/B- 14503 Zaprawy budowlane cementowo-wapienne

PN-69/B- 30302 Wapno suchogazzone do celów budowlanych

PN-ISO 8930:1997 „Podstawy projektowania i niezawodności konstrukcji budowlanych. Terminologia”

PN-ISO 8930/Ak:1997 „Podstawy projektowania i niezawodności konstrukcji budowlanych. Technologia (Arkusze krajowe)”

PN-B-01040:1994 „Rysunek konstrukcyjny budowlany. Zasady ogólne”

PN-90/B-03001 „Konstrukcje i podłoża budowli”

PN-B-03002:1999 „Konstrukcje murowe niezbrojone. Projektowanie i obliczenia”

PN-B-03002:1999/Ap1:2001 Konstrukcje murowe niezbrojone. Projektowanie i obliczenia”(ZmianaAZ1)

PN-B88/B-03004 „Kominy murowane i żelbetowe. Obliczenia statyczne i projektowanie”

PN-B-03340:1999 „Konstrukcje murowe zbrojone. Projektowanie i obliczenia”

PN-68/B-10020 „Roboty murowe z cegły. Wymagania i badania przy odbiorze”

PN-86/B-01300 Cementy. Terminy i określenia.

Świadectwa dopuszczenia produktów do wbudowania, certyfikaty, aprobaty techniczne.

SPECYFIKACJA TECHNICZNA WYKONANIA I ODBIORU ROBÓT BUDOWLANYCH ST-04 „POSADZKI”

1. WYMAGANIA OGÓLNE.

1.1. Przedmiot

Przedmiotem S.T. są wymagania w zakresie wykonania i odbioru robót obejmujących wykonanie podłóg i posadzek. S.T. jest dokumentem pomocniczym przy realizacji i odbiorze robót .

1.2. Zakres robót

Ustalenia zawarte w niniejszej specyfikacji dotyczą zasad prowadzenia robót przy wykonywaniu podłóg i układaniu posadzek. Zakres robót obejmuje rozbiórkę istniejących posadzek gresowych lub lastryko, wykonanie nowej posadzki gresowej – wypoziomowanej na zaprawie cementowej samopoziomującej gr. 3-5 mm lub na kleju (przy małych odchyleniach od poziomu). Remont posadzek dotyczy wybranych pomieszczeń wg dokumentacji projektowej.

Szczegółowy zakres robót według kosztorysowego Przedmiaru Robót stanowiącego integralny załącznik do niniejszej specyfikacji technicznej.

Klasa robót według słownika CPV : kl.45.43. kod CPV 45432100-5 „Kładzenie i wykładanie podłóg”.

2. MATERIAŁY

plytki z kamieni sztucznych nieszkliwione, kleje i zaprawy klejące, zaprawa samopoziomująca, pozioma izolacja podpłytkowa gr. 1-2 mm z polimerowej masy uszczelniającej (folia w płynie), środek gruntujący.

Tablica 4, parametry techniczne płytek podłogowych

Lp	Parametry normowe	Norma	Wartości parametrów
1	Nasiąkliwość wodna	PN-EN ISO 10545-3	0,5 [%] ≤ E
2	Wytrzymałość na zginanie (N/mm ²)	PN-EN ISO 10545-4	min. 35
3	Twardość (w skali Mohsa)	PN-EN 101	min. 5
4	Siła łamiąca	PN-EN ISO 10545-4	1300 N
5	Mrozoodporność	PN-EN ISO 10545-12	brak wymagań
6	Odporność na działanie środków chemicznych domowego użytku	PN-EN ISO 10545-13	min. kl. GB
7	Odporność na płamienie	PN-EN ISO 10545-14	min. kl. 1 lub 2
8	Odporność na ścieranie	PN-EN ISO 10545-7	klasa V
9	Wymiary i barwa	PN-EN ISO 10545-2	25×25 cm kolorystyka wg Inwestora
10	Właściwości antypoślizgowe	PN-EN ISO 10545-11	R11 do R13

Samopoziomująca masa szpachlowa do zastosowania o grubości 3-5 mm – gotowa sucha mieszanka specjalnych cementów, wypełniaczy i modyfikatorów np. „Terplan” o następujących właściwościach: wytrzymałość na ściskanie C16 (16N/mm²), wytrzymałość na zginanie F6 (6N/mm²) odporność na ścieranie AR 0,5

Środek gruntujący: impregnat przeznaczony do gruntowania i wzmacniania podłoża cementowego, zapobiegający tworzeniu się pęcherzy na warstwie wylewki oraz zapobiegając zbyt szybkiemu odciąganiu z niej wody przez nadmiernie chłonne podłoże np. „Atlas Uni-Grunt Plus”.

3. SPRZĘT

Pojemniki i wiadra, szpachle, poziomnice, narzędzia do cięcia terakoty (wyrzynarki, noże specjalistyczne), młotek, przyrząd montażowy, miara drewniana lub zwijana, drobno-zębna piła ręczna lub pilarka elektryczna, kliny drewniane, klocek do dobijania desek, jako podkładu należy używać naturalnych materiałów.

Sprzęt musi odpowiadać wymaganym przepisom eksploatacyjnym w zakresie wymagań użytkowych, utrzymania odpowiedniego stanu technicznego, częstotliwości i zakresu kontroli stanu technicznego, przestrzegania warunków BHP i ochrony ppoż. w czasie użytkowania sprzętu. Sprzęt jeśli tego wymaga powinien posiadać certyfikat B. Wykonawca jest zobowiązany sprawdzić ważność odpowiednich dokumentów.

4. TRANSPORT:

Brak szczególnych wymagań odnośnie transportu. Załadunek, transport, rozładunek i składowanie materiałów pokrycia powinny odbywać się tak aby zachować ich dobry stan techniczny oraz wymagania stawiane poszczególnym materiałom przez producentów. Dostawa - samochodem dostawczym.

Zaprawę samopoziomującą należy przewozić i przechowywać w szczelnie zamkniętych workach, w suchych warunkach (najlepiej na paletkach), chronić przed wilgocią.

Emulsję gruntującą należy przewozić i przechowywać w szczelnie zamkniętych oryginalnych opakowaniach, w suchych warunkach w temperaturze powyżej 5⁰C, chronić przed przegrzaniem..

5. WYKONANIE ROBÓT

5.1. Wykonywanie samopoziomującej masy szpachlowej

Przygotowanie podłoża - podłoże powinno być suche, nośne, tzn. odpowiednio mocne, oczyszczone z warstw mogących osłabić przyczepność podkładu, zwłaszcza z kurzu, brudu, wapna, olejów, tłuszczów, wosku, substancji bitumicznych, resztek farby. Jeżeli istnieje potrzeba zredukowania chłonności podłoża należy stosować emulsję gruntującą, przed przystąpieniem do wylewania masy należy dodatkowo zaznaczyć na ścianach miejsca przebiegu istniejących w podkładzie dylatacji, aby przenieść je później na warstwę wygładzającą, z uwagi na możliwość wypłynięcia masy, podłoże powinno mieć charakter wannowy - pola technologiczne oraz otwory w podłożu należy zabezpieczyć zastawkami, np. odpowiednio profilując taśmę przyklepną lub stosując jako uszczelnienie drewniane listwy z podsypką suchego materiału.

Przygotowanie masy - masę przygotowuje się poprzez wysypanie suchej mieszanki do naczynia z odmierzoną ilością wody (w proporcji 4,25÷4,5 l wody na opakowanie 25 kg) i wymieszanie, aż do uzyskania jednolitej konsystencji, czynność tę należy wykonać mechanicznie, najlepiej za pomocą wiertarki z mieszadłem, masa nadaje się do użycia po upływie około 5 minut i po ponownym wymieszaniu, przygotowaną masę należy wykorzystać w ciągu 20 minut, zastosowanie niewłaściwej ilości wody do przygotowania masy prowadzi do obniżenia parametrów wytrzymałościowych podkładu.

Sposób użycia - prace rozpoczynamy od określenia poziomu powierzchni przyszłego podkładu i zaznaczenia go na ścianach oraz w całym polu wylewania, możemy to zrobić za pomocą długiej poziomicy i przenośnych reperów wysokościowych, przygotowaną masę wylewamy ręcznie, rozpoczynając od powierzchni przy ścianie najbardziej oddalonej od wyjścia, równoległymi do niej pasami o szerokości ok. 50 cm, uważając by nie wchodzić na wylaną już powierzchnię, połączenie kolejnych partii wylewki należy wykonywać w czasie nie dłuższym niż 10 minut, jeżeli szerokość pomieszczenia przekracza 6 m, to powinno się je podzielić zastawką technologiczną, wylaną masę należy wstępnie rozprowadzić, np. za pomocą gładkiej metalowej pacy, nadmiar masy zgarniamy w kierunku "do siebie", kontrolując w ten sposób grubość warstwy, masę zaleca się odpowietrzać walcem siatkowym lub wałkiem "kolczakiem" operacja ta dodatkowo poprawia rozpląwalność i ujednolica powierzchnię wylewki, wiążącego już materiału nie wolno rozcieńczać, wylaną powierzchnię należy chronić przed zbyt szybkim wysychaniem, bezpośrednim nasłonecznieniem, niską wilgotnością powietrza lub przeciągami, nie wolno dopuszczać do gwałtownych zmian temperatury w pomieszczeniu oraz ograniczyć jego ogrzewanie, tak pielęgnowana powierzchnia jest bardzo twarda i mało chłonna, istniejące dylatacje na podłożach należy przenieść na warstwę wylewki poprzez nacięcie, czas wysychania wylewki zależy od grubości warstwy oraz warunków ciepło-wilgotnościowych panujących w pomieszczeniu, użytkowanie wylewki (wchodzenie) można rozpocząć po około 10 godzinach, wykładziny PCV można przyklejać po około 7 dniach (w zależności od wilgotności powietrza i podłoża).

Temperatura: przygotowania zaprawy oraz podłoża i otoczenia w trakcie prac – od +5⁰C do +25⁰C

Narzędzia- wiertarka wolnoobrotowa z mieszadłem, walec siatkowy, repery wysokościowe, narzędzia należy czyścić czystą wodą, bezpośrednio po użyciu, trudne do usunięcia resztki związanej już zaprawy zmywa się specjalnym środkiem np. ATLAS SZOP.

Podłoże pod posadzką winno spełniać wymagania PN-62/B-10144 „posadzki z betonu i zaprawy cementowej” (w tym wykonać dylatacje podkładu podłogowego) oraz wymagania techniczne określone przez producenta. W pom. „mokrych” stosować kleje elastyczne. Fugi cementowe o podwyższonej odporności na ścieranie oraz zmniejszonej absorpcji wodnej w klasie min. CG2W, szerokość 4 [mm], kolorystyka wg Inwestora.

W podkładzie cementowym powinny być wykonane szczeliny dylatacyjne:

a/ w miejscu przebiegu dylatacji konstrukcji budynku,

b/ oddzielające fragmenty powierzchni o różniących się wymiarach.

c/ dylatacje o max. długości boku 6,0 m

W podkładzie cementowym powinny być wykonane szczeliny przeciwskurczowe przez nacięcie na głębokości 1/3-1/2 grubości podkładu. Rozstaw szczelin skurczowych nie powinien przekraczać 6 m, a w korytarzach- 2-2,5-krotnej ich szerokości, jeżeli w projekcie nie ustalono inaczej.

5.2. Wykonywanie posadzek

5.2.1. Posadzki z gresu (terakota) – kamieni sztucznych

Posadzki z płytek kamionkowych należy układać na podkładach :

posadzki zwykłe – na podkładach: cementowych o wytrzymałości na ściskanie co najmniej 12 MPa, a na zginanie co najmniej 3 MPa, Do wykonania posadzek z płytek gresu (terakoty) powinny być stosowane materiały odpowiadające polskim normom i posiadające dopuszczenia do stosowania w budownictwie. Płytki układać na gotowych specjalnych klejach . Zaprawę klejową z gotowych mieszanek przygotowuje się poprzez wysypanie suchej mieszanki do pojemnika z wodą i wymieszanie ręczne lub mechaniczne. Należy ściśle przestrzegać receptury dozowania wody podanej przez producenta. Po wymieszaniu przed użyciem należy pozostawić masę na 5 - 10 min. do tzw. ujednorodnienia. Po tym czasie zaprawę jeszcze raz krótko wymieszać. Zaprawę klejową należy nanosić równomiernie, gładką stroną pacy, a następnie dokładnie rozprowadzamy po powierzchni pacą zębata.

Do wykonywania posadzek z płytek można przystąpić dopiero po zakończeniu robót budowlanych stanu surowego i robót tynkarskich oraz robót instalacyjnych wraz z próbami ciśnieniowymi instalacji. W pomieszczeniach, w których wykonuje się posadzki z płytek należy utrzymywać temperaturę zgodnie z zaleceniami producenta klejów i spoin. W pomieszczeniach posadzka powinna być wykonana z płytek tego samego rodzaju, barwy typu i gatunku, jeżeli projekt nie przewiduje inaczej.

Płytki o wymiarach 100x100 mm i większe powinny być wilgotne, lecz nie całkowicie nasycone wodą. Powinny być zanurzone w wodzie bezpośrednio przed zastosowaniem na przeciąg kilku sekund. Płytki naklejane na papier układa się bez zwilżania, lecz na rzadkiej zaprawie. Papier łączący arkusze powinien być usunięty bezpośrednio po ułożeniu płytek przez odspojenie po przekątnej arkusza, po uprzednim nawilżeniu papieru. Spoiny między płytkami powinny mieć szerokość umożliwiającą dokładne wypełnienie tj. 4 mm. Szerokość spoin powinna być jednakowa i kontrolowana przy układaniu. Spoiny powinny przebiegać prostoliniowo. Dopuszczalne odchylenie spoin od linii prostej nie powinno wynosić więcej niż 2 mm na 1 m i 3 mm na całej długości lub szerokości pomieszczenia. Do wypełnienia spoin można przystąpić dopiero po kilku dniach od ułożenia płytek. Przed spoinowaniem posadzka powinna być zwilżona wodą. Po lekkim stwardnieniu zaprawy spoin, lecz przed jej stwardnieniem powierzchnia posadzki powinna być dokładnie oczyszczona.

Do wypełniania pustych spoin pomiędzy płytkami można przystąpić, co najmniej 24 h od zakończenia przyklejania płytek. Gotowe mieszanki zapraw do fugowania należy wsypać do pojemnika z wodą i mieszać ręcznie lub mechanicznie, aż do uzyskania jednorodnej masy. Po wymieszaniu przed użyciem masę należy pozostawić na 5 -10 min. do tzw. ujednorodnienia. Po tym czasie należy zaprawę jeszcze raz krótko wymieszać. Po wymieszaniu zaprawę należy wprowadzać w spoiny przy użyciu gumowej szpachelki lub pacy oklejonej gumą. Nadmiar zaprawy należy zbierać pacą i ponownie wprowadzać w spoiny. Po lekkim przeschnięciu zaprawy (15-30 min.) należy wykonać wstępne zmycia powierzchni w celu zebrania nadmiaru zaprawy i jej wylicowania z powierzchnią płytek. Czynność tę należy wykonać przy użyciu gąbki lub pacy oklejonej gąbką o dużych porach, lekko nasączonej czystą wodą. Po ponownym przeschnięciu zaprawy (1 h) objawiającym się rozjaśnieniem na powierzchni płytek, należy przystąpić do końcowego czyszczenia, które wykonuje się czystą flanelową ściereczką lub szorstką gąbką. Do fug zewnętrznych na schodach zastosować impregnat. Połączenia pomiędzy ścianą a posadzką w pomieszczeniach mokrych, wymagają zastosowania materiałów zapewniających szczelność np. silikonowe masy do uszczelniania.

Posadzka powinna być na całej powierzchni ściśle połączona z podkładem. Posadzkę z płytek gresu (terakoty) należy wykończyć przy ścianach lub innych elementach budynku **COKOLIKIEM ZE SPECJALNYCH KSZTAŁTEK COKOŁOWYCH**. Posadzka powinna być czysta. Ewentualne zabrudzenia zaprawą lub kitem należy usunąć niezwłocznie w czasie układania płytek. Posadzka układana na zaprawie po umyciu powinna być dodatkowo zmyta 5-proc. roztworem kwasu solnego (HCl) w celu usunięcia nalotu wapiennego. Powierzchnia posadzki powinna być równa i stanowić płaszczyznę poziomą albo o określonym pochyleniu (spadku). Nierówności powierzchni mierzone jako prześwity między dwumetrową łatą a posadzką nie powinny wynosić więcej niż 5 mm na całej długości łaty.

5.2.2. Dylatacje w konstrukcjach podłóg

W konstrukcjach podłóg powinny być uwzględnione szczeliny: dylatacje, izolacyjne i przeciwskurczowe. Szczeliny dylatacyjne powinny występować w miejscach dylatacji konstrukcji budynku oraz w miejscach, w których zachodzi potrzeba wyeliminowania szkodliwego wpływu rozszerzalności cieplnej i pęcznienia materiałów. Szczeliny powinny być stosowane dla oddzielenia podłogi od innych elementów konstrukcji budynku (ścian, słupów, schodów itp.) lub oddzielenia konstrukcji podłogi od podłoża albo posadzki od podkładu. Warstwa izolacyjna w konstrukcji podłogi stanowi jednocześnie szczelinę izolacyjną. Szczeliny izolacyjne powinny występować w miejscach zmiany grubości podkładu oraz w miejscach styku różnych konstrukcji podłóg. Szczeliny przeciwskurczowe należy wykonywać w podkładach z zaprawy cementowej lub betonu. Powinny one dzielić powierzchnię podłogi na pola o powierzchni nie większej niż 36 m², przy długości boku prostokąta nie przekraczającej 6 m. Na wolnym powietrzu pole między szczelinami nie powinno przekraczać 5 m² przy największej długości boku – 3 m. Szczeliny przeciwskurczowe w podkładzie cementowym powinny być wykonane jako nacięcia o głębokości równej 1/3÷1/2 grubości podkładu.

5.2.3. Wykonywanie izolacji przeciwwilgociowych:

W celu ochrony konstrukcji podłogi od dołu przed działaniem wilgoci gruntowej należy zastosować folię płynną gr. 2 mm. Izolacja przeciwwilgociowa powinna być szczelna, ciągła i dobrze przylegająca do podłoża lub podkładu. Na pow. izolacji

nie powinny występować pęcherze, fałdy, dziury odpryski oraz inne podobne uszkodzenia. Powierzchnia podłoża lub podkładu pod izolacją przeciwwilgociową powinna być równa i czysta. Izolację należy wykonywać w temp. nie niższej niż +15°C.

6. KONTROLA JAKOŚCI ROBÓT

Kontrola polegać będzie na sprawdzeniu jakości wykonania warstw wyrównawczych, posadzek, cokolików.

6.1. Odbiór materiałów

Odbiór materiałów powinien być dokonany bezpośrednio po ich dostarczeniu na budowę. Odbiór materiałów powinien obejmować sprawdzenie ich właściwości technicznych zgodnie z wymogami odpowiednich norm podmiotowych lub świadectw dopuszczenia do stosowania w budownictwie. Sprawdzenie materiałów należy przy odbiorze robót zakończonych przeprowadzić pośrednio na podstawie zapisów w dzienniku budowy i zaświadczeń (atestów). Z kontroli producenta, stwierdzających zgodność użytych materiałów z dokumentacją techniczną oraz właściwymi normami. Materiały w których jakość nie jest potwierdzona odpowiednim zaświadczeniem, a budzą wątpliwości, powinny być przed użyciem do robót poddane badaniom jakości przez upoważnione laboratoria.

6.2. Odbiór warstw izolacji przeciwwilgociowych

Odbiór powinien być przeprowadzony w następujących fazach robót:

- a/ po przygotowaniu podłoża pod izolację,
- b/ po wykonaniu każdej warstwy izolacji w izolacjach warstwowych.

Odbiór powinien obejmować:

- a/ sprawdzenie materiałów ,
- b/ sprawdzenie wytrzymałości, równości, czystości i stanu wilgotności podłoża ,
- c/ sprawdzenie spadków podłoża i rozmieszczenie wpustów podłogowych ,
- d/ sprawdzenie ciągłości warstwy izolacyjnej i dokładności jej połączenia z podłożem ,
- e/ sprawdzenie dokładności obrobienia naroży, miejsc przybicia izolacji przez rury, wpusty podłogowe itp. ,
- f/ sprawdzenie uszczelnienia izolacji.

6.3. Odbiór podkładu

Odbiór powinien być przeprowadzony w następujących fazach robót :

- a/ podczas układania podkładu ,
- b/ po całkowitym stwardnieniu podkładu i wykonaniu badania wytrzymałości na ściskanie na próbach kontrolnych.

Odbiór powinien obejmować:

- a/ sprawdzenie materiałów ,
- b/ sprawdzenie prawidłowości ułożenia warstwy ochronnej na materiale izolacyjnym, jeżeli jest wymagana ,
- c/ sprawdzenie w czasie wykonania podkładu jego grubości w dowolnych 3 miejscach w pomieszczeniu: badania należy przeprowadzić metodą przekłuwania z dokładnością do 1 mm ,
- d/ sprawdzenie wytrzymałości podkładu na ściskanie i zginanie przez ocenę laboratoryjnie przeprowadzonych badań próbek kontrolnych pozostawionych w czasie wykonania podkładów; badania powinny być przeprowadzone dla podkładów cementowych ,
- e/ sprawdzenie równości podkładu przez przykładanie w dowolnych miejscach i kierunkach dwumetrowej łąty kontrolnej odchylenia stanowiące prześwity między łątą i podłożem należy mierzyć z dokładnością do 1 mm ,
- f/ sprawdzenie odchylenia od płaszczyzny poziomej lub wyznaczonej określonym spadkiem za pomocą dwumetrowej łąty kontrolnej i poziomicy; odchylenia należy mierzyć z dokładnością do 1 mm ,
- g/ sprawdzenie prawidłowości osadzenia w podkładzie elementów dodatkowych (wpustów podłogowych, płaskowników lub kątowników wzmacniających połączenia posadzek, dzielących je na pola itp.) badania należy prowadzić przez oględziny.

6.4. Sprawdzenie warunków przystąpienia do robót posadzkowych

Przed przystąpieniem do wykonywania posadzki należy sprawdzić:

- a/ temperaturę pomieszczeń ,
- b/ wilgotność względną powietrza ,
- c/ wilgotność podkładu .

Badania temperatury powietrza należy wykonać za pomocą termometru lub termografu umieszczonego w odległości 10 cm od podkładu w miejscu najdalej oddalonym od źródła ciepła. Badanie wilgotności powietrza należy wykonać za pomocą higrometru lub higrografu umieszczonego w odległości 10 cm od powierzchni podkładu. Badania wilgotności podkładu należy wykonać za pomocą aparatu elektrycznego, karbidowego lub metodą suszarkowagową . Wyniki badań temperatury, wilgotności względnej oraz wilgotności podkładu powinny być wpisane do dziennika budowy.

6.5. Odbiór końcowy robót podłogowych

Sprawdzenie zgodności z dokumentacją projektowo-kosztorysową powinny być przeprowadzone przez porównanie wykonanej podłogi z projektem technicznym i opisem kosztorysowym oraz stwierdzenie wzajemnej zgodności na podstawie oględzin oraz pomiaru posadzki, a w odniesieniu do konstrukcji podłogi – na podstawie protokółów odbiorów międzyfazowych i zapisów w książce obmiarów . Sprawdzenie jakości użytych materiałów. Sprawdzenie dotrzymania warunków ogólnych wykonania robót (cieplnych, wilgotnościowych) należy przeprowadzić na podstawie zapisów w książce obmiarów.Sprawdzenie prawidłowości wykonania podkładu należy przeprowadzić na podstawie protokółów odbioru międzyfazowych lub zapisów w książce obmiarów.Sprawdzenie prawidłowości wykonania posadzki powinno być dokonane po uzyskaniu przez posadzkę pełnych właściwości techniczno-użytkowych.

Odbiór posadzki powinien obejmować:

- a/ sprawdzenie wyglądu zewnętrznego; badanie należy wykonać przez ocenę wzrokową ,
- b/ sprawdzenie prawidłowości ukształtowania posadzki ,
- c/ sprawdzenie połączenia posadzki z podkładem (przez oględziny naciskanie lub opukiwanie) ,
- d/ sprawdzenie prawidłowości osadzenia w posadzce kratki ściekowych, wkładek dylatacyjnych itp. badania należy przeprowadzić przez oględziny .

Sprawdzenie prawidłowości wykonania styków materiałów posadzkowych; badania prostopadłości należy wykonać za pomocą naciągniętego prostego drutu i pomiaru odchyień z dokładnością 1 mm, a szerokość spoin za pomocą szczelinomierza lub suwmiarki .

Sprawdzenie wykończenia posadzki i prawidłowości mocowania listew podłogowych lub cokołów; badania należy wykonać przez oględziny .

7. JEDNOSTKA OBMIARU

(m²) warstw wyrównawczych , posadzek oraz wykonanych izolacji przeciwwilgociowych , (mb) cokolików.

8. ODBIÓR

Roboty wykończeniowe odbiera Inspektor Nadzoru Inwestorskiego na podstawie :

- dokumentacji technicznej,
- protokołów wykonanych robót,
- oględzin w naturze.

Roboty uznaje się za wykonane zgodnie z dokumentacją projektową, ST i wymaganiami Inżyniera, jeżeli wszystkie pomiary i badania z zachowaniem tolerancji dały wyniki pozytywne.

Odbiory należy przeprowadzać dla każdej posadzki w poszczególnych pomieszczeniach osobno. W protokole należy odnotować fakt wykonania poprawek, określając ich rodzaj i miejsce. Podstawą odbioru robót są badania obejmujące:

- sprawdzenie materiałów
- sprawdzenie warunków prowadzenia robót
- sprawdzenie prawidłowości wykonanych robót

Po odbiorze sporządza się protokół powykonawczy, który zawiera szczegółowy obmiar robót. W przypadku wystąpienia poprawek w protokole należy odnotować ten fakt z określeniem terminu ich wykonania.

9. PODSTAWA PŁATNOŚCI

Podstawę i system płatności określać będzie umowa zawarta między Zamawiającym a Wykonawcą.

10. PRZEPISY ZWIĄZANE

PN-EN 13813:2003 „Podkłady podłogowe oraz materiały do ich wykonania – Materiały – Właściwości.”

PN-EN 12004:2002 „Kleje do płytek – definicje i wymagania techniczne.”

PN-EN 13813:2003 „Podkłady podłogowe oraz materiały do ich wykonania, materiały – właściwości i wymagania.”

SPECYFIKACJA TECHNICZNA WYKONANIA I ODBIORU ROBÓT BUDOWLANYCH ST-05 „TYNKI, MALOWANIE I INNE WYKOŃCZENIOWE”

1. CZĘŚĆ OGÓLNA.

1.1. Przedmiot

Przedmiotem S.T. są wymagania w zakresie wykonania i odbioru robót tynkarskich oraz malarskich wewnętrznych, a także wykonania okładzin ściennych z płytek. S.T. jest dokumentem pomocniczym przy realizacji i odbiorze robót.

1.2. Zakres robót

Ustalenia zawarte w niniejszej specyfikacji technicznej dotyczą zasad prowadzenia robót tynkarskich, malarskich oraz okładzinowych. Zakres robót: przygotowanie podłoża, wykonanie tynków mineralno-żywiczych, licowanie ścian płytkami ceramicznymi (glazura).

Szczegółowy zakres robót według kosztorysowego Przedmiaru Robót stanowiącego integralny załącznik do niniejszej specyfikacji technicznej.

Niniejsza specyfikacja opracowana została dla następujących klas robót według słownika CPV :

- klasa 45.44. kod CPV 45442100-8 „Roboty malarskie”
- klasa 45.41. kod CPV 45410000-4 „Tynkowanie”
- klasa 45.43. kod CPV 45432210-9 „Wykładanie ścian”.

2. MATERIAŁY.

2.1 Tynk mineralno-żywiczy:

tynk cienkowarstwowy do wykonywania dekoracyjno-ochronnych cienkowarstwowych wypraw, do stosowania wewnątrz pomieszczeń, kolorystyka wg Inwestora, kruszywo drobnoziarniste (max wielkość ziarna 1.5 [mm]), wypełniacz – piasek kwarcowy, spoiwo organiczne, przyczepność do podłoża ≥ 0.3 [MPa], reakcja na ogień: min. A-2-s2 (materiał niepalny).

Przygotowanie podłoża, warunki wykonania tynku winny spełniać wymagania techniczne określone przez producenta.

2.2 Glazura:

Płytki ceramiczne – szkliwione, wymiary 25×25 [cm], kolorystyka wg Inwestora, nasiąkliwość wodna $E \leq 0.5$ [%], klasa ścieralności V, wytrzymałość na zginanie min. 15 [MPa], siła łamiąca – min. 600 N, odporność na pęknięcia włoskowate i

działanie środków chem. domowego użytku – GB, odporność na płamienie – klasa 1 lub 2, odporność na działanie kwasów i zasad, mrozoodporność – bez wymagań, tolerancje wymiarowe wg PN-EN ISO 10545-2.

Podłoże pod płytkami ceramicznymi winno spełniać wymagania techniczne określone przez producenta.

2.3 Kompozycje klejące i zaprawy do spoinowania:

W pom. „mokrych” stosować kleje elastyczne. Fugi cementowe o podwyższonej odporności na ścieranie oraz zmniejszonej absorpcji wodnej w klasie min. CG2W, szerokość 4 [mm], kolorystyka wg Inwestora. Kompozycje klejące do mocowania płytek ceramicznych muszą spełniać wymagania PN-EN 12004:2002 lub odpowiednich aprobat technicznych. Zaprawy do spoinowania muszą spełniać wymagania odpowiednich aprobat technicznych lub norm.

2.4 Materiały pomocnicze Materiały pomocnicze do wykonywania wykładzin i okładzin to:

- listwy dylatacyjne i wykończeniowe,
- środki ochrony płytek i spoin,
- środki do usuwania zanieczyszczeń,
- środki do konserwacji wykładzin i okładzin.

Wszystkie ww. materiały muszą mieć własności techniczne określone przez producenta lub odpowiednie aprobaty techniczne.

2.5 Woda

Do przygotowania kompozycji klejących zapraw klejowych i mas do spoinowania stosować należy wodę odpowiadającą wymaganiom normy PN-88/B-32250 „Materiały budowlane. Woda do betonów i zapraw.” Bez badań laboratoryjnych może być stosowana wodociągowa woda pitna.

2.6 Farby emulsyjne

Farby do stosowania wewnątrz pomieszczeń (np. „Dulux” lub inna o równoważnych właściwościach technicznych), sufity w kolorze białym, kolorystyka ścian wg Inwestora, farba na ściany o właściwościach zmywalnych i hydrofobowych – lateksowa. Przygotowanie podłoża, warunki wykonania powłok malarskich winno spełniać wymagania techniczne określone przez producenta.

3. SPRZĘT.

Pomosty robocze, rusztowania, stoliki tynkarskie, szpachle, łaty, poziomice, taczki, mieszadła do tynków, farb i klejów, pojemniki i wiadra, pędzle, narzędzia do cięcia terakoty (wyżynarki, noże specjalistyczne) .

W zależności od stosowanego materiału oraz wykonywanych robót zgodnie z w/w pozycjami w poszczególnych specyfikacjach oraz zgodnie z zaleceniami producentów poszczególnych materiałów.

Brak szczególnych wymagań odnośnie sprzętu.

4. TRANSPORT

Dostawa - samochodem ciężarowym, na miejsce robót i we wnętrzach ręczny.

Załadunek, transport, rozładunek i składowanie materiałów malarskich, tynkarskich i okładzinowych powinny odbywać się tak aby zachować ich dobry stan techniczny.

5. WYKONANIE ROBÓT

5.1. Ogólne warunki wykonania tynków mineralno-żywiczych

Przed przystąpieniem do wykonywania tynkarskich powinny być zakończone wszystkie roboty stanu zerowego, roboty instalacyjne podtynkowe, zamurowania przebicia i bruzdy osadzone ościeżnice okienne i drzwiowe.

Tynki należy wykonywać w temperaturze nie niższej niż +5⁰C i pod warunkiem, że w ciągu doby nie nastąpi spadek poniżej 0⁰C. W niższych temperaturach można wykonywać tynki pod warunkiem zastosowania odpowiednich środków zabezpieczających zgodnie z „Wytycznymi wykonywania robót budowlano-montażowych w okresie obniżonych temperatur” opracowanymi przez ITB.

5.2. Przygotowanie podłoża

Zastosować specjalne środki zapewniające należyłą przyczepność tynku do podłoża. Bezpośrednio przed tynkowaniem podłoże należy oczyścić z kurzu szczotkami oraz usunąć plamy z substancji tłustych, np. przez zmycie 10-procentowym roztworem szarego mydła lub przez wypalanie. Nadmiernie suchą powierzchnię należy zwilżyć wodą.

5.3. Wykonywanie tynków mineralno-żywiczych

Cienkowarstwowy tynk strukturalny mineralno-żywiczy. Zaprawę tynkarską należy naciągać na podłoże rozprowadzając ją równomiernie cienką warstwą przy pomocy pacy stalowej gładkiej. Uzyskanie żądanej struktury tynku odbywa się przy pomocy płaskiej pacy z tworzywa sztucznego poprzez zatarcie lub zagładzenie świeżo nałożonego materiału.

5.4. Wykonywanie robót okładzinowych (położenie glazury)

Podłożem pod okładziny ceramiczne mocowane na kompozycjach klejowych mogą być:

- ściany betonowe
- otynkowane mury z elementów drobno wymiarowych
- płyty gipsowo-kartonowe.

Przed przystąpieniem do robót okładzinowych należy sprawdzić prawidłowość przygotowania podłoża. Podłoża betonowe powinny być czyste, odpylone, pozbawione resztek środków antyadhezyjnych i starych powłok, bez raków, pęknięć i ubytków. Połączenia i spoiny między elementami prefabrykowanymi powinny być płaskie i równe. W przypadku wystąpienia nierówności należy je zeszlifować, a ubytki i uskoki wyrównać zaprawą cementową lub specjalnymi masami naprawczymi. W przypadku ścian z elementów drobno wymiarowych tynk powinien być dwuwarstwowy (obrutka i narzut) zatarty na ostro, wykonany z zaprawy cementowej lub cementowo-wapiennej marki M4- M7. W przypadku okładzin wewnętrznych ściana z elementów drobnowymiarowych może być otynkowana tynkiem gipsowym zatartym na ostro marki

M4-M7. W przypadku podłóg nasiąkliwych zaleca się zagruntowanie preparatem gruntującym (zgodnie z instrukcją producenta).

W zakresie wykonania powierzchni i krawędzi podłóża powinno spełniać następujące wymagania:

- powierzchnia czysta, niepyłająca, bez ubytków i tłustych plam, oczyszczona ze starych powłok malarskich,

- odchylenie powierzchni tynku od płaszczyzny oraz odchylenie krawędzi od linii prostej, mierzone łatą kontrolną o długości 2m, nie może przekraczać 3mm przy liczbie odchyłek nie większej niż 3 na długości łaty,

- odchylenie powierzchni od kierunku pionowego nie może być większe niż 4mm na wysokości kondygnacji,

- odchylenie powierzchni od kierunku poziomego nie może być większe niż 2mm na 1m.

Nie dopuszcza się wykonywania okładzin ceramicznych mocowanych na kompozycjach klejących na podłożach pokrytych starymi powłokami malarskimi, tynkiem z zaprawy cementowej, cementowo wapiennej, wapiennej i gipsowej marki niższej niż M4.

Przed przestąpieniem do zasadniczych robót okładzinowych należy przygotować wszystkie niezbędne materiały, narzędzia i sprzęt, posegregować płytki według, wymiarów, gatunku i odcieni oraz rozplanować sposób układania płytek. Położenie płytek należy rozplanować uwzględniając ich wielkość i przyjętą szerokość spoin. Na jednej ścianie płytki powinny być rozmieszczone symetrycznie a skrajne powinny mieć jednakową szerokość, większą niż połowa płytki. Szczególnie starannego rozplanowania wymaga okładzina zawierająca określone w dokumentacji wzory lub składająca się z, różnego rodzaju i wielkości płytek.

Przed układaniem płytek na ścianie należy zamocować prosta, gładka łata drewniana lub aluminiowa. Do usytuowania łaty należy użyć poziomicy. Łatę mocuje się na wysokości cokołu lub drugiego rzędu płytek. Następnie przygotowuje się (zgodnie z instrukcją producenta) kompozycję klejącą. Wybór kompozycji zależy od rodzaju płytek i podłoża oraz wymagań stawianych okładzinie. Kompozycję klejącą nakłada się na podłóża gładką krawędzią pacy a następnie „przeczesa” się powierzchnie zębata krawędzią ustawiona pod kątem około 50°. Kompozycja klejąca powinna być rozłożona równomiernie i pokrywać całą powierzchnie podłoża. Wielość zębów pacy zależy od wielkości płytek. Prawidłowo dobrana wielkość zębów i konsystencja kompozycji sprawiają, że kompozycja nie wypływa z pod płytek i pokrywa minimum 65% powierzchni płytki.

Powierzchnia z nałożoną warstwą kompozycji klejącej powinna wynosić około 1m² lub pozwolić na wykonanie okładziny w ciągu około 10-15 minut.

Grubość warstwy kompozycji klejącej w zależności od rodzaju i równości podłoża oraz rodzaju i wielkości płytek wynosi około 4-6mm.

Układanie płytek rozpoczyna się od dołu w dowolnym narożniku, jeżeli wynika z rozplanowania, że powinna znaleźć się tam cała płytka. Jeśli pierwsza płytka ma być docinana, układanie należy zacząć od przyklejenia drugiej całej płytki w odpowiednim dla niej miejscu.

Układanie płytek polega na ułożeniu płytki na ścianie, dociśnięciu i „mikro-ruchami” ustawieniu na właściwym miejscu przy zachowaniu wymaganej wielkości spoiny. Dzięki dużej przyczepności świeżej zaprawy klejowej po dociśnięciu płytki uzyskuje się efekt „przyssania”. Płytki o dużych wymiarach zaleca się dobijać młotkiem gumowym. Pierwszy rząd płytek, tzw. cokołowy, układa się zazwyczaj po ułożeniu wykładziny podłogowej.

Płytki tego pasa zazwyczaj trzeba przycinać na odpowiednią wysokość. Dla uzyskania jednakowej wielkości spoin stosuje się wkładki (krzyżki) dystansowe. Zalecane szerokości spoin w zależności od wymiarów płytek podano w pkt. 5.3.2. Przed całkowitym stwardnieniem kleju ze spoin należy usunąć jego nadmiar, można też usunąć wkładki dystansowe.

W trakcie układania płytek należy także mocować listwy wykończeniowe oraz inne elementy jak np. drzwiczki rewizyjne szachtów instalacyjnych. Drobne płytki (tzw. mozaikowe) są powierzchnią licową naklejane na papier przez co możliwe jest klejenie nie pojedynczej płytki lecz większej ilości. W trakcie klejenia płytki te dociska się do ściany deszczułką do uzyskania wymaganej powierzchni lica. W przypadku układania powierzchni krzywych (np. słupów) należy używać odpowiednich szablonów dociskowych. Po związaniu kompozycji klejącej papier usuwa się po uprzednim namoczeniu wodą.

Do spoinowania można przystąpić nie wcześniej niż po 24 godzinach od ułożenia płytek. Dokładny czas powinien być określony przez producenta w instrukcji stosowania zaprawy klejowej. W przypadku gdy krawędzie płytek są nasiąkliwe przed spoinowaniem należy zwilżyć je wodą mokrym pędzlem. Spoinowanie wykonuje się rozprowadzając zaprawę do spoinowania (zaprawę fugową) po powierzchni okładziny pacą gumową. Zaprawę należy dokładnie wcisnąć w przestrzenie między płytkami ruchami prostopadłe i ukośne do krawędzi płytek. Nadmiar zaprawy zbiera się z powierzchni płytek wilgotną gąbką. Świeżą zaprawę można dodatkowo wygładzić zaokrąglonym narzędziem i uzyskać wklęsły kształt spoiny. Płaskie spoiny otrzymuje się poprzez przetarcie zaprawy paca z naklejoną gładką gąbką.

Jeżeli w pomieszczeniach występuje wysoka temperatura i niska wilgotność powietrza należy zapobiec zbyt szybkiemu wysychaniu spoin poprzez lekkie zwilżenie ich wilgotną gąbką. Przed przestąpieniem do spoinowania zaleca się sprawdzić czy pigment spoiny nie brudzi trwale powierzchni płytek. Szczególnie dotyczy to płytek nieszkliwionych i innych o powierzchni porowatej. Dla podniesienia jakości okładziny i zwiększenia odporności na czynniki zewnętrzne po stwardnieniu spoiny mogą być powleczone specjalnymi preparatami impregnującymi. Dobór preparatów powinien być uzależniony od rodzaju pomieszczeń w których znajdują się okładziny i stawianym im wymaganiom. Impregnowane mogą być także płytki.

5.5. Wykonywanie robót malarskich

Podczas wykonywania robót malarskich obowiązują wymagania dotyczące robót tynkarskich i niżej podanych robót malarskich. Prace na wysokości powinny być z prawidłowo wykonanych rusztowań i drabin. Przy robotach przygotowawczych wymagających użycia materiałów alkalicznych (wapno, soda kaustyczna, pasta do ługowania powłok itp.) należy stosować środki ochrony osobistej:

- a/ zabezpieczyć oczy okularami ochronnymi przed zaprószeniem lub poparzeniem,
- b/ zabezpieczyć skórę twarzy i rąk przez posmarowanie ich tłustym kremem ochronnym oraz wykonywać prace w rękawicach,
- c/ używać specjalnej odzieży ochronnej (buty gumowe, fartuchy).

Przed przystąpieniem do malowania należy wyrównać i wygładzić powierzchnię przeznaczoną do malowania, naprawić uszkodzenia, wykonać szpachlowanie i szlifowanie jeżeli jest wymagana duża gładkość powierzchni.

Roboty malarskie wewnątrz budynku powinny być wykonane dopiero po wyschnięciu tynków i miejsc naprawianych. Wilgotność powierzchni tynkowych przewidzianych do tynkowania powinna być uzależniona od zastosowanych materiałów malarskich (zgodnie z zaleceniami producenta) jednocześnie powinna być nie większa niż:

Tablica 5. Największa dopuszczalna wilgotność tynku przeznaczonego do malowania

Rodzaj powłoki z farby	Największa wilgotność podłoża, % masy
Farba wapienna	6
Farba klejowa lub kazeinowa	4
Farba olejna, olejno-żywiczna i syntetyczna (np. ftalowa)	3
Farba emulsyjna	4

1/ Przy wykonywaniu robót malarskich materiałami malarskimi lub metodami pracy powodujących zagrożenie zdrowia dla wykonawców robót lub bezpieczeństwa pożarowego należy ściśle przestrzegać przepisów dotyczących zdrowia ludzi i mienia.

2/ Roboty malarskie powinny być wykonywane na podłożach oczyszczonych i odpowiednio przygotowanych w zależności od rodzaju stosowanej farby i żądanej jakości robót.

3/ Elementy które w czasie robót malarskich mogą ulec uszkodzeniu lub zanieczyszczeniu, należy zabezpieczyć i osłonić przed zabrudzeniem farbami (np. folią z tworzywa sztucznego lub płytą pilśniową miękką).

5.5.1 Przygotowanie powierzchni do malowania

a) Wyrównanie powierzchni

1/ Podłoża betonowe, tynki cementowe i cementowo-wapienne posiadające drobne uszkodzenia powierzchni powinny być naprawione przez wypełnienie ubytków zaprawą cementową 1:3.

2/ Dopuszcza się naprawę małych uszkodzeń powierzchni betonowych masą szpachlową przewidzianą do wykonania tynków pocienionych.

3/ Skrzydła okienne i drzwiowe, ościeżnice oraz inne elementy drewniane powinny mieć usunięte wszelkie drobne wady powierzchniowe np. wgniecenia pęknięcia wyrwy. Wymienione ubytki należy wypełnić szpachlami zalecanymi przez producenta wyrobów.

4/ Ślusarka starannie oczyszczona mechanicznie lub chemicznie ze rdzy, tłuszczów (do czystej lśniącej powierzchni) stare, zniszczone powłoki malarskie powinny być całkowicie usunięte.

b) Gruntowanie

W zależności od zastosowanych materiałów malarskich – zgodnie z zaleceniami producenta.

5.2.2 Wykonywanie robót malarskich:

1/ Powłoki jednowarstwowe powinny równomiernie pokrywać podłożę, bez prześwitów, plam i odprysków. Nie powinny ścierać się ani obsypywać przy potarciu miękką tkaniną bawełnianą lub wełnianą. Przy malowaniu uproszczonym dopuszcza się ślady pędzla.

2/ Powłoki dwuwarstwowe nie powinny wykazywać smug, plam, prześwitów podłoża, ślady pędzla i odprysków. Dopuszcza się chropowatość powłoki odpowiadającej rodzajowi faktury pokrywającego podłoża. Powłoki nie powinny się ścierać przy potarciu tkaniną. Barwa powłoki powinna być jednolita bez widocznych poprawek lub połączeń o innym odcieniu i natężeniu. Nie dopuszcza się widocznych plam lub zagłębień w miejscach wbicia gwoździ, natomiast dopuszcza się niejednolity odcień barwy powłoki w miejscach naprawy tynku po hakach rusztowań, z tym, że największy ich wymiar nie powinien przekraczać 20 cm².

3/ Przy zastosowanej powłoce malarskiej w zależności od producenta należy ściśle przestrzegać wytycznych technologii wykonywania robót malarskich, opracowanych przez producenta.

Roboty malarskie powinny być prowadzone w temperaturze powyżej + 5 st. C oraz poniżej 25 st. C. Prace należy wykonywać wg instrukcji producenta farby. Powierzchnie malowane nie powinny być narażone na niekorzystne warunki atmosferyczne (deszcz, wiatr). W pomieszczeniach zamkniętych należy zapewnić odpowiednią wentylację. Należy zabezpieczyć elementy narażone na zniszczenie i zanieczyszczenie farbą. Malowanie farbami rozpuszczalnikowymi należy prowadzić z daleka od źródeł ognia. Prace malarskie można rozpocząć po odpowiednim przygotowaniu podłoża.

6. KONTROLA JAKOŚCI ROBÓT

Sprawdzenie zgodności z dokumentacją techniczną należy przeprowadzać przez porównanie wykonanych tynków z dokumentacją, według protokołów badań kontrolnych i atestów jakości materiałów, protokołów odbiorów częściowych podłoża i podkładu oraz stwierdzenie wzajemnej zgodności za pomocą oględzin zewnętrznych i pomiarów.

6.1. Kontrola podłoża

Kontrolę podłoża należy wykonać po wbudowaniu wszystkich elementów przeznaczonych do malowania, ale przed przystąpieniem do robót malarskich. W zależności od rodzaju podłoża badaniom należy poddać:

-Podłoża tynkowane

- równość i jakość wykonania
- wilgotność
- jakość napraw
- zabezpieczenie elementów metalowych
- czystość

6.2. Kontrola materiałów

Badanie materiałów wykonujemy bezpośrednio przed użyciem. Kontrola powinna polegać na sprawdzeniu:

- dokumentów świadczących o dopuszczeniu wyrobów do obrotu,
- terminów przydatności do użycia,
- wyglądu zewnętrznego farby (farba powinna być jednorodna i wykazywać brak jakichkolwiek grudek, skoagulowanego spoiwa, śladów pleśni, trwałych osadów, zanieczyszczeń, a suche mieszanki nie powinny być zbrylone).

6.3. Kontrola w czasie wykonywania robót

Kontrola ta polega na sprawdzaniu zgodności wykonywanych prac z projektem, specyfikacją techniczną, instrukcjami producentów farb oraz ze sztuką budowlaną.

6.4. Kontrola w czasie odbioru robót

Badanie przyczepności tynku do podłoża poprzez opukiwanie tynku lekkim młotkiem, badania grubości tynku poprzez wycięcie pięciu otworów o średnicy około 30 mm w ten sposób, aby podłoże było odsłonięte lecz nie naruszone.

Badania powłok należy przeprowadzić najwcześniej 2 tygodnie po wykonaniu, temperatura powietrza w czasie badania nie powinna być niższa niż + 5 st. C, a wilgotność powietrza nie większa niż 65 %.

W czasie odbioru robót malarskich kontroli podlega:

- zgodność wykonania z dokumentacją projektową,
- zgodność ze specyfikacją techniczną,
- jakość zastosowanych materiałów,
- jakość powłok malarskich:
 - wygląd zewnętrzny,
 - barwa i połysk,
 - odporność na wycieranie,
 - odporność na zmywanie,
 - przyczepność.

7. JEDNOSTKA OBMIARU

(m²) tynków wewnętrznych, malowanych powierzchni oraz powierzchni wykończonych glazurą ścienną, (mb) cokolików z płytek, ewentualnie listew wykończeniowych (według ustaleń Wykonawcy z Inwestorem)

8. ODBIÓR ROBÓT

Roboty tynkarskie wewnętrzne i roboty malarskie, oraz okładzinowe odbiera Inspektor Nadzoru lub Inwestor.

8.1. Odbiór podłoża

Odbiór podłoża należy przeprowadzić bezpośrednio przed przystąpieniem do robót tynkarsko-malarskich i okładzinowych. Jeżeli odbiór podłoża odbywa się w dłuższym czasie od jego wykonania, należy podłoże przed odbiorem oczyścić i zmyć wodą.

8.2. Odbiór tynków mineralno-żywiczych

Dopuszczalne odchylenia od pionu powierzchni i krawędzi zewnętrznych tynków kat. II-IV nie powinny być większe niż:

- a/ na całej wysokości kondygnacji - 10 mm
- b/ na całej wysokości budynku - 30 mm

Tynki nie przewidziane do malowania powierzchni powinny mieć na całej powierzchni barwie o jednakowym natężeniu, bez smug i plam.

Wypryski i spęcznienia na powierzchni tynku w skutek obecności w zaprawie nie zgaszonych cząstek wapna są:

- a/ dla tynków pocienionych, pospolitych, doborowych i wypalanych – niedopuszczalne
- b/ dla tynków surowych i jednowarstwowych zacieranych na ostro –dopuszczalne w liczbie 5 sztuk na 10 m² tynku.

Pęknięcia na powierzchni tynków:

- a/ dla tynków pocienionych, pospolitych, doborowych i wypalanych – niedopuszczalne
- b/ dla tynków surowych i jednowarstwowych zacieranych na ostro –dopuszczalne włoskowate rysy skurczowe

Dla wszystkich odmian tynków są niedopuszczalne następujące wady:

- a/ wykwyty w postaci nalotu wykrystalizowanych pow. tynków roztworów soli przenikających z podłoża, pleśni itp.
- b/ trwałe ślady zacieków na powierzchni,
- c/ odstawanie, odparzenia i pęcznienia wskutek niedostatecznej przyczepności tynku do podłoża

Minimalna przyczepność tynku do podłoża z cegły, pustaków lub bloków betonowych powinna wynosić:

- a/ dla tynków wapiennych - 0,01 Mpa
 b/ dla tynków cementowo-wapiennych, gipsowo-wapiennych, i cementowo-glinianych - 0,025 Mpa
 c/ dla tynków gipsowych - 0,04 Mpa
 d/ dla tynków cementowych - 0,05 Mpa

Roboty uznaje się za wykonane zgodnie z dokumentacją projektową, SST i wymaganiami Inżyniera, jeżeli wszystkie pomiary i badania z zachowaniem tolerancji wg pkt 8 dały wyniki pozytywne.

Tablica 6. Dopuszczalne odchyłki dla tynków zwykłych wewnętrznych kat. III i IV

Kategoria tynku	Odchylenie powierzchni tynku od płaszczyzny i odchylenie krawędzi do linii prostej	Odchylenie powierzchni i krawędzi od kierunku		Odchylenia przecinających się płaszczyzn od kąta przewidzianego w dokumentacji
		Pionowego	Poziomego	
III	Nie większe niż 3 mm i w liczbie nie większej niż 3 na całej długości łąty kontrolnej 2 m	Nie większe niż 2 mm na 1 m i ogółem nie więcej niż 4 m w pomieszczeniach do 3,5 wysokości oraz nie więcej niż 6 mm w pomieszczeniach 3,5 m wysokości	Nie większe niż 3 mm na 1 m i ogółem nie więcej niż 6 mm na całej powierzchni między przegrodami pionowymi (ściany, belki itp.)	Nie większe niż 3 mm na 1 m
IV IVf IVw	Nie większe niż 2 mm i w liczbie nie większej niż 2m na całej długości łąty kontrolnej 2 m	Nie większe niż 1,5 mm na 1m i ogółem nie więcej niż 3mm w pomieszczeniach do 3,5m, wysokości oraz nie więcej niż 4mm w pomieszczeniach powyżej 3,5m wysokości	Nie większe niż 2 mm na 1m i ogółem nie więcej niż 3mm na całej powierzchni między przegrodami pionowymi (ściany, belki itp.)	Nie większe niż 2 mm na 1m

9. PODSTAWA PŁATNOŚCI

Podstawę i system płatności określać będzie umowa zawarta między Zamawiającym a Wykonawcą.

10. Przepisy związane

- PN-65 /B-14503 - Roboty tynkowe. Zaprawy budowlane
 PN-70 /B-10100 - Roboty tynkowe tynki zwykłe. Wymagania i badania przy odbiorze
 PN-65 /B-10101 - Tynki szlachetne. Wymagania i badania przy odbiorze
 PN- 76/ 6734-02- Plastyczna zaprawa tynkarska do wykonania wypraw wewnętrznych
 PN-85/B- 045000 Zaprawy budowlane. Badania cech fizycznych i wytrzymałościowych
 PN-75/C Woda do celów budowlanych. Wymagania i badania.
 PN-69/B-10280 Ap.1:1999 Roboty malarskie budowlane farbami wodnymi i wodnorozcieńczalnymi farbami emulsyjnymi
 PN-69/B-10285 Roboty malarskie budowlane farbami, lakierami i emaliami na spoiwach bezwodnych
 Instrukcje i certyfikaty producenta

SPECYFIKACJA TECHNICZNA WYKONANIA I ODBIORU ROBÓT BUDOWLANYCH ST-06 „WYMIANA STOLARKI DRZWIOWEJ”

1. WYMAGANIA OGÓLNE

1.1. Przedmiot

Przedmiotem specyfikacji technicznej są wymagania dotyczące wykonania i odbioru robót obejmujących osadzenie stolarki drzwiowej. Specyfikacja Techniczna jest dokumentem pomocniczym przy realizacji i odbiorze.

1.2. Zakres robót

Ustalenia zawarte w niniejszej specyfikacji dotyczą zasad prowadzenia robót związanych z montażem stolarki drzwiowej. Szczegółowy zakres robót według kosztorysowego Przedmiaru Robót stanowiącego integralny załącznik do niniejszej specyfikacji technicznej.

Niniejsza specyfikacja opracowana została dla następujących klas robót według słownika CPV :

- kl.45.42. kod CPV 45421000-4 „Roboty w zakresie stolarki budowlanej”.

2. MATERIAŁY

Dokumentacja techniczna przewiduje zastosowanie typowej stolarki okiennej PCV i drzwiowej drewnianej posiadającej Aprobaty Techniczne dopuszczające do stosowania w budownictwie. Stolarkę wymienić wg dokumentacji technicznej zamontować projektowane drzwi, poszerzyć wskazane otwory drzwiowe.

Szczegółowy wykaz oraz ilość drzwi wewnętrznych w dokumentacji projektowej wg zestawienia stolarki drzwiowej rys. nr 5PW/5, wybrane otwory wskazane na rzutach należy poszerzyć.

Drzwi drewniane – sosnowe, symb. D-1, D-2, D-3, D-4, D-5. Drzwi z płyty wiórowej laminowanej wg wybranego systemu ścianek działowych symb. D-6. Drzwi PCV symb. D-7.

Wyłaz dachowy drewniany światło przejścia 80×80 [cm], fabrycznie uszczelniony, wymienić wraz z obróbkami blacharskimi. Drabinka przy wyłazie do malowania.

Wykonawca dokona pomiarów kontrolnych po demontażu drzwi i wyłazu dachowego (przed zamówieniem nowych drzwi i wyłazu).

3. SPRZĘT

Specjalistyczny sprzęt zgodny z technologią producenta stolarki w uzgodnieniu z Inżynierem.

4. TRANSPORT

Załadunek, transport, rozładunek i składowanie stolarki powinny odbywać się tak aby zachować ich dobry stan techniczny. Przewożone i składowane drzwi przeszklone należy zabezpieczyć przed stłuczeniem szyb. Specjalistyczny transport do przewożenia okien zapewni producent okien i drzwi.

5. WYKONANIE ROBÓT

5.1. Zasady wbudowywania stolarki drzwiowej

5.1.1. Przygotowanie ościeży

- Ościeża powinny być tak wykonane aby zapewnić uszczelnienie przestrzeni między ościeżem i ościeżnicą. Powstanie progów jest niedopuszczalne,
- Przed osadzeniem stolarki należy sprawdzić dokładność wykonania ościeża i stan powierzchni węgarów, do których ma przylegać ościeżnica, w przypadku występujących wad w wykonaniu ościeża lub zabrudzenia powierzchni ościeża, ościeże należy naprawić i oczyścić ewentualnie zwiększyć jego wymiary.
- Dop. odchyłki wymiarów otworów drzwiowych dla ścian murowanych wykończonych wyprawą tynkarską wynoszą:
 - a/ szerokość +10 mm
 - b/ wysokość +10 mm
 - c/ dopuszczalna różnica długości przekątnych 10 mm

- Stolarkę należy zamocować w punktach rozmieszczonych w ościeżach zgodnie z wymogami producenta stolarki

5.1.2. Osadzanie i uszczelnianie stolarki drzwiowej

- Sprawdzone i przygotowane ościeże, tj. po naprawionych uszkodzeniach i nierównościach oraz oczyszczonych z pyłu powierzchniach, należy wstawić stolarkę okienną na podkładach lub listwach
- W zależności od rodzaju łączników zastosowanych do zamocowania stolarki należy osadzić w sposób trwały ich elementy kotwiące w ościeżach.
- Ustawienia drzwi należy sprawdzić w pionie i poziomie oraz dokonać pomiaru przekątnych. Dopuszczalne odchylenie od pionu i poziomu nie powinno być większe niż 2 mm na 1 m wysokości drzwi jednak nie więcej niż 3 mm na całej długości elementów ościeżnicy. Odchylenie ościeżnicy od płaszczyzny pionowej nie może być większe niż 2 mm. Różnice wymiarów przekątnych nie powinny być większe niż 2 mm przy długości przekątnej do 1 m, 3 mm do 2 m, 4 mm powyżej 2 m długości przekątnej.
- Po ustawieniu drzwi należy sprawdzić działanie skrzydła (lub skrzydeł) przy zamykaniu i otwieraniu. Skrzydła powinny rozwierać się swobodnie, a okucia działać bez zahamowań i przy zamykaniu dociskać skrzydła do ościeżnicy.
- Zamocowanie ościeżnic należy dokonać za pomocą łączników zalecanych przez producenta stolarki.
- Uszczelnienie styku okna z ościeżem wykonać po trwałym zamocowaniu stolarki za pomocą pianki poliuretanowej niskorozprężnej. Zabrania się uszczelniania przestrzeni między ościeżem a ościeżnicą sznurem smołowym lub innymi materiałami włóknistymi, folią itp.
- Osadzenie listew progowych należy wykonać po osadzeniu i zamocowaniu drzwi.
- Osadzone drzwi po wykonaniu wszystkich prac związanych z jego osadzeniem należy dokładnie zamknąć producenta, w szczególności stosować zalecane kotwy i środki uszczelniające.

6. KONTROLA JAKOŚCI

Odbiór wbudowanych ościeżnic drzwiowych

Odchylenie od pionu lub poziomu dla ościeżnic drzwiowych nie powinno być większe niż 2 mm na 1 m i nie więcej niż 3 mm na całej długości stojaka lub nadproża ościeżnicy. Największe dopuszczalne zwichrowanie ościeżnicy z płaszczyzny pionowej nie może być większy niż 2 mm.

6.2 Odbiór wbudowanych ościeżnic drzwiowych

Przy odbiorze końcowym montażu stolarki okiennej, drzwiowej oraz wrót należy przeprowadzić następujące badania:

- sprawdzenie zgodności z dokumentacją projektowo-kosztorysową powinny być przeprowadzone przez porównanie zamontowanej stolarki z projektem technicznym i opisem kosztorysowym oraz stwierdzenie wzajemnej zgodności na podstawie oględzin oraz pomiaru,
- sprawdzenie atestów dopuszczenia wyrobów do stosowania w budownictwie użytych materiałów,
- sprawdzenie stanu technicznego stolarki (w szczególności oszklenie, okucia, inne akcesoria itp.),

- sprawdzenie przygotowanych ościeży w murach,
- sprawdzenie osadzonej stolarki w murze (prawidłowe działanie okuć, prawidłowe zamykanie i otwieranie skrzydeł stolarki i elementów segmentowych wrót, prawidłowe uszczelnienie między ościeżami i ościeżnicą),
- podczas odbioru należy sprawdzić wszystkie zalecenia podane w p.5 oraz zalecenia producentów wbudowywanych wyrobów,
- prawidłowość montażu parapetów, (wewnętrznych i zewnętrznych).

Jeżeli wszystkie badania dały wyniki dodatnie, wykonane roboty należy uznać za zgodne z wymogami kontraktu. Jeżeli choć jedno badanie dało wynik ujemny, wykonane roboty należy uznać za niezgodne z wymogami norm i kontraktu. W takiej sytuacji Wykonawca obowiązany jest doprowadzić roboty do zgodności z normą i przedstawić je do ponownego odbioru.

7. JEDNOSTKA OBMIARU

Jednostką obmiaru jest 1 m² (metr kwadratowy) lub szt. (sztuka) zamontowanych drzwi

Jednostka obmiaru jest 1 szt (sztuka) zamontowanej ościeżnicy drzwi

8. ODBIÓR

Odbioru robót dokonuje się na podstawie oględzin.

Roboty uznaje się za wykonane zgodnie z dokumentacją projektową, ST i wymaganiami Inżyniera, jeżeli wszystkie pomiary i badania z zachowaniem tolerancji wg pkt. 6 dały wyniki pozytywne.

9. PODSTAWA PŁATNOŚCI

Podstawę i system płatności określać będzie umowa zawarta między Zamawiającym a Wykonawcą.

10. PRZEPISY ZWIĄZANE

PN-88/B-10085 "Stolarka budowlana. Okna i drzwi. Wymagania i badania".

Świadectwa dopuszczenia produktów do wbudowania

Instrukcje producentów odnośnie montażu, sposobu użytkowania i warunków gwarancyjnych.

Instrukcja wbudowywania okien i drzwi balkonowych drewnianych zewnętrznych" COBP Budownictwa ogólnego

SPECYFIKACJA TECHNICZNA WYKONANIA

I ODBIORU ROBÓT BUDOWLANÝCH ST-07

„DEMONTAŻ I PONOWNY MONTAŻ ARMATURY, PRZYBORÓW SANITARNÝCH”

1. WYMAGANIA OGÓLNE

1.1. Przedmiot

Przedmiotem specyfikacji technicznej są wymagania dotyczące wykonania i odbioru robót obejmujących wymianę przyborów sanitarnych wraz z podejściami wod-kan, bateriami, zaworami w wybranych pomieszczeniach. Specyfikacja Techniczna jest dokumentem pomocniczym przy realizacji i odbiorze.

1.2. Zakres robót

Ustalenia zawarte w niniejszej specyfikacji dotyczą zasad prowadzenia robót związanych z montażem instalacji sanitarnych. Szczegółowy zakres robót według kosztorysowego Przedmiaru Robót stanowiącego integralny załącznik do niniejszej specyfikacji technicznej.

Niniejsza specyfikacja opracowana została dla następujących klas robót według słownika CPV :

- kod CPV: 45.33.00.00-9. Roboty instalacyjne wodno-kanalizacyjne i sanitarne.

2. MATERIAŁY

Przybory sanitarne przeznaczone do wymiany:

umywalki ceramiczne półokrągłe średnicy 40÷45 [cm], odpływ ukryty w półpostumencie tzw. „półnoga”,

W/C kompakt

Pisuar

Kratka ściekowa (wpust podłogowy)

Baterie z mieszalnikami ze stali nierdzewnej.

Podejścia wodociągowe stalowe lub wężyki giętkie w oplocie stalowym, kompletne podejścia kanalizacyjne z syfonem PCV (Ø50 do umywalki pisuaru, Ø100 do W/C).

Materiały pomocnicze (stelaże do mocowania, śruby, nakrętki, piana PUR, otuliny i inne)

Kształt oraz wymiary umywalk, W/C kompakt, pisuaru do uzgodnienia z Inwestorem

Przybory sanitarne np. „Cersanit” lub inne o równoważnych właściwościach technicznych.

3. SPRZĘT

Specjalistyczny sprzęt montażowy zgodny z technologią producenta przyborów w uzgodnieniu z Inżynierem.

4. TRANSPORT

Załadunek, transport, rozładunek i składowanie powinny odbywać się tak aby zachować dobry stan techniczny materiałów.

Armaturę i urządzenia należy chronić przed uszkodzeniami pochodzącymi od podłoża, na którym są przewożone, zawiesi transportowych, stosowania niewłaściwych narzędzi i metod przeładunku. Zaleca się transport w opakowaniach fabrycznych. Materiały przewożone powinny być zabezpieczone przed przypadkowym przesunięciem i uszkodzeniem w czasie transportu.

5. WYKONANIE ROBÓT

Istniejące przybory sanitarne wraz z podejściami wod-kan należy zdemontować, wpusty podłogowe wykuć z posadzki.

Podstawowe zasady montażu przyborów sanitarnych:

- Przybory sanitarne mogą być mocowane bezpośrednio do przegrody budowlanej lub do prefabrykowanej ścianki instalacyjnej.
- Przybory powinny być przymocowane do ścian i posadzek w sposób zapewniający właściwe użytkowanie i łatwy demontaż.
- Obmurowanie lub zabetonowanie obrzeży miski ustępowej i bidetu jest niedopuszczalne
- Miski ustępowe i pisuary powinny być wyposażone w urządzenia spłukujące.
- Wysokość montażu przyborów sanitarnych od podłogi do górnej krawędzi przyboru wynosi:

Rodzaj przyboru sanitarnego	wysokość montażu [m]
Umywalka	0,75-0,80
Umywalka w przedszkolu	0,60
Zlew	0,50-0,60
Zlewozmywak do pracy stojącej	0,85-0,90
Zlewozmywak do pracy siedzącej	0,75
Pisuar dla dorosłych	0,65
Miska ustępowa wisząca lub stojąca dla dorosłych	0,40
Miska ustępowa wisząca dla dzieci w wieku 6 lat	0,30
Miska ustępowa dla osób niepełnosprawnych	0,45-0,50

Wszystkie przybory sanitarne powinny posiadać zamknięcia wodne o minimalnej wysokości:

- 100 mm - muszle ustępowe
- 50 mm - pozostałe przybory sanitarne

Podejścia wodociągowe ukryć w bruzdach ściennych, zastosować otulinę z substancji gąbczastej.

Podejścia kanalizacyjne – nowe, podłączyć do istniejących pionów kanalizacji sanitarnej.

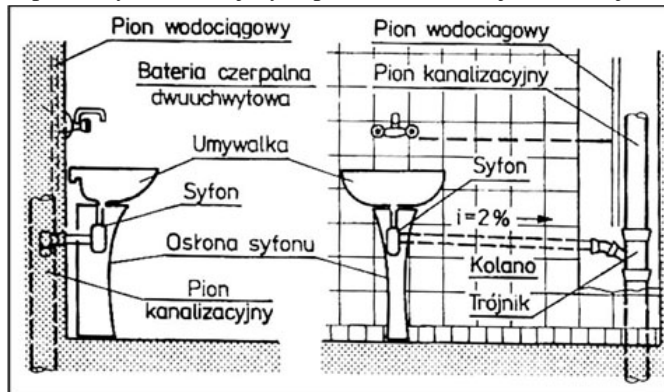

Schemat montażu umywalki (uwaga należy zastosować półpostument)

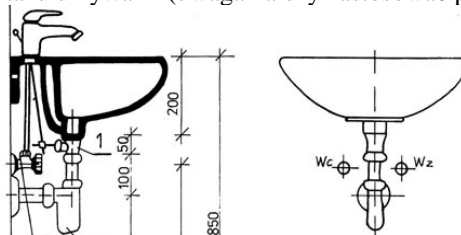

Schemat montażu umywalki

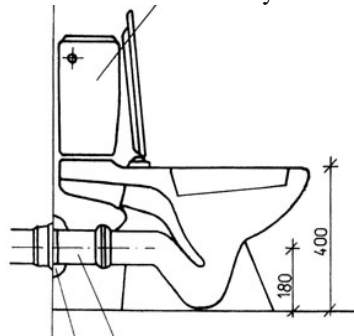

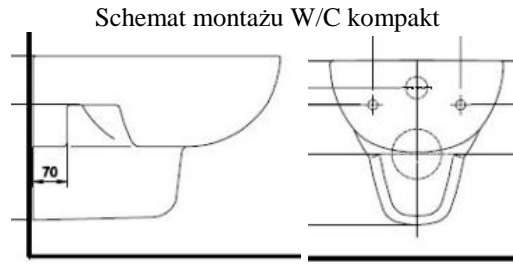

Miska ustępowa dla dzieci 6 letnich h= 300 mm

Montaż podejść kanalizacyjnych:

Poziome odcinki przewodów PCV układać ze spadkiem w kierunku przepływu ścieków. Minimalny spadek przewodów to 2-3%, nie powinno się układać przewodów ze spadkiem większym niż 15%.

Wykonanie połączeń

Wykonać połączenia ze szczególną dokładnością. Rury należy przycinać pod kątem prostym do osi przewodu. Średnice do 50 mm można obcinać za pomocą obcinaka krążkowego do rur, natomiast większe należy obcinać w tzw. skrzynkach uciosowych (korytkach stolarskich). Liczba kolanek, łuków oraz trójników powinna być ograniczona do minimum. Nie stosować rur giętkich (elastycznych).

Połączenia kielichowe

Szczelne połączenia wykonać w następujący sposób: należy bosi koniec uciętej rury zfazować za pomocą pilnika oraz zwilżyć go, używając preparatu poślizgowego ewentualnie płynu do mycia naczyń. Zabronione jest tu stosowanie pokostu, olejów, smarów. Zwilżać należy tylko powierzchnie trące. Nie wolno wyciągać oringów lub uszczelki wargowych z kielichów i zwilżać ich preparatami poślizgowymi. Należy bezwzględnie przestrzegać, aby nie wciskać bosej końcówki maksymalnie do końca głębokości kielicha. Należy pozostawić ok. 5-10 mm luzu w kielichu.

Odległości od pionu

Pojedyncze podejście nie powinno być dłuższe niż 3 m. Jeśli zaistnieje konieczność wydłużenia podejścia niezbędne będzie zainstalowanie dodatkowych przewodów wentylacyjnych oraz rewizji. W przypadku niewielkich odstępstw prawidłowe napowietrzanie może być zrealizowane za pomocą syfonów z zaworem napowietrzającym lub samych zaworów napowietrzających usytuowanych na końcu podejścia, lub w przypadku braku dostępu do przewodów zamontowanych na samym podejściu. Króćce odpływowe urządzeń znajdujących się blisko posadzki usytuować jak najbliżej pionu.

Podejścia pod przybory sanitarne

Miska ustępowa powinna być usytuowana od pionu nie dalej niż 1 metr. Jeśli podejście jest dłuższe, powinno być dodatkowo wentylowane. Misek ustępowych nie podłącza się do jednego podejścia razem z innymi przyborami.

Umywalka i pisuar nie powinien być usytuowany od pionu nie dalej niż 3 m, zmian kierunku prowadzenia przewodów nie powinno być więcej niż 3.

Należy unikać stosowania kolan i trójników o kącie 90°, lepszym rozwiązaniem jest zastosowanie dwóch kolan o kącie 45° lub 67° plus 33°. Przewody kanalizacyjne łączące urządzenia sanitarne z pionami powinny być włączane do nich pod kątem większym niż 45°. Podejścia powinny mieć jak najmniej zmian kierunku prowadzenia przewodów. Wpusty odprowadzające wodę z posadzki powinny być podłączone do podejścia o tej samej średnicy co wpust. Przewody rurowe powinny być mocowane tuż pod kielichem w sposób wykluczający powstawanie w rurociągu naprężeń oraz pozwalający na kompensację wydłużeń. Do tego celu najlepiej jest stosować uchwyty tłumiące hałas z wkładkami z gumy profilowanej. Przy zmianie średnicy przewodu na podejściu należy stosować mimośrodowe złączki redukcyjne, które trzeba zamontować tak, aby umożliwić przepływ powietrza w podejściu w kierunku przyboru sanitarnego (kielich o średnicy mniejszej od bosego końca powinien być zainstalowany u góry).

6. KONTROLA JAKOŚCI**Warunki przystąpienia do badań**

Badania należy przeprowadzić w następujących fazach:

- przed zakryciem bruzd, stropów podwieszonych oraz przed zamurowaniem przejść przewodów przez przegrody budowlane
- przed pomalowaniem elementów urządzenia i nałożeniem otuliny
- po ukończeniu montażu i po przeprowadzeniu płukania całego urządzenia oraz dokonaniu regulacji
- w okresie gwarancyjnym

Badanie armatury obejmuje

Badanie typu armatury, badanie prawidłowości umieszczenia, wrywkowe badanie prawidłowości działania poszczególnych elementów, sprawdzenie cech legalizacji termometrów oraz manometrów, sprawdzenie typu z zakresu podzielni, miejsc i sposobu wbudowania, działania przez obserwację wskazań.

Badanie przewodów

Należy sprawdzić prawidłowość prowadzenia przewodów, zastosowany rodzaj rur i ich średnic i porównać wyniki z dokumentacją; połączenia gwintowane należy wykonać przez wrywkowe oględziny zewnętrzne, sprawdzenie odległości połączeń względem podpór, na podstawie zapisu w Dzienniku Budowy, oględziny zewnętrzne wykonania połączeń, sprawdzenie ich położenia względem podpór. Sprawdzenie rozmieszczenia podpór stałych i ruchomych; sprawdzenie spadków przewodów; sprawdzenie przejść przewodów przez ściany i stropy, sprawdzenie odległości przewodów względem

siebie, sprawdzenie odległości przewodów względem przegród budowlanych oraz względem siebie, sprawdzenie prawidłowości łączenia przewodów

Badanie szczelności

Badania nie należy przeprowadzać przy temperaturze zewnętrznej niższej niż 0°C. Przed przystąpieniem do badania instalację należy kilkakrotnie przepłukać. Na 24 godz. (gdy temperatura zewnętrzna jest wyższa od +5°C) przed rozpoczęciem badania instalacja powinna być napełniona wodą zimną i dokładnie odpowietrzona. W tym okresie należy dokonać starannego przeglądu wszystkich elementów oraz skontrolować szczelność połączeń przy ciśnieniu statycznym słupa wody w instalacji. Jeżeli wszystkie badania dały wyniki dodatnie, wykonane roboty należy uznać za zgodne z wymogami kontraktu.

Jeżeli choć jedno badanie dało wynik ujemny, wykonane roboty należy uznać za niezgodne z wymogami norm i kontraktu. W takiej sytuacji Wykonawca obowiązany jest doprowadzić roboty do zgodności z normą i przedstawić je do ponownego odbioru.

7. JEDNOSTKA OBMIARU

Jednostką obmiaru jest szt. lub kpl. dla przyborów sanitarnych, baterii, zaworów oraz mb dla podejść wod-kan

Jednostką obmiaru jest 1 m² (metr kwadratowy) zamontowanych drzwi

Jednostka obmiaru jest 1 szt [sztuka] zamontowanej ościeżnicy drzwi

8. ODBIÓR

Ogólne zasady odbioru robót podano w Specyfikacji Technicznej „Wymagania ogólne”. Odbiór robót instalacji rurowych powinien następować w różnych fazach wykonywania robót.

Odbiór techniczny częściowy Odbiór techniczny częściowy powinien być przeprowadzany dla tych elementów lub części instalacji, do których zanika dostęp w wyniku postępu robót. Dotyczy on na przykład: przewodów ułożonych i zaizolowanych w zamurowywanych brzdach przewodów układanych w rurach płaszczowych w warstwach budowlanych podłogi, uszczelnień przejść w przepustach oraz przegrody budowlane, których sprawdzenie będzie niemożliwe lub utrudnione w fazie odbioru końcowego (technicznego) Odbiór częściowy przeprowadza się w trybie przewidzianym dla odbioru końcowego (technicznego) jednak bez oceny prawidłowości pracy instalacji. W ramach odbioru częściowego należy:

- a) sprawdzić czy odbierany element instalacji lub jej część jest wykonana zgodnie z projektem technicznym oraz z ewentualnymi zapisami w dzienniku budowy dotyczącymi zmian w tym projekcie;
- b) sprawdzić zgodność wykonania odbieranej części instalacji z wymaganiami określonymi w odpowiednich punktach STWiO, a w przypadku odstępstw, sprawdzić uzasadnienie konieczności odstępstwa wprowadzone do dziennika budowy;
- c) przeprowadzić niezbędne badania odbiorcze.

Po dokonaniu odbioru częściowego należy sporządzić protokół potwierdzający prawidłowe wykonanie robót, zgodność wykonania instalacji z projektem technicznym i pozytywny wynik niezbędnych badań odbiorczych. W protokole należy jednoznacznie zidentyfikować miejsce zainstalowania elementów lub lokalizację części instalacji, które były objęte odbiorem częściowym. Do protokołu odbioru należy załączyć protokoły niezbędnych badań odbiorczych. W przypadku negatywnego wyniku odbioru częściowego, w protokole należy określić zakres i termin wykonania prac naprawczych lub uzupełniających. Po wykonaniu tych prac należy ponownie dokonać odbioru częściowego.

Odbiór techniczny końcowy Instalacja powinna być przedstawiona do odbioru technicznego końcowego po spełnieniu następujących warunków: - zakończono wszystkie roboty montażowe przy instalacji, - instalację wypłukano, napełniono wodą i odpowietrzono, - dokonano badań odbiorczych, z których wszystkie zakończyły się wynikiem pozytywnym; - zakończono uruchamianie instalacji obejmujące regulację montażową oraz badanie szczelności; - zakończono roboty budowlano-konstrukcyjne, wykończeniowe i inne. Przy odbiorze końcowym instalacji należy przedstawić następujące dokumenty: - projekt techniczny powykonawczy instalacji (z naniesionymi ewentualnymi zmianami i uzupełnieniami dokonanymi w czasie budowy); - dziennik budowy; - potwierdzenie zgodności wykonania instalacji z projektem technicznym, warunkami pozwolenia na budowę i przepisami; - obmiary powykonawcze; - protokoły odbiorów technicznych częściowych - protokoły wykonanych badań odbiorczych - dokumenty dopuszczające do stosowania w budownictwie wyroby budowlane, z których wykonano instalację - dokumenty wymagane dla urządzeń podlegających odbiorom technicznym - instrukcje obsługi i gwarancje wbudowanych wyrobów - instrukcję obsługi instalacji

W przypadku zakończenia odbioru protokolem stwierdzeniem braku przygotowania instalacji do użytkowania, po usunięciu przyczyn takiego stwierdzenia należy przeprowadzić ponowny odbiór instalacji. W ramach odbioru ponownego należy ponadto stwierdzić czy w czasie pomiędzy odbiorami elementy instalacji nie uległy destrukcji spowodowanej korozją, zamarznięciem wody instalacyjnej lub innymi przyczynami.

9. PODSTAWA PŁATNOŚCI

Podstawę i system płatności określać będzie umowa zawarta między Zamawiającym a Wykonawcą.

10. PRZEPISY ZWIĄZANE

PN-92/B-01706 Instalacje wodociągowe. Wymagania w projektowaniu.

PN-B-01706/Az1 Instalacja wodociągowa. Wymagania w projektowaniu (zmiana Az1)

PN-83/B-10700/00./01./02./04 Instalacje wewnętrzne wodociągowo kanalizacyjne. Wymagania i badania przy odbiorze.

PN-97-C-89207 Rury z tworzyw sztucznych.

PN-85/M-75002 Armatura przepływowa instalacji wodociągowej. Wymagania i badania.

N-93/M-75020 Armatura sanitarna, zawory przepływowe i baterie mieszające (wielkość nominalna 1/2”), minimalne ciśnienie przepływu 0,5 bar. Ogólne wymagania techniczne.

PN-EN-1610 Budowa i badania przewodów kanalizacyjnych.
PN-81/C-89203 Kształtki kanalizacyjne z nieplastyfikowanego polichlorku winylu.
PN-80/C-89205 Rury kanalizacyjne z nieplastyfikowanego polichlorku winylu.
PN-81/B-12632 Wyroby sanitarne ceramiczne. Pisuary.
PN-81/B-12634 Wyroby sanitarne ceramiczne. Umywalki.
PN-81/B-12635 Wyroby sanitarne ceramiczne. Miski ustępowe.
PN-85/M-75178.00 Armatura odpływowa instalacji kanalizacyjnej. Wymagania i badania.

SPECYFIKACJA TECHNICZNA WYKONANIA I ODBIORU ROBÓT BUDOWLANYCH ST-07 „WYMIANA INSTALACJI ELEKTRYCZNEJ”

1. PRZEDMIOT I ZAKRES STOSOWANIA SPECYFIKACJI

1.1. Przedmiot specyfikacji

Przedmiotem niniejszej Szczegółowej Specyfikacji Technicznej (SST) są wymagania dotyczące realizacji robót elektrycznych przewidzianych do wykonania w ramach robót budowlanych

Zakres stosowania specyfikacji: niniejsza specyfikacja będzie stosowana jako dokument przetargowy i kontraktowy przy zlecaniu i realizacji robót. Ustalenia zawarte w niniejszej specyfikacji obejmują wszystkie czynności umożliwiające i mające na celu wykonanie wszystkich robót elektrycznych przewidzianych w projekcie budowlanym. Obejmują prace związane z dostawą materiałów, wykonawstwem i wykończeniem robót elektrycznych, wykonywanych na miejscu. Roboty elektryczne obejmują wykonanie wewnętrznej instalacji elektrycznej oświetlenia i gniazd w/ w budynku i linii kablowej.

1.2. Zakres robót objętych specyfikacją

W ramach prac budowlanych przewiduje się wykonanie następujących robót elektrycznych:

- wymianę opraw oświetleniowych
- wymianę osprzętu oświetleniowego wraz z okablowaniem
- montaż systemów sterowania oświetleniem
- wewnętrzna instalacja gniazd wtykowych
- przeniesienie instalacji i urządzeń monitoringu
- wszystkie inne nie wymienione wyżej roboty elektryczne, jakie występują przy realizacji umowy.

Rozwiązania techniczne stanowiące podstawę do wykonania tych robót są przedstawione na rysunkach oraz w opisie technicznym w projekcie budowlanym.

1.3. Określenia podstawowe

Określenia podstawowe użyte w niniejszej SST są zgodne z obowiązującymi Polskimi Normami i Projektem Wykonawczym

1.4. Ogólne wymagania dotyczące robót

Wykonawca jest odpowiedzialny za prowadzenie robót zgodnie z umową i ściśle przestrzeganie harmonogramu robót oraz za jakość zastosowanych materiałów i wykonywanych robót, za ich zgodność z projektem wykonawczym, wymaganiami specyfikacji technicznych i programu zapewnienia jakości, projektu organizacji robót oraz poleceniami zarządzającego realizacją umowy.

Wykonawca ponosi odpowiedzialność za dokładne wytyczenie w planie i wyznaczenie wysokości wszystkich elementów robót zgodnie z wymiarami i rzędnymi określonymi w dokumentacji projektowej lub przekazanymi na piśmie przez zarządzającego realizacją umowy. Następstwa jakiegokolwiek błędu spowodowanego przez wykonawcę w wytyczeniu i wyznaczeniu robót, jeśli wymagać tego będzie zarządzającego realizacją umowy, zostaną poprawione przez wykonawcę na własny koszt. Sprawdzenie wytyczenia robót lub wyznaczenia wysokości przez zarządzającego realizacją umowy nie zwalnia wykonawcy od odpowiedzialności za ich dokładność. Decyzje zarządzającego realizacją umowy dotyczące akceptacji lub odrzucenia materiałów i elementów robót będą oparte na wymaganiach sformułowanych w umowie, projekcie wykonawczym i szczegółowych specyfikacjach technicznych, a także w normach i wytycznych wykonania i odbioru robót. Przy podejmowaniu decyzji zarządzający realizacją umowy uwzględni wyniki badań materiałów i jakości robót, dopuszczalne niedokładności normalnie występujące przy produkcji i przy badaniach materiałów, doświadczenia z przeszłości, wyniki badań naukowych oraz inne czynniki wpływające na rozważaną kwestię. Polecenia zarządzającego realizacją umowy będą wykonywane nie później niż w czasie przez niego wyznaczonym, po ich otrzymaniu przez wykonawcę, pod groźbą wstrzymania robót. Skutki finansowe z tego tytułu poniesie wykonawca.

Niniejsza specyfikacja obejmuje całość robót związanych z wykonywaniem wewnętrznych instalacji elektrycznych i niskoprądowych w/w pomieszczeń:

- przygotowanie i układanie przewodów instalacji,
- wymianę opraw oświetleniowych
- montaż osprzętu instalacji gniazdowych

Wykonawca jest odpowiedzialny za jakość wykonania tych robót oraz ich zgodność z umową, projektem, pozostałymi SST i poleceniami inspektora nadzoru inwestorskiego. Wprowadzanie jakichkolwiek odstępstw od tych dokumentów wymaga akceptacji inspektora nadzoru inwestorskiego.

1.5. Dokumentacja, którą należy przedstawić w trakcie budowy

Dokumentacja przedstawiana przez Wykonawcę w trakcie budowy musi być zgodna z zasadami podanymi w Prawie Budowlanym. Dodatkowo wykonawca dostarczać będzie następujące informacje:

1. Harmonogram i kolejność prac elektrycznych.
2. Rysunki robocze wymagane przez inspektora nadzoru inwestorskiego.
3. Wykaz użytych materiałów.
4. Świadectwa jakości przedstawione przez producenta wyszczególnione w dalszej części opracowania.
5. Zalecenia i instrukcje dostarczane przez producentów, wyszczególnione w dalszej części opracowania.

2. MATERIAŁY

2.1. Ogólne wymagania dotyczące materiałów

Wszystkie wbudowywane materiały i urządzenia instalowane w trakcie wykonywania robót muszą być zgodne z wymaganiami określonymi w poszczególnych szczegółowych specyfikacjach technicznych. Przynajmniej na trzy tygodnie przed użyciem każdego materiału przewidywanego do wykonania robót stałych wykonawca przedłoży szczegółową informację o źródle produkcji, zakupu lub pozyskania takich materiałów, atestach, wynikach odpowiednich badań laboratoryjnych i próbek do akceptacji zarządzającego realizacją umowy. To samo dotyczy instalowanych urządzeń. Akceptacja zarządzającego realizacją umowy udzielona jakiejś partii materiałów z danego źródła nie będzie znaczyć, że wszystkie materiały pochodzące z tego źródła są akceptowane automatycznie. Wykonawca jest zobowiązany do dostarczenia atestów i/lub wykonania prób materiałów otrzymanych z zatwierdzonego źródła dla każdej dostawy, żeby udowodnić, że nadal spełniają one wymagania odpowiedniej szczegółowej specyfikacji technicznej.

W przypadku stosowania materiałów lokalnych, pochodzących z jakiegokolwiek miejscowego źródła, włączając te, które zostały wskazane przez zamawiającego, przed rozpoczęciem wykorzystywania tego źródła wykonawca ma obowiązek dostarczenia zarządzającemu realizacją umowy wszystkich wymaganych dokumentów pozwalających na jego prawidłową eksploatację. Wykonawca będzie ponosił wszystkie koszty pozyskania i dostarczenia na Plac Budowy materiałów lokalnych. Za ich ilość i jakość odpowiada Wykonawca. Stosowanie materiałów pochodzących z lokalnych źródeł wymaga akceptacji zarządzającego realizacją umowy.

W przypadku realizacji robót z funduszy Unii Europejskiej wymagane jest świadectwo, że użyte materiały i urządzenia pochodzą z krajów należących do Unii Europejskiej

2.2 Przewody

Przewody stosowane przy wykonywaniu w/ w robót muszą posiadać na swoich izolacjach zewnętrznych cechę rozpoznawczą producenta oraz odpowiednie symbole literowe zawierające informacje o konstrukcji przewodu, zastosowanych materiałach i jego parametrach technicznych. Izolacja na nich musi być cała, nie może być na niej przecięć, przetarć i innych uszkodzeń mechanicznych.

2.3 Osprzęt instalacji elektrycznej.

Wszystkie zastosowane w instalacji elektrycznej elementy takie jak: gniazda wtyczkowe, łączniki klawiszowe, bezpieczniki, wyłączniki różnicowo-prądowe, itp. muszą posiadać atesty dostarczane wraz z elementami przez producentów.

2.4 Materiały pomocnicze.

- śruby stalowe z kołkami rozporowymi,
- puszki podtynkowe PCV,
- kostki do łączenia poszczególnych odcinków przewodów.

Wszystkie wymienione materiały muszą posiadać odpowiednie atesty dostarczone przez producenta.

3. SPRZĘT

3.1. Ogólne wymagania dotyczące sprzętu

Wykonawca jest zobowiązany do używania jedynie takiego sprzętu, który nie spowoduje niekorzystnego wpływu na jakość wykonywanych robót i środowisko. Sprzęt używany do robót powinien być zgodny z ofertą wykonawcy oraz powinien odpowiadać pod względem typów i ilości wskazaniom zawartym w szczegółowych specyfikacjach technicznych, programie zapewnienia jakości i projekcie organizacji robót, zaakceptowanym przez zarządzającego realizacją umowy. Liczba i wydajność sprzętu powinna gwarantować prowadzenie robót zgodnie z terminami przewidzianymi w harmonogramie robót. Sprzęt będący własnością wykonawcy lub wynajęty do wykonania robót musi być utrzymywany w dobrym stanie i gotowości do pracy oraz być zgodny z wymaganiami ochrony środowiska i przepisami dotyczącymi jego użytkowania. Tam gdzie jest to wymagane przepisami, wykonawca dostarczy zarządzającemu realizacją umowy kopie dokumentów potwierdzających dopuszczenie sprzętu do użytkowania.

Jeżeli projekt wykonawczy lub szczegółowe specyfikacje techniczne przewidują możliwość wariantowego użycia sprzętu przy wykonywaniu Robotach, wykonawca przedstawi wybrany sprzęt do akceptacji przez zarządzającego realizacją umowy. Nie może być później zmieniany bez jego zgody. Sprzęt, maszyny, urządzenia i narzędzia nie gwarantujące zachowania warunków umowy zostaną przez zarządzającego realizacją umowy zdyskwalifikowane i nie dopuszczone do robót.

3.2. Sprzęt do niezbędny do wykonania Robót

Rodzaje sprzętu używanego do robót elektrycznych pozostawia się do uznania wykonawcy, po uzgodnieniu z inspektorem nadzoru budowlanego. Jakikolwiek sprzęt, maszyny lub narzędzia nie gwarantujące zachowania wymagań jakościowych robót i przepisów BIOZ zostaną przez inspektora nadzoru inwestorskiego zdyskwalifikowane i niedopuszczone do robót.

4. TRANSPORT

Wszystkie materiały niezbędne do wykonanie elementów wchodzących w skład robót elektrycznych można przewozić dowolnymi środkami transportu zaakceptowanymi przez inspektora nadzoru inwestorskiego.

5. WYKONANIE ROBÓT

5.1. Zasady ogólne wykonania robót

Wykonawca jest odpowiedzialny za prowadzenie robót zgodnie z umową i ściśle przestrzeganie harmonogramu robót oraz za jakość zastosowanych materiałów i wykonywanych robót, za ich zgodność z projektem wykonawczym, wymaganiami specyfikacji technicznych i programu zapewnienia jakości, projektu organizacji robót oraz poleceniami zarządzającego realizacją umowy.

Wykonawca ponosi odpowiedzialność za dokładne wytyczenie w planie i wyznaczenie wysokości wszystkich elementów robót zgodnie z wymiarami i rzędnymi określonymi w dokumentacji projektowej lub przekazanymi na piśmie przez zarządzającego realizacją umowy. Następstwa jakiegokolwiek błędu spowodowanego przez wykonawcę w wytyczeniu i wyznaczeniu robót, jeśli wymagać tego będzie zarządzającego realizacją umowy, zostaną poprawione przez wykonawcę na własny koszt. Sprawdzenie wytyczenia robót lub wyznaczenia wysokości przez zarządzającego realizacją umowy nie zwalnia wykonawcy od odpowiedzialności za ich dokładność. Decyzje zarządzającego realizacją umowy dotyczące akceptacji lub odrzucenia materiałów i elementów robót będą oparte na wymaganiach sformułowanych w umowie, projekcie wykonawczym i szczegółowych specyfikacjach technicznych, a także w normach i wytycznych wykonania i odbioru robót. Przy podejmowaniu decyzji zarządzający realizacją umowy uwzględni wyniki badań materiałów i jakości robót, dopuszczalne niedokładności normalnie występujące przy produkcji i przy badaniach materiałów, doświadczenia z przeszłości, wyniki badań naukowych oraz inne czynniki wpływające na rozważaną kwestię. Polecenia zarządzającego realizacją umowy będą wykonywane nie później niż w czasie przez niego wyznaczonym, po ich otrzymaniu przez wykonawcę, pod groźbą wstrzymania robót. Skutki finansowe z tego tytułu poniesie wykonawca.

5.2. Wewnętrzne instalacje elektryczne.

W pierwszej kolejności należy wytyczyć trasy, które przewody instalacji będą przebiegać oraz wyznaczyć zgodnie z dokumentacją miejsce usytuowania TP.

Trasy ułożenia przewodów powinny przebiegać w liniach prostych równoległych i prostopadłych do krawędzi ścian i stropów. Złącza powinny być umieszczone w miejscach dostępnych dla dozoru i obsługi, chronione przed uszkodzeniami, wpływami atmosferycznymi oraz dostępem osób trzecich. W instalacji elektrycznej należy zastosować wyodrębnione obwody oświetlenia górnego, gniazd wtyczkowych ogólnodostępnych oraz gniazd wtyczkowych urządzeń zainstalowanych na stałe (dla odbiorników o mocy 2 kW i więcej). W instalacji elektrycznej należy zainstalować ochronę przepięciową.

Obwody odbiorcze powinny być tak podłączone do wewnętrznej linii zasilającej, aby obciążenia poszczególnych faz były możliwie jednakowe, nie wywołujące niedopuszczalnej asymetrii napięć. Każde odgałęzienie musi być wyposażone w zabezpieczenie nadprądowe umieszczone w TP.

6. KONTROLA JAKOŚCI ROBÓT

6.1. Ogólne zasady kontroli jakości robót

Wykonawca jest odpowiedzialny za pełną kontrolę robót i jakości materiałów prowadzoną zgodnie z programem zapewnienia jakości omówionym w p. 2.3.5. Wykonawca zapewni odpowiedni system kontroli, włączając personel, laboratorium, sprzęt, zaopatrzenie i wszelkie urządzenia niezbędne do pobierania próbek i badania materiałów oraz jakości wykonania robót. Przed zatwierdzeniem programu zapewnienia jakości zarządzający realizacją umowy może zażądać od wykonawcy przeprowadzenia badań w celu zademonstrowania, że poziom ich wykonania jest zadowalający.

Wykonawca jest zobowiązany prowadzić pomiary i badania materiałów oraz robót z częstotliwością zapewniającą stwierdzenie, że roboty wykonano zgodnie z wymaganiami zawartymi w projekcie wykonawczym i szczegółowych specyfikacjach technicznych. Minimalne wymagania co do zakresu badań i ich częstotliwości są określone w szczegółowych specyfikacjach technicznych, normach i wytycznych. W przypadku gdy brak jest wyraźnych przepisów zarządzający realizacją umowy ustali jaki zakres kontroli jest konieczny, aby zapewnić wykonanie robót zgodnie z umową. Wykonawca dostarczy zarządzającemu realizacją umowy świadectwa stwierdzające, że wszystkie stosowane urządzenia i sprzęt badawczy posiadają ważną legalizację, zostały prawidłowo wykalibrowane i odpowiadają wymaganiom norm określających procedury badań.

6.2. Zainstalowane elementy instalacji elektrycznej należy przed przekazaniem ich do eksploatacji przygotować do sprawdzenia i prób. Wszelkie elementy instalacji podlegają sprawdzeniu w zakresie:

- zgodności z dokumentacją techniczną,
- poprawności montażu,
- kompletności wyposażenia,
- poprawności oznaczenia,
- braku widocznych uszkodzeń,
- należytego stanu izolacji,
- atestów producentów wszystkich zastosowanych wbudowanych elementów instalacji.

W czasie kontroli szczególna uwaga będzie zwracana na sprawdzenie zgodności prowadzenia robót z projektem organizacji robót.

7. OBMIAR ROBÓT

7.1. Ogólne zasady prowadzenia obmiarów robót

Obmiar robót ma za zadanie określać faktyczny zakres wykonanych robót wg stanu na dzień jego przeprowadzenia. Roboty można uznać za wykonane pod warunkiem, że wykonano je zgodnie z wymaganiami zawartymi w projekcie wykonawczym i szczegółowych specyfikacjach technicznych, a ich ilość podaje się w jednostkach ustalonych w wycenionym przedmiarze robót wchodzącym w skład umowy.

Obmiaru robót dokonuje wykonawca po pisemnym powiadomieniu zarządzającego realizacją umowy o zakresie i terminie obmiaru. Powiadomienie powinno poprzedzać obmiar co najmniej o 3 dni. Wyniki obmiaru są wpisywane do księgi obmiaru i zatwierdzone przez inspektora nadzoru inwestorskiego. Jakikolwiek błąd lub przeoczenie (opuszczenie) w ilościach podanych w przedmiarze robót lub gdzie indziej w szczegółowych specyfikacjach technicznych nie zwalnia wykonawcy od obowiązku wykonania wszystkich robót. Błędne dane zostaną poprawione wg pisemnej instrukcji zarządzającego realizacją umowy.

Długości i odległości pomiędzy określonymi punktami skrajnymi będą mierzone poziomo (w rzucie) wzdłuż linii osiowej. Jeżeli szczegółowe specyfikacje techniczne właściwe dla danych robót nie wymagają tego inaczej, to objętości będą wyliczane w m³, jako długość pomnożona przez średni przekrój. Ilości, które mają być mierzone wagowo, będą wyrażone w tonach lub kilogramach.

7.2. Jednostki obmiarowe

- 1 mb ułożonego przewodu,
- 1 szt. osprzętu

8. ODBIORY ROBÓT

8.1. Odbiory międzyoperacyjne

Odbiory międzyoperacyjne dokonuje kierownik robót przy udziale przedstawicieli zamawiającego stwierdzając zgodność odbieranych robót z dokumentacją projektową kosztorysową oraz z zaleceniami osób upoważnionych dokonanych w dzienniku budowy. Z każdego odbioru międzyoperacyjnego komisja sporządza protokół oraz wpisuje wynik odbioru do dziennika budowy

8.2. Odbiory częściowe

Odbiory częściowe dokonuje komisja powołana przez zlecającego nie później niż 7 dni po pisemnym zgłoszeniu przez wykonawcę robót do odbioru. Odbiory częściowe obejmują część obiektu lub instalacji stanowiące etapową całość oraz przewidziane do zakrycia lub zanikające

8.3. Odbiór końcowy

Odbiór końcowy dokonuje komisja powołana przez zlecającego nie później niż 14 dni po pisemnym zgłoszeniu przez wykonawcę robót do odbioru. Do wniosku zgłoszenia robót do odbioru końcowego wykonawca załącza:

- dziennik budowy
- pisemne oświadczenie wykonawcy o wykonaniu robót zgodnie z obowiązującymi przepisami
- dokumentację powykonawczą uwzględniającą wprowadzone zmiany
- dokumentację pisemnych uzgodnień dokonanych w czasie wykonywania robót
- protokoły odbiorów międzyoperacyjnych i częściowych
- protokoły prób i pomiarów powykonawczych

9. PODSTAWA PŁATNOŚCI

Ceny jednostkowe obejmują:

- Dostarczenie niezbędnych materiałów i innych elementów instalacji,
- wewnętrzne instalacje elektryczna oświetlenia budynku,
- wewnętrzna instalacja elektryczna gniazd budynku,
- prace wykończeniowe oraz oczyszczenie stanowiska pracy i usunięcie – będących własnością wykonawcy – materiałów z placu budowy.

Podstawę i system płatności określać będzie umowa zawarta między Zamawiającym a Wykonawcą.

10. PRZEPISY i DOKUMENTY ZWIĄZANE

10.1 Związane normatywy

- Zarządzenie ministra energetyki i energii atomowej z 3.05.1978 r. W sprawie warunków dostarczania energii elektrycznej,
- Zarządzenie ministra energetyki i górnictwa z 30.01.1976 r. W sprawie warunków technicznych, jakim powinna odpowiadać ochrona przeciwporażeniowa w urządzeniach elektroenergetycznych o napięciu do 1 kV,
- Zarządzenie ministra górnictwa i energetyki z 1.09.1967 r. W sprawie ogólnych zasad eksploatacji urządzeń energetycznych.

10.2 Zalecane normy

Mają zastosowanie wszystkie związane z tym tematem normy polskie (PN) i branżowe (BN), w tym w szczególności:

PN – HD 60364-4 I PNC – IEC 60364-4 Instalacje elektryczne w obiektach budowlanych. Ochrona przed przepięciami.

PN – HD 60364-4 I PNC – IEC 60364-4 Instalacje elektryczne w obiektach budowlanych. Ochrona zapewniająca bezpieczeństwo.

PN-IEC 60364-1 Instalacje elektryczne w obiektach budowlanych. Zakres, przedmiot, wymagania podstawowe.

PN-IEC-364-5-52 Przewodowanie.