

4.1. KONSTRUKCJE NAWIERZCHNI

a) KR2 (bitumiczna)

- ul. Królewska,
- ul. Miła od km 0+000 do km 0+511,25)

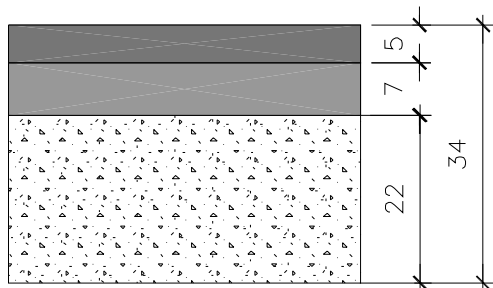

w-wa ścieralna z betonu asfalt.
 podbudowa zasadnicza z betonu asfalt.
 podbudowa pomocnicza
 z kruszywa łamanego lub tłucznia

b) KR1 (bitumiczna)

- ul. Książęca, Parkowa, Bez nazwy(CB)

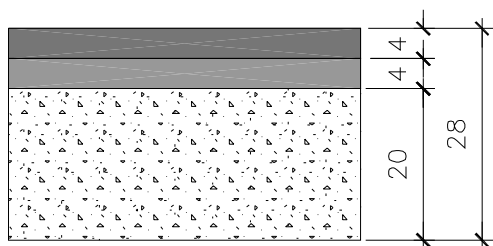

w-wa ścieralna z betonu asfalt.
 w-wa wyrównawcza z betonu asfalt.
 podbudowa
 z kruszywa łamanego lub tłucznia

c) KR1 (kostka betonowa)

- ul. Miła od km 0+511,25 do km 0+730,48
- ul. Szlachecka, Hetmańska, Parkowa, Jasna

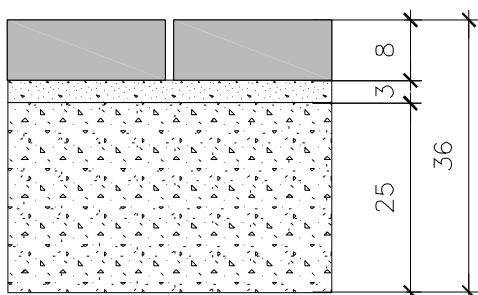

kostka betonowa 8 cm
 podsypka cementowo piaskowa
 podbudowa
 z kruszywa łamanego lub tłucznia

WYKONAWCA				INWESTOR		
 Biurow Usług Projektowych "R i W" s.c. 64-920 Piła, ul. Lutycka 66a/2 tel. (0-67) 361-84-67; fax. 0-601-589-787				Urząd Miasta Piły		
Projekt: Drogi na osiedlu K3 w Piły	Branża: Drogowa			Stanowisko	Imię i nazwisko	Podpis
Zadanie: Budowa dróg osiedlowych na osiedlu K3 w Piły	Tytuł rys.: Konstrukcje nawierzchni			Projektant	Radziszew Oczkiewicz upr. nr UAN -8345/1371/89 branża drogowa	
	Data	Skala	Nr rysunku	Projektant	_____	
Stadium: Projekt budowlany	IX.2006 r.	1:500	4.1.	Sprawdzający	mgr inż. Czesław Choraży upr. nr NN -8345/430/81 branża drogowa	

4.2. KONSTRUKCJE NAWIERZCHNI

a) ZATOKI AUTOBUSOWE (kostka betonowa)

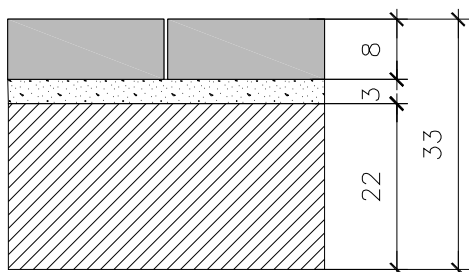

kostka betonowa 8 cm
 podsypka cementowo piaskowa
 podbudowa z betonu B-20

b) Pieszozjezdnie (kostka betonowa)

- ul. Ustronna
- sięgacze a,b,c,d

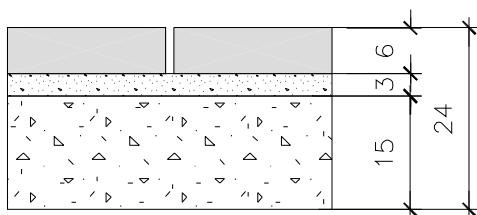

kostka betonowa 6 cm
 podsypka cementowo piaskowa
 podbudowa z kruszywa łamanego lub tłuczni

c) Chodniki (kostka betonowa)

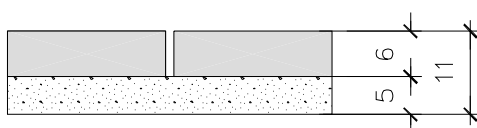

kostka betonowa 8 cm
 podsypka piaskowa

WYKONAWCA			INWESTOR		
 <p>Biuro Usług Projektowych "R i W" s.c. 64-920 Pila, ul. Lutycka 66a/2 tel. (0-67) 361-64-47; 1.kom. 0-601-630-737</p>			<p>Urząd Miasta Piły</p>		
Projekt: Drogi na osiedlu K3 w Pile	Branża: Drogowa		Stanowisko	Imię i nazwisko	Podpis
Zadanie: Budowa dróg osiedlowych na osiedlu K3 w Pile	Tytuł rys.: Konstrukcje nawierzchni		Projektant	Radziław Oczkiewicz upr. nr UAN -8345/1371/89 branża drogowa	
Stadium: Projekt budowlany	Data	Skala	Nr rysunku	Projektant	
	IX.2006 r.	1:500	4.2.	Sprawdzający	mgr inż. Czesław Choraży upr. nr NN -8345/430/81 branża drogowa

od km 0+054,65 do km 0+238,40

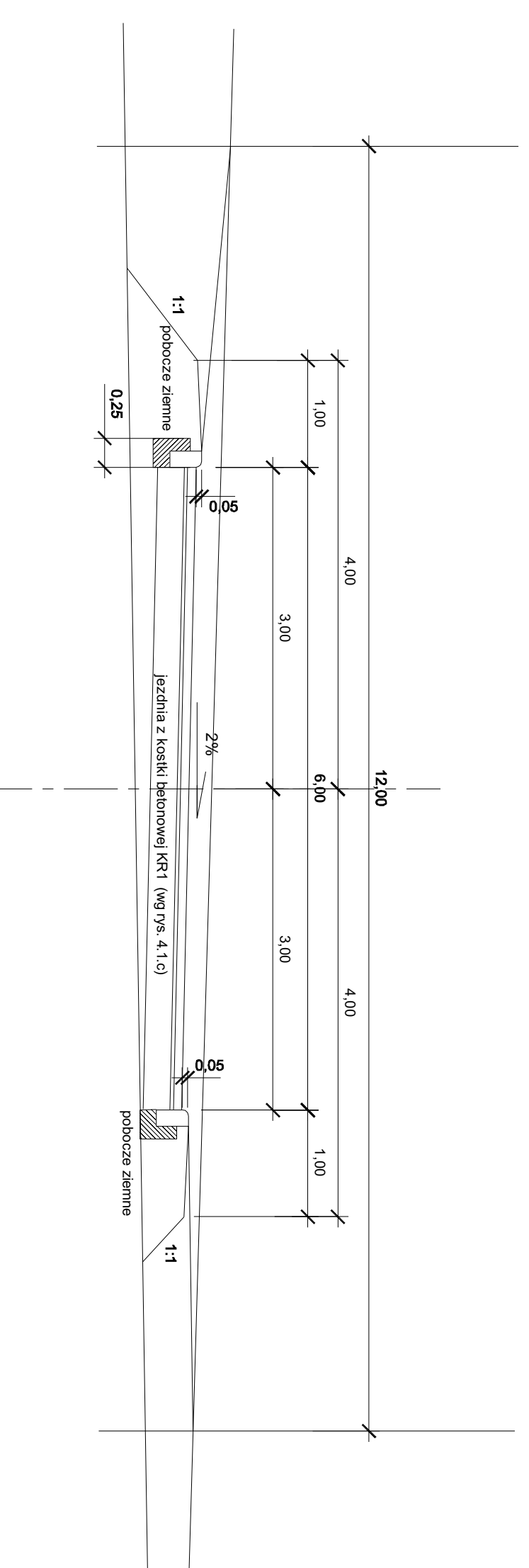

od km 0+008,00 do km 0+054,65

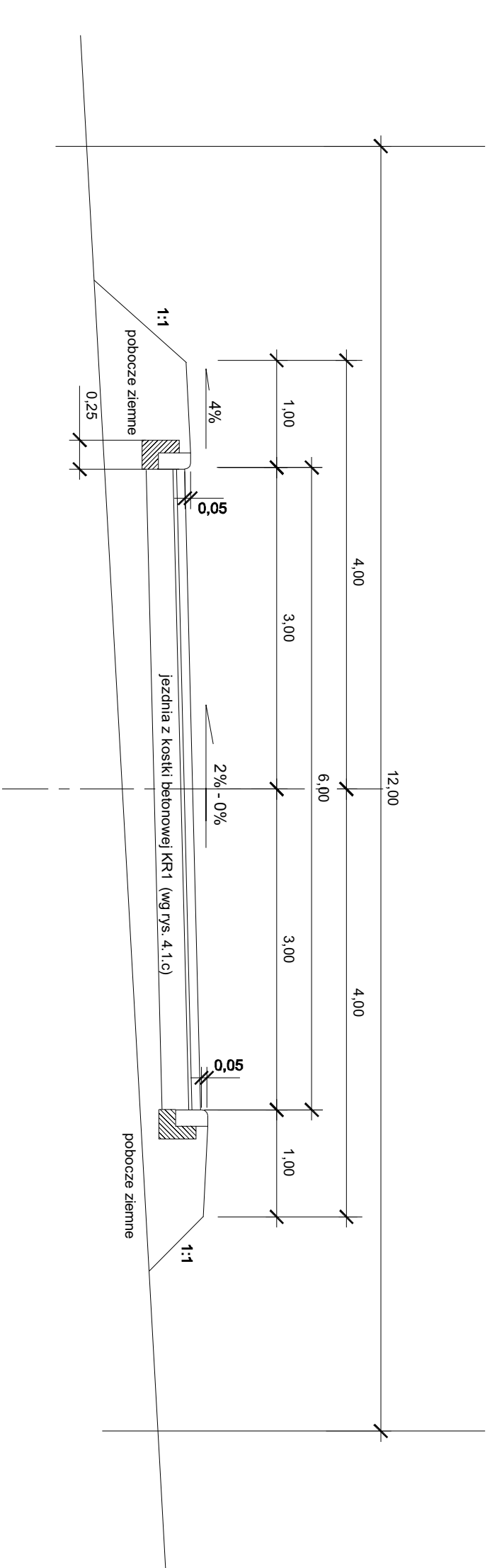

Przekroj normalny - sięgacz "C" od km 0+009,00 do km 0+072,58

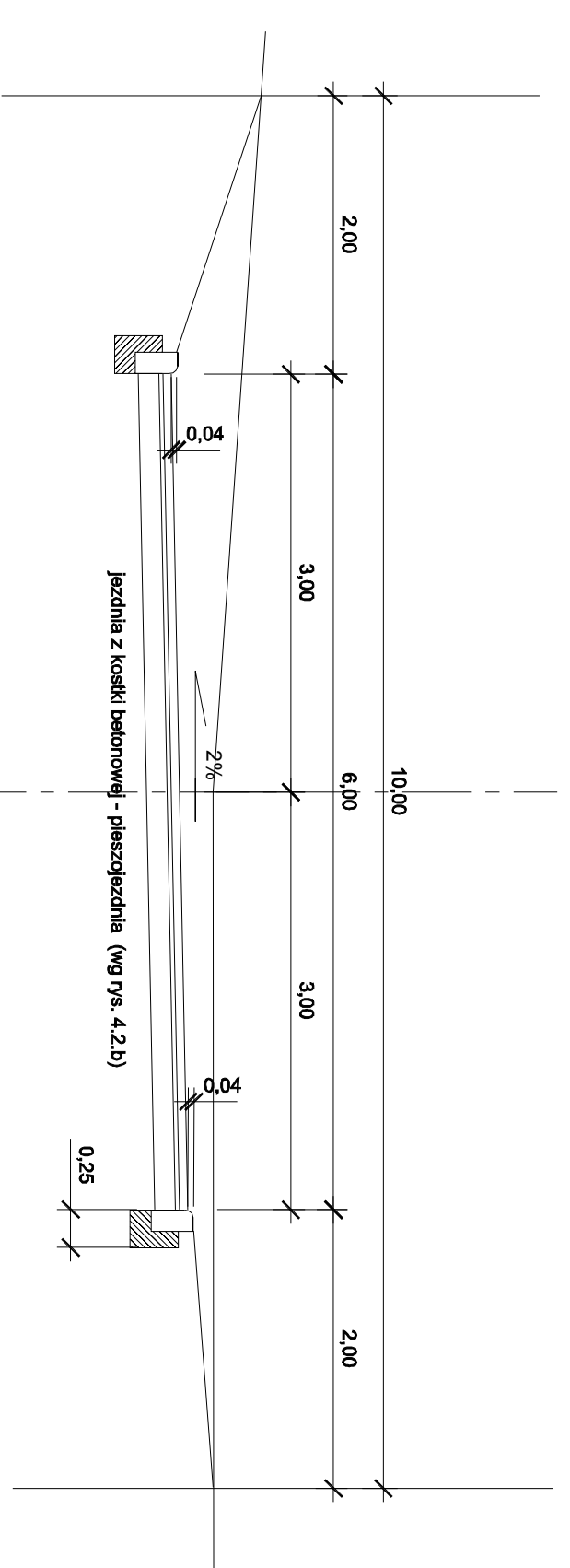

Przekroje normalne
ulica Szlachecka
Skala 1:50

 WYKONAWCA R. I. W. Buro Inżynierskie Projektowych 64-400 Pila, ul. Wolna Strona 4 NIP: 142-234-11-11, REGON: 142234111		INWESTOR Urząd Miasta Pily	
Projekt Drogi na osiedlu K3 w Pile		Strawienie Inżynier i architekt Piotr Szymonowicz ul. Piłsudskiego 17/18B 64-400 Pila, tel. 71 73 11 11	
Zadanie Budowa drogi osiedlowych na osiedlu K3 w Pile		Typ i spec. Przekroje normalne	
Standard Projekt budowlany		Skala 1:50	
Data IX.2008 r.		Wersja 2.7.	
Projekt budowlany		Sprawdzający mgr inż. Czesław Czajka biuro@inpro.pl, tel. 71 73 11 11	

ulica Szlachecka

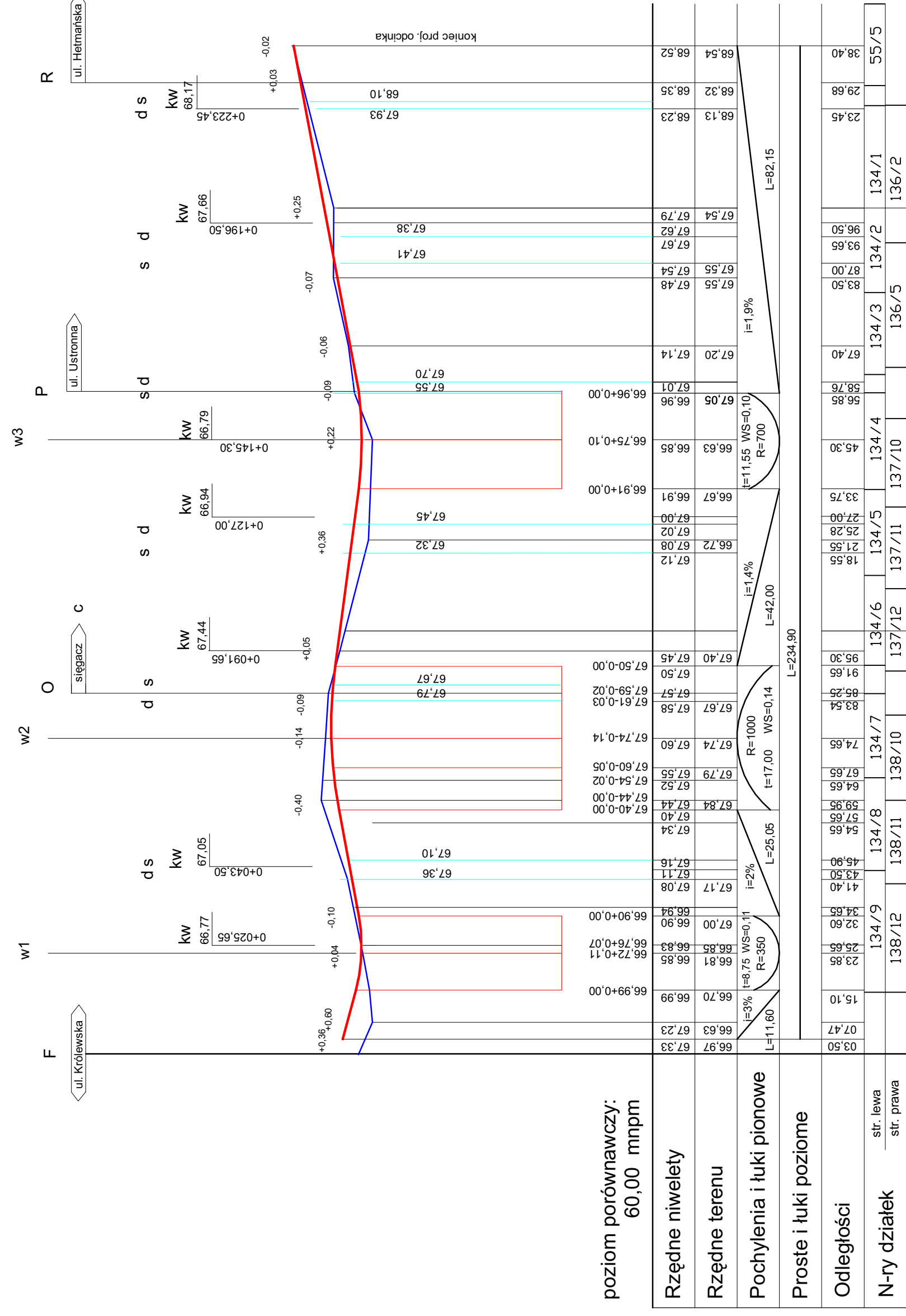

ulica Szlachecka

szczegół konstrukcyjny z krawężnikiem

skala 1:10

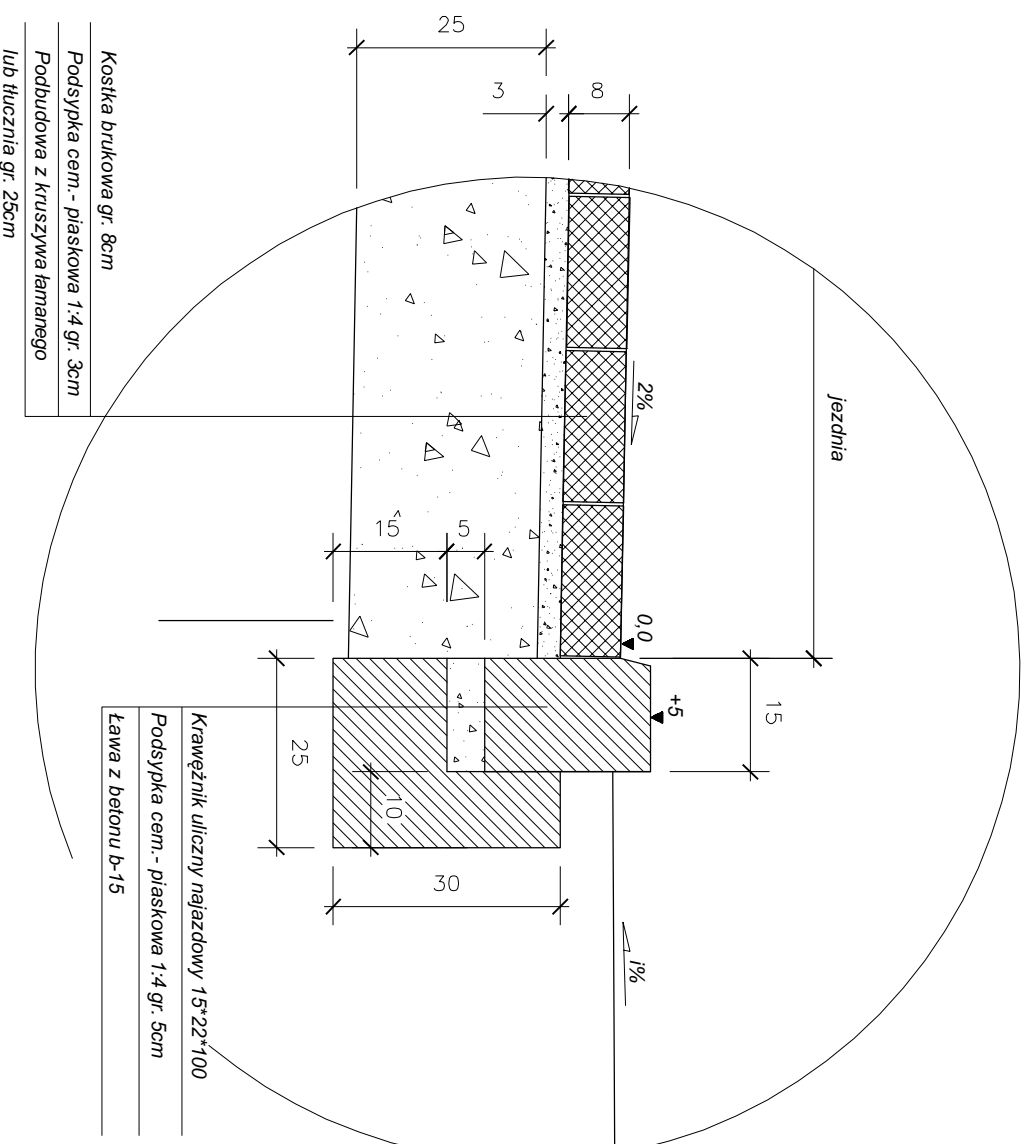

WYKONAWCA				INWESTOR			
 Biuro Usług Projektowych "R I W" s.c. 64-920 Pila, ul. Lutyka 66a/2 tel. (0-67) 381-84-47, fax: 0-67-559-737				Urząd Miasta Piły			
Projekt: Drogi na osiedlu K3 w Pile		Branża: Drogowa		Stanowisko:		Imię i nazwisko:	
Zadanie: Budowa dróg osiedlowych na osiedlu K3 w Pile		Tytuł rysunku: Przekrój konstrukcyjny		Projektant:		Radziszaw Oczkiewicz upr. nr UAN-8345/371/89 branża drogowa	
Stadium: Projekt wykonawczy		Data opracowania: 09.2006r		Sprawdzający:		mgr inż. Czesław Choraży upr. nr NN-8345/430/81 branża drogowa	
		Skala: 1:10		Nr rysunku: 6		Podpis:	

ulica Szlachecka

sięgacz "C"

szczegół konstrukcyjny z krawężnikiem

skala 1:10

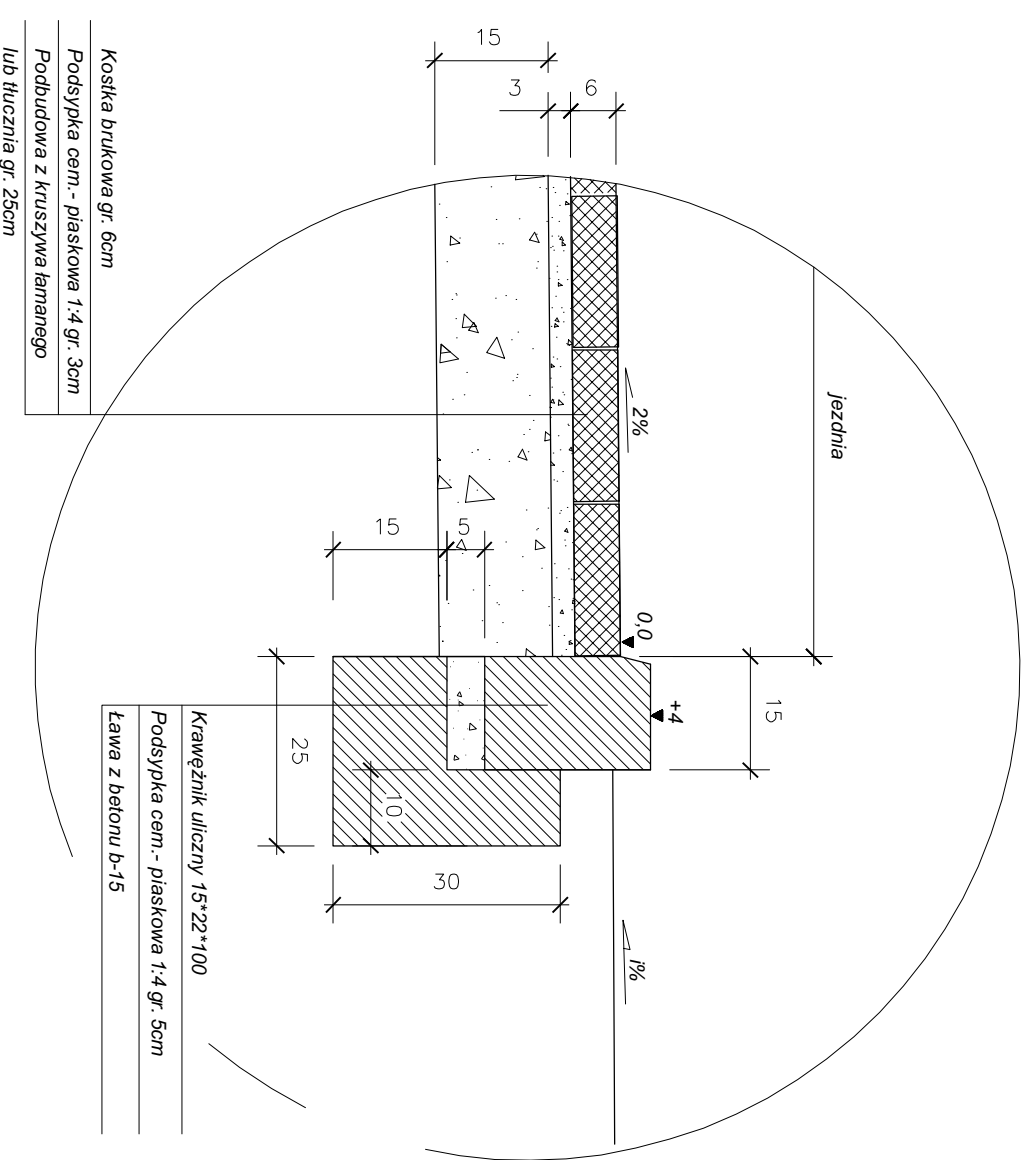

WYKONAWCA				INWESTOR			
 Biuro Usług Projektowych "R I W" s.c. 64-920 Pila, ul. Lutyka 66a/2 tel. (0-67) 381-84-47, fax: 0-67-559-737				Urząd Miasta Piły			
Projekt: Drogi na osiedlu K3 w Pile		Branża: Drogowa		Stanowisko:		Imię i nazwisko:	
Zadanie: Budowa dróg osiedlowych na osiedlu K3 w Pile		Tytuł rysunku: Przekrój konstrukcyjny		Projektant:		Radziszaw Oczkiewicz upr. nr UAN-8345/371/89 branża drogowa	
Stadium: Projekt wykonawczy		Data opracowania: 09.2006r		Sprawdzający:		mgr inż. Czesław Choraży upr. nr NN-8345/430/81 branża drogowa	
		Skala: 1:10		Nr rysunku: 7		Podpis:	

Szczegóły obudowy wpustu deszczowego

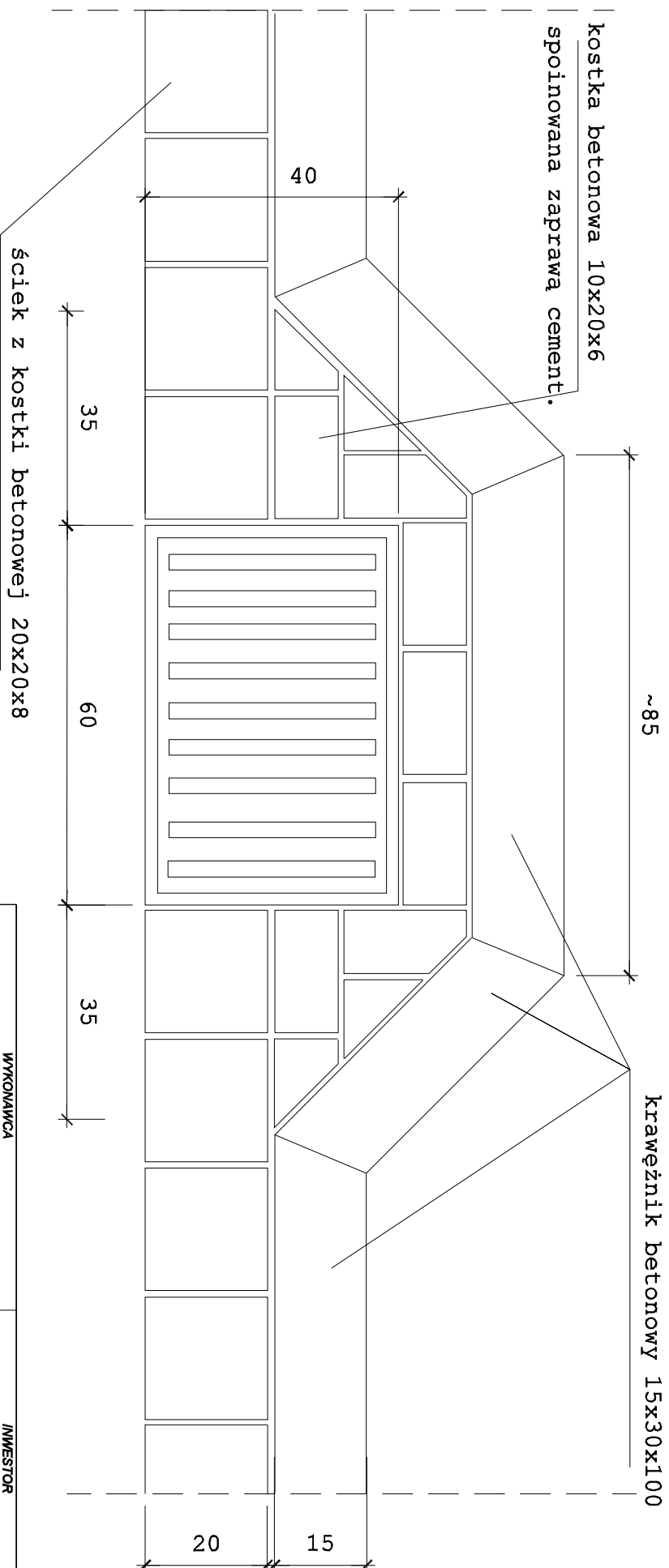

 R I W Biuro Usług Projektowych "R I W" s.c. 64-920 Pila, ul. Lutycka 66a/2 tel. (0-61) 861-84-47 / fax. 0-61-886-787			WYKONAWCA			INWESTOR Urząd Miasta Pily		
Projekt: Drogi na osiedlu K3 w Pile	Branża: DROGOWA	Stanowisko Projektant	Imię i nazwisko Radziśiew Oczkiewicz ul. nr 4A/N - 83457371/89 Branża drogowa	Podpis				
Zadanie: Budowa dróg osiedlowych na osiedlu K3 w Pile	Tytuł rys.: Rysunek szczegółu	Projektant	Sprawdzający					
Stadium: Projekt budowlany	Data: IX.2006 r.	Skala: 1:500	Nr rysunku 5	mgr inż. Czarek Choroży ul. nr NN - 83457430/81 Branża drogowa				