

SZCIG ORIENTACJI  
1:10000

Wykaz zmian gruntowych			
Nr	Nr jedn. rej.	Uzyskany działki	Pole powierzchni
0021	G.25	11/34	1.7199
		11/43	0.3385
		11/44	0.3433
		11/42	0.4381
		OGÓLEM	1.7199

**PLAN ZAGOSPODAROWANIA TERENU**

**LEGENDA:**

- 1 ISTNIEJĄCA HALA PRODUKCYJNA
- 2 ISTNIEJĄCA CZĘŚĆ SOCJALNA
- 3 ISTNIEJĄCA KOTŁOWNIA
- 4 ISTNIEJĄCY BUDYNEK TRAFOSTACJI
- 5 PROJEKTOWANE ZAPLEDZE PRODUKCYJNO-TECHNICZNE W REALIZACJI - CZĘŚNIK
- 6 PROJEKTOWANA BUDOWA HALLI PRODUKCYJNEJ - I ETAP
- 7 PROJEKTOWANY BUDYNEK SOCJALNY - I ETAP
- 8 PROJEKTOWANA BUDOWA HALLI PRODUKCYJNEJ - ETAP II
- 9 PROJEKTOWANA ROZBUDOWA ISTN. POM. CTP - ETAP II
- 10 PROJEKTOWANY BUDYNEK BIUROWY II KOND. - III ETAP
- 11 FUNDAMEN POD CENTRALĘ WENTYLACYJNA

- 12 GRANICA DZIAŁKI
- 13 PROJEKTOWANY OBIEKT - HALA PRODUKCYJNA I ETAPU
- 14 PROJEKTOWANY OBIEKT - BIUROWY II KOND. - III ETAPU
- 15 PROJEKTOWANA ROZBUDOWA ISTN. POM. CTP - III ETAPU
- 16 DOJAZDU I PŁAC MANEWROWY - dla I ETAPU
- 17 DROGA P.POZ. - dla II ETAPU I CAŁOŚCI
- 18 CHODNIKI I SCHODY
- 19 SKARPA
- 20 WEJSZCJA / WIAZDY
- 21 MUREK OGRÓWOWY / ODKŁ. OGRÓDZENIA / KRAMIEŻNIK DROGI

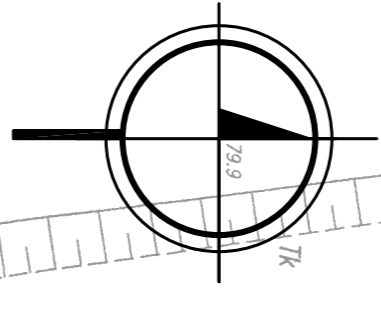

Projekt: ...  
Członek: ...  
Pobrano: ...  
Zostala: ...  
Główny: ...  
W dniu: ...  
2017-01-18

<p>województwo wielkopolskie powiat pilski miejscowość: PILA jed. ewidenc. 301901_1_PILA nr mapy 1 arkusz 0021</p>	<p>Wstępny Projekt Podziału Nieruchomości Gruntowej</p>	<p>Niniejszy wstępny projekt podziału nieruchomości gruntowej został zaopiniowany postanowieniem Prezydenta Miasta Pily nr ..... z dnia .....</p>
--	---	---

<p><b>KONTUR</b> studio architektury</p>		<p>64-920 Pila, ul. Bydgoska 33/5 89-722-212-212-480 tel. (067) 215-51-81 e-mail biuro@kontur.pl</p>	<p>STADIUM P.2</p>
<p>BIURO INWESTOR</p>		<p>Calum Factory Sp. z o.o. 64-920 Pila, ul. WYPOCZYNKOWA 13</p>	<p>BRANŻA arch.</p>
<p>PROJEKTOWAŁ: mgr inż. arch. MAREK ŚWIATOPEŁK-MIRSKI</p>		<p>SPRAWDZIŁ: mgr inż. arch. Jolanta Jankowiak-Jurgał</p>	<p>DATA 11.11.17.</p>
<p>uprawnienia budowlane do projektowania w specjalności architektonicznej bez ograniczeń 7151/BI/17P/2000 NN-8345483/81</p>		<p>OGCZYNNA 64-920 Pila, ul. WYPOCZYNKOWA 13</p>	<p>REWIZJA</p>
<p>SKALA 1:500</p>		<p>NR RYS. Z/1</p>	<p>aktual.</p>